

รายงานผลการศึกษา



เรื่อง การพัฒนาหลักสูตรการศึกษาและหนังสือเรียน
ระดับการศึกษาขั้นพื้นฐาน

ตั้งแต่สมัยสุโขทัยจนถึงหลักสูตรแกนกลางการศึกษาขั้นพื้นฐาน พุทธศักราช ๒๕๕๑

สำนักวิชาการและมาตรฐานการศึกษา

สำนักงานคณะกรรมการการศึกษาขั้นพื้นฐาน

รายงานผลการศึกษา

เรื่อง การพัฒนาหลักสูตรการศึกษาและหนังสือเรียน ระดับการศึกษาขั้นพื้นฐาน ตั้งแต่สมัยสุโขทัยจนถึงหลักสูตรแกนกลางการศึกษาขั้นพื้นฐาน พุทธศักราช ๒๕๕๑

ชื่อหนังสือ: รายงานผลการศึกษาเรื่อง การพัฒนาหลักสูตรการศึกษาและหนังสือเรียน ระดับการศึกษาขั้นพื้นฐาน ตั้งแต่สมัยสุโขทัยจนถึงหลักสูตรแกนกลางการศึกษาขั้นพื้นฐาน พุทธศักราช ๒๕๕๑

พิมพ์ครั้งที่ ๑ : เมษายน ๒๕๖๙

รูปแบบ : หนังสืออิเล็กทรอนิกส์ (E-Book: PDF)

ISBN (E-book): 978-616-564-286-6

จัดทำและเผยแพร่โดย

สำนักวิชาการและมาตรฐานการศึกษา
สำนักงานคณะกรรมการการศึกษาขั้นพื้นฐาน
กระทรวงศึกษาธิการ
เลขที่ ๓๑๙ ถนนราชดำเนินนอก แขวงดุสิต
เขตดุสิต กรุงเทพมหานคร ๑๐๓๐๐

คำนำ

รายงานผลการศึกษา เรื่อง การพัฒนาหลักสูตรการศึกษาและหนังสือเรียนระดับการศึกษาขั้นพื้นฐาน ตั้งแต่สมัยสุโขทัยจนถึงหลักสูตรแกนกลางการศึกษาขั้นพื้นฐาน พุทธศักราช ๒๕๕๑ ฉบับนี้ สำนักงานคณะกรรมการการศึกษาขั้นพื้นฐาน โดยสำนักวิชาการและมาตรฐานการศึกษาได้มอบหมายให้ นายสุชาติ วงศ์สุวรรณ และคณะเป็นผู้จัดทำขึ้น โดยได้สืบค้น ศึกษา สังเคราะห์ วิเคราะห์ และเรียบเรียงจากเอกสารและหนังสือที่เก็บรักษาไว้ของกระทรวงศึกษาธิการ และสอบถามผู้ทรงคุณวุฒิที่เกี่ยวข้องกับการจัดการศึกษา โดยเฉพาะการศึกษาขั้นพื้นฐานของไทย และเรียบเรียงเป็นรายงานผลการศึกษา เพื่อเป็นประโยชน์ในการศึกษาค้นคว้าประวัติการพัฒนาหลักสูตรการศึกษาและหนังสือเรียนระดับขั้นพื้นฐานของประเทศไทย เนื้อหาจัดแบ่งการศึกษาเป็น ๖ ยุค ได้แก่ ยุคที่ ๑ : เริ่มต้น ยุคที่ ๒ : ปฏิรูปการศึกษา ยุคที่ ๓ : ขยายการศึกษา ยุคที่ ๔ : พัฒนาค้น ยุคที่ ๕ : เรียนรู้ตลอดชีวิต และยุคที่ ๖ : เตรียมคนสู่อนาคต โดยกล่าวถึงที่มา/ความสำคัญ สาระสำคัญ และผลที่เกิดขึ้นจากเหตุการณ์ หรือความเปลี่ยนแปลงนั้น ซึ่งมีผลต่อการจัดการศึกษาขั้นพื้นฐานของไทยมาจนปัจจุบัน

สำนักวิชาการและมาตรฐานการศึกษา ขอขอบคุณคณะผู้จัดทำรายงานผลการศึกษา เรื่อง การพัฒนาหลักสูตรการศึกษาและหนังสือเรียนระดับการศึกษาขั้นพื้นฐาน ตั้งแต่สมัยสุโขทัยจนถึงหลักสูตรแกนกลางการศึกษาขั้นพื้นฐาน พุทธศักราช ๒๕๕๑ ตลอดจนผู้ที่สนับสนุนข้อมูลประกอบการเรียบเรียงรายงานผลการศึกษานี้ไว้ ณ ที่นี้ด้วย

สำนักวิชาการและมาตรฐานการศึกษา
กันยายน ๒๕๖๕

สารบัญ

	หน้า
คำนำ	ก
อารัมภบท	๑
ยุคที่ ๑ : เริ่มต้น	๒
○ นำเรื่อง	๒
○ ประดิษฐ์อักษรไทย	๓
○ ไตรภูมิพระร่วง	๗
○ จินตามณี	๑๐
○ การจัดการศึกษาสมัยสุโขทัยถึงรัตนโกสินทร์ตอนต้น	๑๓
○ แบบเรียนสมัยสุโขทัยถึงรัตนโกสินทร์ตอนต้น	๑๘
○ การตั้งโรงพิมพ์	๒๐
○ บทสรุป	๒๔
ยุคที่ ๒ : ปฏิรูปการศึกษา	๒๕
○ นำเรื่อง	๒๕
○ โรงเรียนหลวง (โรงสกูลหลวง)	๒๖
○ แบบเรียนหลวง ๖ เล่ม	๒๗
○ โรงเรียนสำหรับราษฎรแห่งแรก “โรงเรียนจัดมหรณพาราม”	๒๙
○ การจัดการศึกษาและการไล่นหนังสือประโยค ๑	๓๐
○ การจัดการศึกษาและการไล่นหนังสือประโยค ๒	๓๑
○ แบบเรียนเร็ว ๓ เล่ม	๓๒
○ พระราชบัญญัติการสอบ พ.ศ. ๒๔๓๓	๓๔
○ พิกัดสำหรับการศึกษา ร.ศ. ๑๑๑	๓๕
○ หลักสูตร พ.ศ. ๒๔๓๘	๓๗
○ โครงการศึกษา พ.ศ. ๒๔๔๑	๔๒
○ แผนการศึกษาชาติ พ.ศ. ๒๔๔๕	๔๔
○ หลักสูตรสำหรับสามัญศึกษา ชั้นประถมและมัธยม ร.ศ. ๑๒๔ (พ.ศ. ๒๔๔๘)	๔๖

สารบัญ (ต่อ)

	หน้า
ยุคที่ ๒ : ปฏิรูปการศึกษา (ต่อ)	
○ แผนการศึกษา พ.ศ. ๒๔๕๐	๔๘
○ หลักสูตรสำหรับโรงเรียนผู้หญิง ร.ศ. ๑๒๖ (พ.ศ. ๒๔๕๐)	๕๐
○ แผนการศึกษา พ.ศ. ๒๔๕๒	๕๓
○ หลักสูตรมูลศึกษา ร.ศ. ๑๒๘ (พ.ศ. ๒๔๕๒) สำหรับเรียนชั่วคราวเวลา ๒ ปี หรือ ๓ ปีอายุแต่ปีที่ ๗ ถึงปีที่ ๙	๕๕
○ บทสรุป	๕๖
ยุคที่ ๓ : ขยายการศึกษา	๕๗
○ นำเรื่อง	๕๗
○ หลักสูตรสามัญศึกษา ร.ศ. ๑๓๐ (พ.ศ. ๒๔๕๔)	๕๘
○ ข้อบังคับเรื่องแบบเรียนที่จะใช้ในโรงเรียน	๖๒
○ โครงการศึกษา พ.ศ. ๒๔๕๖ และแผนการศึกษา พ.ศ. ๒๔๕๘	๖๓
○ หลักสูตรหลวง หลักสูตรสามัญศึกษา พ.ศ. ๒๔๕๖	๖๖
○ พระราชบัญญัติประถมศึกษา พ.ศ. ๒๔๖๔	๗๐
○ โครงการศึกษา พ.ศ. ๒๔๖๔	๗๒
○ หลักสูตรสามัญศึกษา พ.ศ. ๒๔๖๔	๗๕
○ หลักสูตรมัธยมศึกษาตอนปลาย พ.ศ. ๒๔๗๑	๘๐
○ แผนการศึกษาชาติ พ.ศ. ๒๔๗๕	๘๑
○ พระราชบัญญัติประถมศึกษา พ.ศ. ๒๔๗๘	๘๓
○ แผนการศึกษาชาติ พ.ศ. ๒๔๗๙	๘๔
○ ประมวลศึกษา ภาค ๒ พ.ศ. ๒๔๘๐	๘๖
○ หลักสูตรประถมศึกษาและเตรียมอุดมศึกษา พ.ศ. ๒๔๙๑	๙๑
○ หลักสูตรมัธยมศึกษาตอนต้นและตอนปลาย พ.ศ. ๒๔๙๓	๙๔
○ แผนการศึกษาชาติ พ.ศ. ๒๔๙๔	๙๗
○ หลักสูตรประถมศึกษา พ.ศ. ๒๔๙๘	๙๙
○ หลักสูตรเตรียมอุดมศึกษา พ.ศ. ๒๔๙๘	๑๐๑
○ บทสรุป	๑๐๓

สารบัญ (ต่อ)

	หน้า
ยุคที่ ๔ : พัฒนาคน	๑๐๔
○ นำเรื่อง	๑๐๔
○ แผนการศึกษาแห่งชาติ พุทธศักราช ๒๕๐๓	๑๐๕
○ หลักสูตรประโยคประถมศึกษาดอนตัน พุทธศักราช ๒๕๐๓	๑๐๘
○ หลักสูตรประโยคประถมศึกษาดอนปลาย พุทธศักราช ๒๕๐๓	๑๑๑
○ หลักสูตรประโยคมัธยมศึกษาตอนต้น พุทธศักราช ๒๕๐๓	๑๑๔
○ หลักสูตรประโยคมัธยมศึกษาตอนปลาย พุทธศักราช ๒๕๐๓	๑๑๗
○ หลักสูตรประโยคมัธยมศึกษาตอนปลาย พุทธศักราช ๒๕๑๘	๑๒๐
○ หลักสูตรประโยคประถมศึกษา หลักสูตรประโยคมัธยมศึกษาตอนต้น หลักสูตรประโยคมัธยมศึกษาตอนปลาย หมวดวิชาสังคมศึกษา พุทธศักราช ๒๕๒๐	๑๒๕
○ บทสรุป	๑๒๗
ยุคที่ ๕ : เรียนรู้ตลอดชีวิต	๑๒๘
○ นำเรื่อง	๑๒๘
○ แผนการศึกษาแห่งชาติ พุทธศักราช ๒๕๒๐	๑๒๙
○ หลักสูตรประถมศึกษา พุทธศักราช ๒๕๒๑	๑๓๑
○ หลักสูตรมัธยมศึกษาตอนต้น พุทธศักราช ๒๕๒๑	๑๓๕
○ หลักสูตรมัธยมศึกษาตอนปลาย พุทธศักราช ๒๕๒๔	๑๓๙
○ หลักสูตรประถมศึกษา พุทธศักราช ๒๕๒๑ (ฉบับปรับปรุง พ.ศ. ๒๕๓๓)	๑๔๒
○ หลักสูตรมัธยมศึกษาตอนต้น พุทธศักราช ๒๕๒๑ (ฉบับปรับปรุง พ.ศ. ๒๕๓๓)	๑๔๖
○ หลักสูตรมัธยมศึกษาตอนปลาย พุทธศักราช ๒๕๒๔ (ฉบับปรับปรุง พ.ศ. ๒๕๓๓)	๑๕๐
○ หลักสูตรภาษาอังกฤษ พุทธศักราช ๒๕๓๙	๑๕๕
ในหลักสูตรประถมศึกษา พุทธศักราช ๒๕๒๑ (ฉบับปรับปรุง พ.ศ. ๒๕๓๓)	
หลักสูตรมัธยมศึกษาตอนต้น พุทธศักราช ๒๕๒๑ (ฉบับปรับปรุง พ.ศ. ๒๕๓๓)	
หลักสูตรมัธยมศึกษาตอนปลาย พุทธศักราช ๒๕๒๔ (ฉบับปรับปรุง พ.ศ. ๒๕๓๓)	
○ หลักสูตรก่อนประถมศึกษา พุทธศักราช ๒๕๔๐	๑๕๙
○ บทสรุป	๑๖๑

สารบัญ (ต่อ)

ยุคที่ ๖ : เตรียมคนสู่อนาคต

- นำเรื่อง
- พระราชบัญญัติการศึกษาแห่งชาติ พ.ศ. ๒๕๔๒ และที่แก้ไขเพิ่มเติม
- หลักสูตรการศึกษาขั้นพื้นฐาน พุทธศักราช ๒๕๔๔
- หลักสูตรการศึกษาปฐมวัย พุทธศักราช ๒๕๔๖
- หลักสูตรแกนกลางการศึกษาขั้นพื้นฐาน พุทธศักราช ๒๕๕๑
- หลักสูตรการศึกษาปฐมวัย พุทธศักราช ๒๕๖๐
- บทสรุป

หน้า

๑๖๒

๑๖๒

๑๖๓

๑๖๔

๑๗๐

๑๗๔

๑๘๑

๑๘๕

บรรณานุกรม

- ยุคที่ ๑ : เริ่มต้น
- ยุคที่ ๒ : ปฏิรูปการศึกษา
- ยุคที่ ๓ : ขยายการศึกษา
- ยุคที่ ๔ : พัฒนาค้น
- ยุคที่ ๕ : เรียนรู้ตลอดชีวิต
- ยุคที่ ๖ : เตรียมคนสู่อนาคต

๑๘๖

๑๘๖

๑๘๗

๑๘๘

๑๘๙

๑๘๙

๑๙๐

คณะผู้จัดทำ

๑๙๒

อารัมภบท

กล้วยไม้มีดอกช้า
การศึกษาเป็นไป
แต่ดอกออกคราวไร
การศึกษาปลูกปั้น

ฉันทไค
เช่นนั้น
งามเด่น
เสร็จแล้วแสนงาม

(หม่อมหลวงปิ่น มาลากุล)

การเปลี่ยนแปลงทางการศึกษาของไทยโดยเฉพาะที่เป็นการศึกษาขั้นพื้นฐาน จากอดีตคือตั้งแต่ สมัยสุโขทัยมาจนถึงปัจจุบัน มีการเปลี่ยนแปลงและพัฒนาขึ้นมาเป็นลำดับ ซึ่งการเปลี่ยนแปลงเหล่านั้น ได้ส่งผลถึงความเจริญก้าวหน้าของการจัดการศึกษาของประเทศมาจนถึงปัจจุบัน

เพื่อให้ทราบถึงความเป็นมาเกี่ยวกับการพัฒนาหลักสูตรการศึกษาและหนังสือเรียนระดับการศึกษา ขั้นพื้นฐาน ขอแบ่งเป็นช่วงเวลาของการพัฒนาหรือการเปลี่ยนแปลงเพื่อให้เห็นถึงความต่อเนื่อง เชื่อมโยง เหตุการณ์เป็นยุค ซึ่งจะให้เห็นการเปลี่ยนแปลงเป็นลำดับ โดยจัดเป็น ๖ ยุค ดังนี้

ยุคที่ ๑ : เริ่มต้น ตั้งแต่สมัยสุโขทัยถึงรัตนโกสินทร์ตอนต้น เป็นยุคที่มีการเปลี่ยนแปลงทางการศึกษา น้อย และใช้ช่วงเวลานาน

ยุคที่ ๒ : ปฏิรูปการศึกษา ในช่วงรัชสมัยรัชกาลที่ ๕ เป็นยุคที่มีการเปลี่ยนแปลงทางการศึกษา เป็นอย่างมาก เพื่อจะให้การศึกษาของไทยเป็นการศึกษาแบบใหม่ ทัดเทียมอารยประเทศ

ยุคที่ ๓ : ขยายการศึกษา เป็นยุคที่ทำให้คนไทยทุกหมู่เหล่าได้รับการศึกษาให้มากที่สุด

ยุคที่ ๔ : พัฒนาคณ เป็นยุคที่ประเทศไทยกำลังเข้าสู่ประเทศกำลังพัฒนา จึงจำเป็นต้องมีการพัฒนานคน ในด้านต่าง ๆ เพื่อการมีอาชีพ มีงานทำ

ยุคที่ ๕ : เรียนรู้ตลอดชีวิต เป็นยุคที่โลกเข้าสู่กระแสโลกาภิวัตน์ อันเนื่องมาจากความเจริญก้าวหน้า ทางเทคโนโลยี ทำให้เกิดการเปลี่ยนแปลงตลอดเวลา จึงต้องเป็นบุคคลแห่งการเรียนรู้ และเรียนรู้ตลอดชีวิต

ยุคที่ ๖ : เตรียมคนสู่อนาคต เป็นยุคที่จะพัฒนานคนให้สามารถดำรงชีวิตอยู่ได้ในโลกศตวรรษที่ ๒๑ ที่มีแต่ความซับซ้อน เกียวเนื่อง เชื่อมโยง และเปลี่ยนแปลงอย่างรวดเร็ว และตลอดเวลา

ซึ่งข้อความอ้างอิงของแต่ละยุคในรายงานฉบับนี้ เป็นการคัดลอกจากต้นฉบับ

ยุคที่ ๑ : เริ่มต้น

○ นำเรื่อง

การศึกษาของไทยก่อนการสถาปนารัฐสุโขทัยเป็นราชธานี คนไทยถูกปกครองโดยชนชาติที่เจริญรุ่งเรืองและมีอำนาจปกครองดินแดนแถบนี้มาก่อน มีการยอมรับเอาวัฒนธรรม ภาษา ตัวอักษร และความเจริญของชาติเหล่านั้นมาผสมผสานกับวัฒนธรรมดั้งเดิมของไทย จนกระทั่งพ่อขุนศรีอินทราทิตย์ สถาปนารัฐสุโขทัยเป็นราชธานี ไม่ขึ้นกับชาติที่เคยปกครองมาก่อน จนมาถึงรัชสมัยของพ่อขุนรามคำแหงมหาราช จึงคิดประดิษฐ์อักษรไทยขึ้น เพื่อใช้เป็นอักษรประจำชาติ และเพื่อแสดงถึงความเป็นชาติไทยที่เป็นเอกราช และนับเป็นจุดเริ่มต้นของการอ่านเขียนภาษาไทยของคนไทย มีการใช้ภาษาไทยในการบันทึกเรื่องราวต่าง ๆ สร้างสรรค์วรรณกรรม รวมทั้งถ่ายทอดขนบธรรมเนียมประเพณี ภูมิปัญญาไทย และวัฒนธรรมไทย และการศึกษาภาษาไทยในเวลาต่อมา

การเปลี่ยนแปลงทางการศึกษาของไทยในยุคเริ่มต้นคงมีไม่มากนัก เนื่องจากประชาชนทั่วไปไม่เห็นความสำคัญของการอ่านและการเขียนภาษาไทย จะมีก็แต่เฉพาะกลุ่ม เฉพาะบุคคล ที่ต้องการเข้ารับราชการหรือการเลื่อนฐานะทางสังคม การศึกษาไทยจึงเจริญรุ่งเรืองอยู่ในกลุ่มชนชั้นปกครอง และขึ้นอยู่กับผู้ปกครองประเทศ คือ พระมหากษัตริย์แต่ละพระองค์ที่จะให้ความสำคัญกับการอุปถัมภ์บำรุงพระพุทธศาสนาและวรรณกรรม อันเป็นการส่งเสริมการศึกษาไทยทางอ้อม นอกจากนี้ ความเจริญรุ่งเรืองทางด้านวิทยาการของโลกตะวันตก การเผยแผ่คริสต์ศาสนาของชาวตะวันตกเป็นสาเหตุสำคัญประการหนึ่งที่ทำให้การศึกษาไทยมีการเปลี่ยนแปลงสืบต่อมาจนถึงยุคปฏิรูปการศึกษา

○ ประดิษฐ์อักษรไทย

ที่มา/ความสำคัญ

ทุกชนชาติในโลกล้วนมีภาษาพูดเป็นเอกลักษณ์ทางวัฒนธรรมที่สืบทอดต่อกันมาช้านาน หลายชาติในโลกไม่มีภาษาเขียนเป็นลายลักษณ์อักษรของตนเอง ต้องหยิบยืมตัวอักษรของชาติอื่นมาประดิษฐ์เป็นตัวอักษรของชาติตน เช่น อินโดนีเซีย มาเลเซีย (เขียนด้วยอักษรละติน) เช่นเดียวกับภาษาเขียนของประเทศส่วนใหญ่ในยุโรปที่มีการประดิษฐ์ขึ้นจากอักษรละติน ต่างไปจากประเทศไทยที่มีอักษรไทยเป็นเอกลักษณ์ประจำชาติไทย ตั้งแต่ พ.ศ. ๑๘๒๖ เมื่อพ่อขุนรามคำแหงมหาราชโปรดเกล้าฯ ให้ประดิษฐ์อักษรไทยขึ้นเป็นครั้งแรก และให้จารึกลงในหลักศิลา เรียกว่า “จารึกพ่อขุนรามคำแหง พุทธศักราช ๑๘๓๕” ความว่า

“เมื่อก่อนลายสือไทยนี้มี ๑๒๐๕ ศกปีมะแม พ่อขุนรามคำแหง หาใครใจในใจ แลใส่ลายสือไทยนี้ ลายสือไทยนี้จึงมีเพื่อขุนผู้้นั้นใส่ไว้ พ่อขุนพระรามคำแหงนั้นหาเป็น ท้าวเป็นพระยาแก่ไทยทั้งหลาย หาเป็นครูอาจารย์สั่งสอนไทยทั้งหลาย ให้รู้บุญรู้ธรรมแท้ แต่คนอันมีในเมืองไทยด้วยรู้ ด้วยหลวก ด้วยแกล้ว ด้วยหาญ ด้วยแคะ ด้วยแรง หาคนจัก เสมอมิได้...”

หลักฐานการประดิษฐ์หนังสือไทยของพ่อขุนรามคำแหง ยังปรากฏข้อความในหนังสือจินตามณี ที่พระโหราธิบดีเป็นผู้แต่งถวายสมเด็จพระนารายณ์มหาราชแห่งอยุธยา ฉบับสมเด็จพระเจ้าอยู่หัวบรมโกศ มีข้อความว่า

“อนึ่งมีในจดหมายเหตุแต่ก่อนว่า ศักราช ๖๔๕ มแมศก พญาร่วงเจ้าได้เมือง ศรีลังกาโดยได้แต่งหนังสือไทย และได้แต่งรูปกัศิ แต่งแม่อักษรกัศิ มิได้ว่าได้แจ้ง...”

สาระสำคัญ/ผลที่เกิด

ลายสือไทยที่พ่อขุนรามคำแหงมหาราชโปรดเกล้าฯ ให้ประดิษฐ์ขึ้น มีปรากฏหลักฐานการใช้ภาษาไทย และอักษรวิธีอยู่ในศิลาจารึกหลักที่ ๑ หรือ “จารึกพ่อขุนรามคำแหง พุทธศักราช ๑๘๓๕” ซึ่งจัดทำขึ้นภายหลัง การประดิษฐ์หนังสือไทยถึง ๙ ปี สะท้อนให้เห็นถึงช่วงเวลาของการประมวลความรู้ก่อนจารึกลงในหลักหิน ทั้งนี้ เชื่อกันว่า ข้อความในศิลาจารึกหลักที่ ๑ มีเพียง ๑๘ บรรทัด ในด้านที่ ๑ เท่านั้นที่จารึกในสมัย พ่อขุนรามคำแหงมหาราช ส่วนที่เหลือทั้ง ๔ ด้าน จารึกเพิ่มเติมในสมัยต่อมา อนึ่ง จารึกหลักนี้ประดิษฐ์ฐานไว้ที่ เนินปราสาทเมืองเก่าสุโขทัย (ศิลาจารึกหลักอื่น ๆ พบในวัด) แสดงว่า พระองค์ทรงต้องการให้ชาวสุโขทัย พบเห็นตัวหนังสือไทย หรือส่งเสริมให้เกิดการเรียนรู้และใช้ภาษาไทยแทนการใช้ตัวหนังสือขอม (เขมรโบราณ) ที่เคยใช้มาก่อน และส่งผลให้คนไทยได้จดบันทึก สะสมความรู้และวิทยาการด้านต่าง ๆ รวมทั้งภูมิปัญญา ศิลปะ วัฒนธรรม และถ่ายทอดความรู้ที่สืบทอดกันมาจนถึงปัจจุบัน

ลักษณะสำคัญของลายสือไทย

จาก “สารนิพนธ์ ประเสริฐ ญ นคร” เรื่องลายสือไทย ได้กล่าวถึงลักษณะสำคัญของลายสือไทยไว้ว่า

๑. การประดิษฐ์ลายสือไทยเป็นการรับอิทธิพลมาจากวัฒนธรรมอินเดีย เช่นเดียวกับชนชาติอื่น ๆ ในภูมิภาคนี้ เช่น เขมรโบราณ มอญโบราณ โดยได้มีการประดิษฐ์พยัญชนะและสระเพิ่มขึ้นให้ครบเสียงพูดของคนไทย ขณะที่ชาติอื่นนำตัวหนังสือของอินเดียมาใช้โดยไม่ได้ประดิษฐ์เพิ่ม จึงปรากฏว่ามีคำที่อ่านออกเสียงได้หลายเสียงและมีความหมายต่างกัน เช่น คำในภาษาเขมรโบราณ เวลาอ่านต้องดูความหมายของประโยคก่อนจึงจะอ่านออกเสียงได้ถูกต้อง

พ่อขุนรามคำแหงได้ทรงประดิษฐ์ตัวอักษร สระ และวรรณยุกต์ (ไม้เอกและไม้โทในรูปกากบาท) ทำให้เขียนคำไทยได้ทุกคำ ทั้งนี้ ศิลาจารึกหลักที่ ๑ พบการใช้พยัญชนะไทยเพียง ๓๙ ตัว (พยัญชนะไทยมีทั้งหมด ๔๔ ตัว) และเชื่อว่าพยัญชนะไทยอีก ๕ ตัว ที่ขาดไป คือ ฉ ช ฌ และ ห คงมีใช้อยู่แล้ว เพราะปรากฏในศิลาจารึกสมัยต่อ ๆ มา ยกเว้น ฮ น่าจะเกิดขึ้นภายหลัง พบการใช้ “ฮ” ครั้งแรก ในคำว่า “พระฮาม” ในนันทโศปนนทสูตรคำหลวง พระนิพนธ์ในเจ้าฟ้าธรรมธิเบศร พ.ศ. ๒๒๗๙

๒. ลักษณะของตัวหนังสือของพ่อขุนรามคำแหง คือ พยัญชนะทุกตัวเรียงอยู่บรรทัดเดียวกัน ไม่มีการเขียนพยัญชนะซ้อนเหมือนตัวหนังสือของเขมร มอญ พม่า ทั้งสระและพยัญชนะอยู่ระดับเดียวกัน แบบเดียวกับตัวหนังสือของชาติตะวันตก

๓. อักษรวิธีที่ใช้ในลายสือไทย ทำให้อ่านได้ง่าย ไม่กำกวม ดังนี้

๓.๑ พยัญชนะต้นและสระเขียนเชื่อมติดกัน เช่น กา

๓.๒ เมื่อมีตัวสะกดจะเขียนแยกออกไป เช่น กาน

๓.๓ อักษรควบกล้ำเขียนเชื่อมติดกัน เช่น กราบ

๓.๔ อักษรนำเขียนเชื่อมติดกัน เช่น แหนง

๓.๕ ไม้หันอากาศยังไม่มีใช้ แต่ใช้ตัวสะกดสองตัวแทน เช่น

อ้ง เขียนเป็น อ งง

อัน เขียนเป็น อ นน

๓.๖ สระอออกและสระอือ ไม่ต้องเขียน อ เช่น

พ่อชื่อ เขียนเป็น พชื่อ

๓.๗ สระอิ อี อือ อุ ู นำมาเขียนข้างหน้าติดกับพยัญชนะต้น เช่น

ป็น เขียนเป็น ึ ป น

เมื่อง เขียนเป็น ึ เเม อ ง

ลายสือไทยที่ประดิษฐ์ขึ้นโดยพ่อขุนรามคำแหงมหาราชนี้ได้มีวิวัฒนาการเปลี่ยนแปลงมาเป็นลำดับ เช่น ในสมัยพระมหาธรรมราชาที่ ๑ (พระยาสิทธิไทย) ทั้งรูปแบบตัวอักษร (เปลี่ยนเล็กน้อย) และอักษรวิธี (เปลี่ยนแปลงมาก) อาจเนื่องจากชาวสุโขทัยเคยชินกับการเขียนหนังสือขอมมาก่อน เช่น อักษรวิธีการวางรูป

สละบางตัวไว้ข้างบน บางตัวไว้ข้างล่างพยัญชนะ ในรัชกาลพระยาสิทธิราชไทยจึงหันไปใช้วิธีการเดิม นอกจากนี้ ยังได้เริ่มใช้ไม้หันอากาศแทนการใช้พยัญชนะสองตัวแบบลายสือไทย ในระหว่าง พ.ศ. ๑๙๐๒ – ๑๙๐๔ รวมทั้งการรับอิทธิพลจากภาษาบาลี ทำให้การสะกดคำแตกต่างจากเดิม เช่น คำว่า ไท (ในจารึกพ่อขุนรามคำแหง) เปลี่ยนเป็น ไทย ในสมัยพระยาสิทธิราชไทย

อักษรไทยมีวิวัฒนาการสืบต่อมาจนถึงสมัยสมเด็จพระนารายณ์มหาราช ตัวอักษรไทยในสมัยนี้มีรูปร่างคล้ายตัวอักษรไทยในสมัยปัจจุบัน เข้าใจว่าเนื่องจากมีหนังสือจินตามณีขึ้น ทำให้รูปแบบตัวหนังสือคงตัวอยู่ รูปตัวหนังสือจึงเปลี่ยนแปลงต่อน้อยมาก หลักฐานจากหนังสือจินตามณีแสดงว่าในสมัยอยุธยา อักษรไทย ประกอบด้วย พยัญชนะ ๔๔ ตัว รูปสระ ๒๑ รูป ๓๒ เสียง วรรณยุกต์ ๔ รูป เช่นเดียวกับภาษาไทยในปัจจุบัน

ในสมัยรัตนโกสินทร์ ภายหลังการเปลี่ยนแปลงการปกครองเป็นระบอบประชาธิปไตย มาจนถึงรัฐบาลจอมพล ป. พิบูลสงคราม ได้ประกาศใช้รัฐธรรมนูญ ฉบับที่ ๙ เรื่อง ภาษาและหนังสือไทยกับหน้าที่พลเมืองดี เมื่อวันที่ ๒๔ มิถุนายน พ.ศ. ๒๔๘๓ สารระสำคัญ คือ ให้ชนชาติไทยยกย่อง เคารพ และนับถือภาษาไทย และถือเป็นที่หนึ่งของพลเมืองดีประการหนึ่ง คือ ศึกษาให้รู้หนังสือไทยอันเป็นภาษาของชาติ อย่างน้อยต้องให้อ่านออกเขียนได้ หลังจากนั้น รัฐบาลได้แต่งตั้งคณะกรรมการส่งเสริมวัฒนธรรมภาษาไทยให้พิจารณาปรับปรุงอักษรไทยและหลักการเขียน เพื่อให้การสะกดคำในภาษาไทยกะทัดรัดและลดความซ้ำซ้อนของตัวอักษรลง โดยได้ประกาศให้ใช้ตัวอักษรไทยตามอักษรวิธีแบบใหม่ ในราชกิจจานุเบกษา ตอนที่ ๓๕ เล่ม ๕๙ วันที่ ๑ มิถุนายน พ.ศ. ๒๔๘๕ เรื่อง การปรับปรุงอักษรไทย ซึ่งมีสาระสำคัญ คือ

๑. การยกเลิกการใช้สระ - ใ- ฤ ฦ ฎ ฏ
๒. ยกเลิกการใช้พยัญชนะ ข ค ฌ ฌ ฎ ฐ ฑ ฒ ณ ศ ษ ฬ
๓. ใช้หลักเกณฑ์ ดังนี้
 - ๓.๑ คำที่เคยใช้ -ใ- (ไม้้วน) ให้ใช้ -ไ- (ไม้ลาย) แทน
 - ๓.๒ คำที่เคยใช้ ฤ ฦ ให้ใช้ ร (เรื่อ) แทน คำที่ใช้ ฎ ฏ ให้ใช้ ล (ลิง) แทน
 - ๓.๓ คำที่เคยใช้ ฌ (ระฆัง) ให้ใช้ ค (ควาย) แทน
 - ๓.๔ คำที่เคยใช้ ฌ (เฌอ) ให้ใช้ ช (ข้าง) แทน
 - ๓.๕ คำที่เคยใช้ ฎ (ชฎา) ให้ใช้ ด (เด็ก) แทน คำที่ใช้ ฐ (ปะถึก) ให้ใช้ ต (เต่า) แทน
 - ๓.๖ คำที่เคยใช้ ฐ (ฐาน) ให้ใช้ ถ (ถุง) แทน
 - ๓.๗ คำที่เคยใช้ ฑ (มณโฑ) ถ้าอ่านออกเสียง ด ให้ใช้ ด แทน ถ้าอ่านออกเสียง ท ให้ใช้ ท แทน
 - ๓.๘ คำที่เคยใช้ ฒ (ผู้เฒ่า) ให้ใช้ ฒ (ธง) แทน
 - ๓.๙ คำที่เคยใช้ ณ (เณร) ให้ใช้ น แทน
 - ๓.๑๐ คำที่เคยใช้ ศ ษ ให้ใช้ ส แทน
 - ๓.๑๑ คำที่เคยใช้ ฬ ให้ใช้ ล แทน
๔. คำที่ไม่ได้มาจากคำบาลี – สันสกฤต ให้เขียนตามระเบียบคำไทย เช่น
บรรจุ ให้ใช้ บันจุ ควร ให้ใช้ ควน กระทรวง ให้ใช้ กระชวง
เจริญ ให้ใช้ จرين สำคัญ ให้ใช้ สำคั้น

หลังจากจอมพล ป. พิบูลสงครามพ้นจากตำแหน่งเมื่อปลาย พ.ศ. ๒๔๘๗ รัฐบาลชุดต่อมาได้ประกาศยกเลิกการใช้อักษรวิธียาไทยดังกล่าว เนื่องจากไม่ได้รับความนิยมและขัดกับความเคยชินกับอักษรไทย จึงกลับมาใช้อักษรวิธียาไทยตามแบบเดิม

หลักฐาน/เอกสารอ้างอิง

๑. จารึกพ่อขุนรามคำแหง พุทธศักราช ๑๘๓๕
๒. ประกาศใช้รัฐนิยม ฉบับที่ ๙ เรื่อง ภาษาและหนังสือไทยกับหน้าที่พลเมืองดี วันที่ ๒๔ มิถุนายน พ.ศ. ๒๔๘๓
๓. ราชกิจจานุเบกษา ตอนที่ ๓๕ เล่ม ๕๙ วันที่ ๑ มิถุนายน พ.ศ. ๒๔๘๕ เรื่อง การปรับปรุงอักษรไทย

๐ ไตรภูมิพระร่วง

ที่มา/ความสำคัญ

ไตรภูมิพระร่วงหรือไตรภูมิภค เป็นพระราชนิพนธ์พระมหาธรรมราชาที่ ๑ (พระยาสิทธิไทย) เมื่อ พ.ศ. ๑๘๘๘ ตั้งแต่เมื่อครั้งดำรงตำแหน่งพระมหาอุปราช ครองเมืองศรีสัชนาลัย ก่อนเสด็จขึ้นครองราชย์เป็นกษัตริย์สุโขทัย ทรงพระนามว่า “พระเจ้าศรีสุริยพงษ์รามมหาธรรมราชาธิราช” พระองค์ทรงเชี่ยวชาญในพระพุทธศาสนา มีพระปรีชารอบรู้แตกฉานในพระไตรปิฎก อรรถกถา และคัมภีร์อื่น ๆ ที่เกี่ยวกับพระพุทธศาสนา กว่า ๓๐ เรื่อง มาเรียบเรียงเป็นหนังสือ “ไตรภูมิภค” ขึ้น โดยทรงมีวัตถุประสงค์เพื่อเทศนาถวายพระราชมารดา เพื่อเป็นธรรมทานแก่บุคคลทั่วไป และเพื่อทำนุบำรุงศาสนธรรม ให้เจริญรุ่งเรืองสืบต่อไป

ไตรภูมิพระร่วงหรือไตรภูมิภค เป็นวรรณกรรมทางพระพุทธศาสนาที่เก่าแก่ที่สุดที่เหลืออยู่ในปัจจุบัน เนื่องจากมีการคัดลอกต่อ ๆ กันมา มีการดัดแปลงสำนวนและแทรกเติมข้อความเข้าไปบ้างตั้งแต่สมัยอยุธยา สืบต่อมาจนถึงสมัยรัตนโกสินทร์ ฉบับที่นำมาตรวจสอบชำระเป็นฉบับโบราณ จารด้วยอักษรขอม รวม ๒ ฉบับ คือ ฉบับพระมหาช่วย วัดปากน้ำ จังหวัดเพชรบุรี (พ.ศ. ๒๓๒๑) ฉบับพระมหาจันทร์ (พ.ศ. ๒๓๓๐) และต้นฉบับพิเศษ ซึ่งจารด้วยอักษรไทย ตามลักษณะอักษรน่าจะสร้างขึ้นสมัยอยุธยาตอนปลาย

ไตรภูมิพระร่วงหรือไตรภูมิภค นอกจากมีความสำคัญทางด้านเนื้อหาที่ใช้ในการเทศนาอบรมสั่งสอน ผู้คนให้กระทำความดี และเชื่อว่าหากได้ฟังไตรภูมิภคแล้วจะเกิดในสมัยพระศรีอริย์ อันเป็นสมัยที่อุดมสมบูรณ์ ชีวิตมีความสุขสงบ แล้วยังสะท้อนถึงพระปรีชาสามารถและพระอัจฉริยภาพของบรรพบุรุษไทย “พระยาสิทธิไทย” ผ่านการศึกษาเรียนรู้ ด้วยการ (๑) ศึกษาด้วยพระองค์เองจากพระไตรปิฎกและคัมภีร์จำนวนมาก (๒) ศึกษาจากพระเถระผู้ทรงความรู้เป็นเลิศทั้งชาวสุโขทัย ชาวทริภุชเวศย์ พระสงฆ์ ที่มาจากนครพิน (เมืองเมาะตะมะเป็นหัวเมืองมอญในพม่า) และพระสงฆ์จากศรีลังกา (๓) ศึกษาจากราชบัณฑิต และ (๔) ศึกษาจากการส่งหนังสือสอบถามไปยังพระมหาเถรพุทธโฆษาจารย์ที่เมืองทริภุชเวศย์ (ลำพูน)

ไตรภูมิพระร่วงหรือไตรภูมิภคจึงถือเป็นหลักฐานสำคัญ แสดงผลของการจัดการศึกษาในสมัยสุโขทัย ทั้งนี้ ยังเชื่อว่าสมัยสุโขทัยยังมีวรรณกรรมอื่น ๆ อีกหลายเรื่อง ดังเช่น “สุภาสิตพระร่วง” ที่เชื่อว่ามีกรรวบรวมสำนวนโวหาร แต่งเพิ่มเติมหลายยุคสมัยต่อ ๆ กันมา จนกระทั่งพระบาทสมเด็จพระนั่งเกล้าเจ้าอยู่หัว (รัชกาลที่ ๓) แห่งกรุงรัตนโกสินทร์ จารึกไว้ในแผ่นศิลาในวัดพระเชตุพนวิมลมังคลาราม แต่วรรณกรรมอื่น ๆ ได้สูญหายไป อาจเพราะไม่มีการคัดลอกสืบต่อกันมา คงเหลือแต่ศิลาจารึกสมัยสุโขทัย (มากกว่า ๕๐ หลัก) ไตรภูมิภค และสุภาสิตพระร่วงเท่านั้น

สาระสำคัญ/ผลที่เกิด

ไตรภูมิภค แบ่งออกเป็น ๑๑ กัณฑ์หรือบท เริ่มด้วยคาถานมัสการ ซึ่งเขียนเป็นภาษาบาลี และต่อด้วยข้อความบานแพนง กล่าวถึงจุดมุ่งหมายและหนังสือที่ใช้ในการเรียบเรียง **อาร์มภพจน์** กล่าวถึง การเวียนว่ายตายเกิดใน ๓ ภูมิ ประกอบด้วย กามภูมิ รูปภูมิ และอรุณภูมิ แล้วจึงเริ่มกัณฑ์ที่ ๑ **ปฐมกัณฑ์ นรกภูมิ** กัณฑ์ที่ ๒ **ทุติยกัณฑ์ ตีรจฉานภูมิ** กัณฑ์ที่ ๓ **ตติยกัณฑ์ เปรตภูมิ** กัณฑ์ที่ ๔ **จตุตถกัณฑ์ อสุรกายภูมิ**

กัณฑ์ที่ ๕ ปัญจกัณฑ์ มนุสสกัณฑ์ กัณฑ์ที่ ๖ ฉัฏฐกัณฑ์ ฉกามาพจรกัณฑ์ กัณฑ์ที่ ๗ สัตตมกัณฑ์ รูปวจรกัณฑ์ กัณฑ์ที่ ๘ อัญญกัณฑ์ อรูปวจรกัณฑ์ กัณฑ์ที่ ๙ นวมกัณฑ์ อวินิโกครูป กัณฑ์ที่ ๑๐ ทสมกัณฑ์ โอภาสมหากัลปสญญตา – กัลปวินาศและอุบัติ กัณฑ์ที่ ๑๑ เอกาทสมกัณฑ์ นิพพานกถา และจบด้วย อวสานพจน์

ชื่อกัณฑ์ทั้ง ๑๑ กัณฑ์นี้ นักปราชญ์ทางพระพุทธศาสนาได้เขียนเติมขึ้นเพื่อให้สอดคล้องกับสาระสำคัญที่สมเด็จพระมหาธรรมราชาที่ ๑ (พระยาสิทธิไทย) ได้ทรงอธิบายไว้

ไตรภูมิภคาใช้ภาษาที่มีลักษณะเรียบง่าย เข้าใจได้ชัดเจน เพราะทรงเรียบเรียงขึ้นเพื่อใช้ในการเทศนาสั่งสอนผู้คน มีการใช้สำนวนภาษาที่โน้มน้าวจิตใจคนไม่ให้กระทำความชั่ว ซึ่งจะได้รับโทษในนรกที่มีการทรมานรุนแรง น่าสะพรึงกลัว ดังความในปฐมกัณฑ์ นรกภูมิ ว่า

“...ไพรฟ้าข้าไทมากหลาย มักกระทำร้ายแก่คนอื่น ชิงเอาทรัพย์ข้าวของของท่าน
ผู้อื่น ด้วยตนมีกำลังกว่า ครั้นตายได้ไปเกิดในนรกอันชื่อเวตรณีนัน ยมพะบาลอันอยู่
เวตรณีนรกนั้นเทียรย่อมถือไม้ ค้อน มีดพร้า หอก ดาบ หลาว แหวน เครื่องฆ่า เครื่องแทง
เครื่องยิง เครื่องตีทั้งหลายฝูงนั้นเทียรย่อมเหล็กแดง แลมีเปลวพุ่งขึ้นไปดั่งไฟไหม้ฟ้านั้น
ลุกดั่งนั้นบ่มีวาย ฝูงยมพะบาลจึงถือเครื่องพุ่งเครื่องแทงฝูงนั้น ไล่พุ่งไล่แทงไล่ตีฝูงคนนรก
ด้วยสิ่งดั่งนั้น เขาก็เจ็บปวดเวทนานักหนา อดทนบ่มีได้เลย...”

คุณค่าของไตรภูมิภคา มุ่งหมายให้พลเมืองศรีทธาและปฏิบัติตนตามหลักธรรมทางพระพุทธศาสนา อันจะส่งผลให้สังคมมีความสงบสุข เอื้อเฟื้อเผื่อแผ่ ช่วยเหลือเกื้อกูลซึ่งกันและกัน ชื่อสัตย์สุจริต เป็นประโยชน์ต่อการจัดการปกครองทางด้านรัฐศาสตร์ มีนักวิชาการหลายท่านวิเคราะห์ว่าสาระในกัณฑ์ที่ ๕ มนุสสกัณฑ์ พระยาสิทธิไทยได้อธิบายถึงผู้เป็นมหาจักรพรรดิราช ในลักษณะกษัตริย์ที่ยิ่งใหญ่ มีบุญญาธิการ ได้จักรแก้ว ช้างแก้ว ม้าแก้ว มณีแก้ว นางแก้ว ขุนคลังแก้ว และลูกแก้ว ด้วยทรงมุ่งหวังให้เมืองต่าง ๆ ที่แตกแยกออกจากอาณาจักรสุโขทัยหลังรัชสมัยพ่อขุนรามคำแหงมหาราช ยอมรับอาณาจักรสุโขทัยและกลับมาสวามิภักดิ์ดั้งเดิม หรือโน้มน้าวให้เมืองต่าง ๆ ยอมรับอาณาจักรสุโขทัยว่าเป็นรัฐที่มีการปกครองที่ดี มีกษัตริย์ที่ดี ประชาชน อยู่เย็นเป็นสุข

ไตรภูมิภคามีอิทธิพลต่อการดำเนินชีวิตของคนไทย ไม่ใช่เฉพาะในอาณาจักรสุโขทัยและอาณาจักรใกล้เคียงเท่านั้น แต่ศรีทธา และความเชื่อดังกล่าวยังสืบทอดต่อมาในสมัยอยุธยา ธนบุรี และรัตนโกสินทร์ ดังจะเห็นได้จาก “สมุดภาพไตรภูมิสมัยกรุงธนบุรี” และ “ไตรภูมิโลกวินิจฉัย” ที่พระบาทสมเด็จพระพุทธยอดฟ้าจุฬาโลกมหาราช โปรดเกล้าฯ ให้พระยารธรรมปริชา (แก้ว) เจ้ากรมอาลักษณ์เรียบเรียงไตรภูมิภกาขึ้นใหม่ แต่ไม่ได้รับความนิยมเท่าไตรภูมิภกาฉบับของพระยาสิทธิไทย นอกจากนี้ ไตรภูมิภกายังถือเป็นเอกสารที่มีคุณค่าต่อการศึกษาวงศ์พงศาวดารสมัยสุโขทัย เพราะเนื้อหาสอดคล้องกับเรื่องสังคมสุโขทัย เศรษฐกิจ วัฒนธรรม ภูมิปัญญา ความเจริญรุ่งเรืองทางพระพุทธศาสนา ความเชื่อ อุดมคติ ค่านิยม ภาษาและวรรณคดี

หนังสือไตรภูมิพระร่วงหรือไตรภูมิภกามีการจัดพิมพ์หลายครั้ง และมีผู้นำไปแปลเป็นภาษาอังกฤษ ภาษาฝรั่งเศสหลายครั้ง หลายสำนวน เป็นหนังสือที่เป็นที่รู้จักแพร่หลายไปทั่วโลกในปัจจุบัน

หลักฐาน/เอกสารอ้างอิง

ไตรภูมิิกถา หรือ ไตรภูมิพระร่วง พระราชนิพนธ์พระมหาธรรมราชาที่ ๑ พญาลิไทย ฉบับตรวจสอบ
ชำระใหม่

○ จินตามณี

ที่มา/ความสำคัญ

จินตามณีเชื่อกันว่าเป็นแบบเรียนเล่มแรกของไทย แต่งโดยพระโหราธิบดีตามรับสั่งของ สมเด็จพระนารายณ์มหาราชในสมัยอยุธยา ซึ่งในความเป็นมาของหนังสือจินตามณี สมเด็จพระเจ้าบรมวงศ์เธอ กรมพระยาดำรงราชานุภาพ ได้ทรงอธิบายไว้ว่า

“จินตามณีเป็นตำราเรียนหนังสือไทย แต่งไว้พิสดารตั้งแต่หัดอ่านเขียนจนถึงหัดแต่งโคลง ฉันท์ กาพย์ กลอน... นอกจากนี้ยังมีเค้าเงื่อนที่จะสันนิษฐานต่ออีกข้อหนึ่งว่า เหตุใดสมเด็จพระนารายณ์จึงมีรับสั่งให้พระโหราแต่งหนังสือ... ด้วยปรากฏในเรื่องพงศาวดารรัชกาลสมเด็จพระนารายณ์ว่า เมื่อพวกบาทหลวงฝรั่งเศสแรกเข้ามาตั้งสอนศาสนาคริสต์ในพระนครศรีอยุธยา นั้น มาตั้งโรงเรียนขึ้นสำหรับสอนหนังสือแก่เด็กไทยด้วยอาศัยเหตุนี้เห็นว่าคงเป็นเพราะสมเด็จพระนารายณ์ทรงพระราชดำริว่า ถ้าฝ่ายไทยเองไม่เป็นธุระจัดบำรุงการเล่าเรียนให้รุ่งเรืองก็จะเสียเปรียบฝรั่งเศส พระโหราคงเป็นปราชญ์มีชื่อเสียงว่าเชี่ยวชาญอักษรสมัยอยู่ในนั้น สมเด็จพระนารายณ์จึงมีรับสั่งให้เป็นผู้แต่งตำราสอนหนังสือไทยขึ้นใหม่...”

(สมเด็จพระเจ้าบรมวงศ์เธอ กรมพระยาดำรงราชานุภาพ, บันทึกวรรณคดี ปีที่ ๑ เล่ม ๕ พ.ศ. ๒๔๗๕)

ซึ่งต่อมาหนังสือจินตามณีจึงมีความสำคัญในฐานะเป็น “แบบเรียนหลวงเล่มแรกของไทย” ที่ยังคงเหลืออยู่เป็นหลักฐานสืบต่อมาจนถึงปัจจุบันนี้ เนื่องจากการจัดการศึกษาในสมัยสุโขทัยสืบต่อมาจนถึงสมัยอยุธยา สถานที่เรียนคือ สำนักราชบัณฑิตและวัด ส่วนผู้สอนคือ ราชบัณฑิตและพระภิกษุ แบบเรียนยังไม่เป็นมาตรฐานเดียวกัน แล้วแต่ผู้สอนจะเขียนขึ้น หรือสรรหามาใช้สอนลูกศิษย์ของตน จนถึงรัชกาลสมเด็จพระนารายณ์มหาราช จึงมีแบบเรียนหลวงขึ้น ทั้งนี้ พระโหราธิบดีได้ระบุว่าได้รวบรวมและเรียบเรียงอักษรภาษาไทยจากหนังสือที่มีผู้แต่งไว้แต่เดิม ดังมีความปรากฏในส่วนต้นของหนังสือว่า

“...ข้อยข้าขอเขียนอาทิ	อักษรปราชญ์แต่งไว้
ให้ชอบตามคัมภีร์	ไว้เปนฉบับสืบสาย
ด้าวใดคล้ายขอโทษ	โปรดแปลงเอาอย่าเตียน
ข้อยข้าเขียนตามฉบับ	อาทิศัพท์อักษรดังนี้”

นอกจากนี้ พระโหราธิบดียังได้ระบุวัตถุประสงค์ของการแต่งหนังสือจินตามณีปรากฏอยู่ในเนื้อหาหลายส่วนว่า เพื่อเทิดพระเกียรติสมเด็จพระนารายณ์มหาราช และเพื่อเป็นตำราเรียนสำหรับผู้รับราชการเป็น “เสมียน” หรืออัครราชบัณฑิต และผู้ที่จะแต่งวรรณกรรมทั้งกาพย์ โคลง กลอน ฉันท์ ซึ่งเป็นที่นิยมในสมัยสมเด็จพระนารายณ์มหาราช จินตามณีจึงน่าจะเป็นปัจจัยหนึ่งที่ส่งเสริมให้วรรณกรรมในสมัยสมเด็จพระนารายณ์มหาราชเฟื่องฟูขึ้น จนได้รับการยกย่องว่าเป็น “ยุคทองของวรรณกรรมสมัยอยุธยา”

สาระสำคัญ/ผลที่เกิด

หนังสือจินตามณีเป็นตำราเรียนภาษาไทยที่ใช้กันแพร่หลายตั้งแต่สมัยอยุธยาสืบต่อมาจนถึงสมัยรัตนโกสินทร์ ผู้ที่สนใจใคร่เรียนรู้จึงต้องเสาะหาต้นฉบับมาคัดลอกไว้ เมื่อมีการคัดลอกต่อ ๆ มาหลายยุคสมัย จึงมีความคลาดเคลื่อนจากต้นฉบับเดิม ข้าผู้เป็นเจ้าของสมุดคัดลอกมีความรู้หรือมีความคิดเห็นอื่นใดก็จะเขียนเพิ่มเติมลงไปในตัวฉบับคัดลอกนั้น บางครั้งก็แต่งเพิ่มเติมหรือจัดหมวดหมู่เรียงลำดับเนื้อหาใหม่ ทำให้จินตามณีมีหลายสำนวน และมีเนื้อหาแตกต่างกัน ทั้งนี้ กรมศิลปากรได้จำแนกหนังสือจินตามณี ออกเป็น ๔ ประเภท คือ

๑. จินตามณีฉบับความพ้อง มีหลายเล่มสมุดไทย ข้อความส่วนใหญ่คล้ายคลึงกัน และมีข้อความระบุในเนื้อหาว่าพระโหราธิบดีเป็นผู้แต่ง เมื่อ พ.ศ. ๒๒๒๓

๒. จินตามณีฉบับความแปลก มีเนื้อหาเพิ่มเติมที่แตกต่างจากฉบับความพ้อง มีต้นฉบับสมุดไทยหลายฉบับด้วยกัน ไม่ได้ระบุชื่อผู้แต่ง แต่ระบุปีที่แต่งคือ พ.ศ. ๒๒๗๕ ซึ่งเป็นรัชสมัยของพระเจ้าอยู่หัวบรมโกศ (พ.ศ. ๒๒๗๕ – ๒๓๐๑) จึงเรียกชื่อหนังสือนี้ว่า “จินตามณีฉบับพระเจ้าบรมโกศ”

๓. จินตามณีฉบับพระราชานิพนธ์กรมหลวงวงษาธิราชสนิท ได้ทรงพระนิพนธ์ขึ้นเพื่อให้เป็นแบบเรียนสำหรับพระเจ้าลูกยาเธอที่ยังทรงพระเยาว์ตามพระราชประสงค์ของพระบาทสมเด็จพระนั่งเกล้าเจ้าอยู่หัว (รัชกาลที่ ๓) เมื่อ พ.ศ. ๒๓๔๒ มักเรียกหนังสือฉบับนี้ว่า “จินตามณีเล่ม ๒”

๔. จินตามณีฉบับพิมพ์ของหมอบรัดเลย์ เป็นฉบับรวมตำราภาษาไทยหลายเล่มเข้าด้วยกัน เช่น ประถม ก กา แจกลูก จินตามณี ประถมมาลา และปทานุกรม และแทรกคำอธิบายเรื่องต่าง ๆ เข้าไปด้วย หนังสือจินตามณีแต่ละฉบับมีความแตกต่างกัน ดังนี้

๑. หนังสือจินตามณีฉบับพระโหราธิบดี เริ่มต้นด้วยบทนมัสการ อักษรศัพท เป็นกรรมากรรม คำยากที่มักอ่านและเขียนผิด ได้แก่ คำพ้องเสียงและคำพ้องความหมาย การใช้คำที่สะกดด้วย ส ศ ษ การใช้ไม้ม้วน ไม้มลาย การใช้ ฤ ฤ ฤ ฤ การจำแนกอักษร ๓ หมู่ การแจกลูกอักษร การผันอักษรตามรูปวรรณยุกต์ เอกและโท การใช้ตัวสะกดในแม่ต่าง ๆ คำเป็นคำตาย และวิธีการแต่งคำประพันธ์ ได้แก่ กาพย์ กลอน โคลง ฉันท์ พร้อมทั้งตัวอย่างคำประพันธ์ร้อยกรองจากวรรณคดีไทยที่สำคัญ เช่น ลิลิตพระลอ มหาชาติคำหลวง จบด้วยรหัสอักษร ซึ่งเป็นเครื่องหมายที่รู้เฉพาะผู้ที่ตกลงกันได้ และตัวอย่างอักษรเลข (วิธีเขียนหนังสือลับโบราณที่ใช้ตัวเลขแทนสระ) ไทยนับ ๓ ไทยนับ ๕ ไทยหลง และฤษีแปลงสาร

สาระสำคัญในหนังสือจินตามณีฉบับพระโหราธิบดี มีข้อสังเกตคือ มีบทนมัสการหรือบทไหว้ครูถึง ๔ แห่ง ซึ่งสันนิษฐานว่าพระโหราธิบดีคงรวบรวมบทเรียนภาษาไทยมาจากหลายสำนักมาเรียบเรียงขึ้นใหม่ จึงมีบทไหว้ครูหลายแห่ง หรือพระโหราธิบดีเขียนเสร็จเป็นตอน ๆ เพื่อใช้ในการสอนลูกศิษย์ แต่ละตอนจึงมีบทไหว้ครูขึ้นก่อน ภายหลังจึงได้รวมเป็นเล่มเดียวกันและเรียกหนังสือนี้ว่า “จินตามณี”

๒. หนังสือจินตตามณีฉบับพระเจ้าบรมโกศ แต่งเป็นความเรียงร้อยแก้ว อธิบายการใช้อักษรวิธีภาษาไทยเท่านั้น ไม่มีภาคฉันทลักษณ์เหมือนฉบับจินตตามณีของพระโหราธิบดี เริ่มต้นเรื่องการประดิษฐ์อักษรไทยของพ่อขุนรามคำแหงมหาราช เมื่อ พ.ศ. ๑๘๒๖ การแต่งมหาชาติคำหลวงในสมัยสมเด็จพระบรมไตรโลกนาถ เมื่อ พ.ศ. ๒๐๒๕ แล้วจึงขึ้นเนื้อหาอักษรวิธีภาษาไทย แบ่งเป็น ๔ เรื่อง คือ

๒.๑ อักษรไทย ประกอบด้วย สระ พยัญชนะ การอ่านพยัญชนะ และการผันเสียงวรรณยุกต์ตามอักษร ๓ หมู่

๒.๒ การใช้ตัวสะกดแม่ต่าง ๆ และแม่ ก กา คำตาย คำเป็น และการใช้ รร (ร หัน)

๒.๓ การใช้เครื่องหมายภาษาไทย

๒.๔ คำพ้องรูป

๓. หนังสือจินตตามณีฉบับพระเจ้าบรมวงศ์เธอ กรมหลวงวงษาธิราชสนิท แต่งเป็นบทร้อยกรอง ทั้งฉันท กาพย์ ร่าย และโคลง โดยมีความเรียงร้อยแก้วอธิบาย เริ่มต้นด้วยบทนมัสการ แล้วอธิบายอักษรวิธีภาษาไทย ได้แก่ การจำแนกอักษร ๓ หมู่ การผันเสียงวรรณยุกต์และสระ คำควบกล้ำ คำตาย การใช้ตัวสะกดแม่ต่าง ๆ อักษรนำ เครื่องหมายภาษาไทย (ทั้งนี้ ได้อ้างอิงให้ใช้ตัวอย่างในหนังสือจินตตามณีของพระโหราธิบดี เช่น การใช้ไม้ม้วน ไม้มลาย) สุดท้ายเป็นการอธิบายการแต่งบทร้อยกรอง กลอน ร่าย กาพย์ โคลง ด้วยการอธิบายหลักการแต่งร้อยกรอง และตัวอย่างของบทร้อยกรองแต่ละประเภท บทสุดท้ายของหนังสือเป็นโคลง มีเนื้อหาสั่งสอนข้าราชการให้ดำรงตนอยู่ในศีลธรรมอันดีงาม และการถวายพระพรแด่พระมหากษัตริย์

หนังสือจินตตามณีฉบับพระโหราธิบดี ถือเป็นแบบเรียนภาษาไทยฉบับหลวงเล่มแรกของไทย ที่มีเนื้อหาเกี่ยวกับหลักภาษาไทย ไวยากรณ์ และวิธีการแต่งคำประพันธ์ร้อยกรองประเภทต่าง ๆ ถือเป็นต้นแบบของหนังสือแบบเรียนภาษาไทยที่แต่งขึ้นในสมัยต่อ ๆ มา และหนังสือจินตตามณีนี้ใช้มาตั้งแต่สมัยอยุธยาจนถึงต้นรัชสมัยพระบาทสมเด็จพระจุลจอมเกล้าเจ้าอยู่หัว (รัชกาลที่ ๕) ซึ่งได้ทรงปฏิรูปการศึกษาไทยและโปรดเกล้าฯ ให้จัดทำแบบเรียนภาษาไทยขึ้นใหม่ เพื่อให้เป็นมาตรฐานเดียวกัน

หลักฐาน/เอกสารอ้างอิง

๑. หนังสือจินตตามณีเล่ม ๑ และหนังสือจินตตามณีฉบับใหญ่สมบูรณ์ กรมศิลปากรจัดพิมพ์เผยแพร่ พุทธศักราช ๒๕๖๑

๒. หนังสือจินตตามณีฉบับหอสมุดแห่งชาติ กรมศิลปากรมอบให้สำนักพิมพ์บรรณาคาร จัดพิมพ์ พ.ศ. ๒๕๑๔

๓. สมเด็จพระเจ้าบรมวงศ์เธอ กรมพระยาดำรงราชานุภาพ, บันทึกวรรณคดี ปีที่ ๑ เล่ม ๕ พ.ศ. ๒๔๗๕

○ การจัดการศึกษาในสมัยสุโขทัยถึงรัตนโกสินทร์ตอนต้น

ที่มา/ความสำคัญ

การศึกษาของไทยในสมัยโบราณจากหลักฐานในศิลาจารึกต่าง ๆ สะท้อนให้เห็นว่าการศึกษาอยู่ในวงจำกัด กลุ่มคนที่มีการศึกษาทางด้านภาษาและหนังสือ คือกลุ่มผู้ปกครอง โดยเฉพาะพระมหากษัตริย์ เชื้อพระวงศ์ (เจ้า) และผู้ที่ทำหน้าที่อาลักษณ์ โหราจารย์ ราชครู กลุ่มนักบวชในศาสนาพราหมณ์และพุทธศาสนา เพื่อใช้ในการศึกษาพระคัมภีร์ทางศาสนา เพื่อประโยชน์ในการเทศนาอบรมประชาชนและกลุ่มคนที่รับราชการ (ส่วนใหญ่เป็นบุตรหลานขุนนาง) ส่วนราษฎรทั่วไปซึ่งเป็นไพร่พลเมืองส่วนใหญ่ไม่เห็นความจำเป็นของการเรียนรู้หนังสือ เพราะการดำรงชีวิตในสังคมไม่ต้องอาศัยหนังสือ การรับรู้ข่าวสารของทางราชการอาศัยจากการฟัง “ประกาศ” จากผู้ปกครองในท้องถิ่น วัดและวังจะเป็นสถานศึกษาหรือสำนักเรียน พระเถระผู้มีความรู้ ข้าราชการในกลุ่มอาลักษณ์ และโหราธิบดี จะเป็นผู้สอน ส่วนผู้เรียนที่เป็นราษฎรทั่วไปที่ปรารถนาเรียนรู้หนังสือ ต้องอาศัยวัดเป็นสำคัญ

การจัดการศึกษาในสังคมไทยมีลักษณะดังกล่าวนี้มีมาจนถึงรัชสมัยพระบาทสมเด็จพระจุลจอมเกล้าเจ้าอยู่หัว (รัชกาลที่ ๕) ได้ทรงปฏิรูปการศึกษาให้เป็นแบบตะวันตก

สาระสำคัญ/ผลที่เกิด

๑. การศึกษาในสมัยสุโขทัย (ประมาณ พ.ศ. ๑๗๙๒ – พ.ศ. ๒๐๐๖)

เนื่องจากหลักฐานสมัยสุโขทัยที่หลงเหลือให้สืบค้นได้มีเพียงศิลาจารึกอักษรไทยสุโขทัยและอักษรขอมสุโขทัยที่มีรูปแบบตัวอักษรที่มีลักษณะเฉพาะ ส่วนภาษาในจารึกสมัยสุโขทัยมีทั้ง ภาษาไทย ภาษาเขมร และภาษาบาลี ส่วนหลักฐานอื่น ๆ ทั้งหมด เป็นฉบับคัดลอกในสมัยรัตนโกสินทร์ การศึกษาประวัติศาสตร์ในสมัยสุโขทัยจึงอาศัยการสันนิษฐานเป็นส่วนใหญ่

การจัดการศึกษาของไทยตั้งแต่ก่อนการสถาปนาอาณาจักรสุโขทัยขึ้น สังคมไทยอยู่ภายใต้อิทธิพลของวัฒนธรรมเขมรโบราณ โดยเฉพาะสมัยพระเจ้าชัยวรมันที่ ๗ แห่งอาณาจักรเขมร (พ.ศ. ๑๗๒๔ – ๑๗๖๑) ทรงขยายอำนาจได้อย่างกว้างขวาง ดังจะเห็นได้จากศาสนสถานในสุโขทัยและศรีสัชนาลัย และศิลาจารึกอักษรขอมสุโขทัย ภาษาเขมร ทำให้สันนิษฐานว่า สังคมไทยก่อนประดิษฐ์อักษรไทย **การเรียนรู้หนังสือเขมร** คงเป็นเรื่องสำคัญในการปกครอง มีการใช้หนังสือเขมรในเอกสารราชการ การประกาศกฎหมาย ที่สำคัญคือการศึกษาพระไตรปิฎกและคัมภีร์พระพุทธศาสนาอื่น ๆ ล้วนเป็นอักษรขอมทั้งสิ้น

สถานศึกษาของคนไทยในสมัยสุโขทัย คือ **วัด** สำหรับลูกหลานของราษฎรและขุนนาง ข้าราชการ และผู้ที่บวชเรียนเป็นพระภิกษุ และ**วัง** สำหรับเชื้อพระวงศ์ ซึ่งการจัดการเรียนรู้ ไม่ได้เรียนรู้เฉพาะ**อักษรและภาษา** เพื่อการอ่านออกเขียนได้ หรือเชี่ยวชาญจนสามารถนิพนธ์วรรณกรรมได้เท่านั้น แต่ต้องเรียนรู้โหราศาสตร์ ดาราศาสตร์ การใช้อาวุธ การบังคับช้าง ม้า รวมทั้งหลักการปกครอง ซึ่งถือว่าเป็นความรู้สำคัญสำหรับการปกครองบ้านเมืองในสมัยนั้นด้วย

หลังจากที่พ่อขุนรามคำแหงมหาราชประดิษฐ์ลายสือไทยขึ้น ทั้งพยูชนะ สระ วรรณยุกต์ และ อักษรวิธีการใช้ภาษาไทยแล้ว สถานศึกษาทั้งวัดและวัง จึงได้เริ่มอบรมสั่งสอนเยาวชนให้ใช้หนังสือไทย แต่การเรียนรู้หนังสือขอม หรือภาษาเขมร ก็ยังคงอยู่ เนื่องจากสังคมไทยให้ความสำคัญในเรื่องการปฏิบัติตน ตามหลักธรรมในพระพุทธศาสนาและการสืบทอด หรือสืบทอดพระพุทธศาสนาให้คงอยู่ต่อไป ดังจะเห็นได้จาก ข้อความในศิลาจารึกหลักที่ ๑ ที่ยกพระเกียรติพ่อขุนรามคำแหงมหาราชว่า พระองค์ไม่ได้มีพระปรีชาสามารถ ทางด้านการปกครองบ้านเมืองเท่านั้น พระองค์ยังมีบทบาทสำคัญในการอบรมสั่งสอนคนไทยทั้งหลายให้มีความรู้และปฏิบัติตนในศีลธรรมด้วย ดังในความจารึกว่า

“...พ่อขุนรามคำแหงนั้นเป็นท้าวเป็นพระยาแก่ไทยทั้งหลาย หาเป็นครูอาจารย์
สั่งสอนไทยทั้งหลาย ให้รู้บุญรู้ธรรมแท้ แต่คนอันมีในเมืองไทยด้วยรู้ ด้วยหลวก ด้วยแกล้ว
ด้วยหาญ ด้วยแคะ ด้วยแรง หากคนจักเสมอมิได้ อาจปราบฝูงข้าเล็ก มีเมืองกว้างขวางหลาย
...”

สำหรับการจัดการศึกษาสำหรับราษฎรทั่วไป ครอบครัวยุคใหม่ที่สนใจให้บุตรหลานได้ศึกษาเล่าเรียน หนังสือ คงนำไปฝากตัวเป็นศิษย์พระเถระที่มีความรู้ เพื่อให้ฝึกอ่านเขียนหนังสือไทยได้เบื้องต้น ซึ่งแต่ละสำนัก เรียนของแต่ละวัดคงจะได้จัดทำแบบเรียนขึ้นใช้สำหรับลูกศิษย์ของตน ได้แก่ การแจกรูปตัวอักษรที่เรียกว่า มโน ก ข และแบบฝึกเพื่อให้อ่านออกเขียนได้ก่อน การเรียนภาษาไทยจึงเป็นการเรียนในเบื้องต้น ส่วนผู้ที่ ต้องการศึกษาระดับสูงขึ้นไปคือการเรียนภาษาบาลี อักษรขอม และภาษาเขมร เพื่อจะศึกษาพระไตรปิฎก และวิทยาการความรู้ด้านอื่น ๆ เช่น โหราศาสตร์ แพทย์

สำหรับการศึกษาเล่าเรียนหนังสือในกลุ่มเชื้อพระวงศ์ชั้นสูงนั้น ไม่ปรากฏหลักฐานชัดเจน แต่อาจ เริ่มต้นเรียนการแจกรูปตัวอักษรจากพระญาติหรือพระเถระที่เคารพนับถือก่อน เมื่ออายุครบวชนเณรจึงให้ ศึกษาจากพระเถระผู้ใหญ่ เพื่อเรียนวิทยาการความรู้ทางด้านอื่น ๆ จนเชี่ยวชาญ ส่วนกลุ่มขุนนางและ ข้าราชการคงต้องศึกษาเรียนรู้เพิ่มเติมจากงานที่ต้องปฏิบัติ โดยเฉพาะกลุ่มที่ทำงานเกี่ยวกับเอกสารราชการ ต่าง ๆ และการพิจารณาคดีความในศาล

๒. การศึกษาในสมัยอยุธยา (พ.ศ. ๑๘๙๓ - พ.ศ. ๒๓๑๐)

การจัดการศึกษาในอยุธยามีลักษณะเช่นเดียวกับสมัยสุโขทัย คือ ศูนย์กลางการศึกษาอยู่ที่วัดและ วัง แต่หากพิจารณาจากหลักฐานสมัยอยุธยาที่กล่าวถึงการอุปถัมภ์พระพุทธศาสนาของพระมหากษัตริย์ เจ้านาย และขุนนาง ทั้งการสร้างวัดและการส่งเสริมพระเถระที่มีความรู้ทางธรรม ล้วนเป็นการสนับสนุน การศึกษาทางอ้อม รวมทั้งวรรณกรรมจำนวนมาก อันเป็นผลมาจากการศึกษาหนังสือไทย แสดงให้เห็นถึง ความเจริญทางการศึกษาในกลุ่มของชนชั้นปกครองในสังคมไทย

ในสมัยอยุธยามีชาวตะวันตกเข้ามาเผยแผ่คริสต์ศาสนา จัดตั้งคลังสินค้าเพื่อรวบรวมสินค้าและ แลกเปลี่ยนซื้อขาย มีการจัดตั้งสำนักเรียนของบาทหลวงในคริสต์ศาสนา เพื่อสอนหนังสือแก่เยาวชนและผู้ที่จะ เข้ารีตเปลี่ยนไปนับถือคริสต์ศาสนา โรงเรียนของบาทหลวงคริสต์ศาสนา ได้แก่ โรงเรียนศรีอยุธยา โรงเรียน มหาพราหมณ์ วิทยาลัยคอนสแตนติน โรงเรียนสามเณร และวิทยาลัยแห่งชาติ และเชื่อกันว่าเป็นปัจจัยสำคัญ

เช่น ชาวจีน ญวน เพราะปรากฏว่าโรงเรียนสามเณร ยังคงมีสืบต่อมาจนกระทั่งเสียกรุงศรีอยุธยาแก่พม่า เมื่อ พ.ศ. ๒๓๑๐

กล่าวได้ว่า การจัดการศึกษาสมัยอยุธยาคงได้ขยายตัวและมีวิชาการเรียนรู้เพิ่มขึ้น เนื่องจากการติดต่อกับชาติตะวันตก โดยเฉพาะการศึกษาของเด็กชาย สถานศึกษา ได้แก่

๑) สำนักราชบัณฑิตที่อยู่ใวัง เป็นสำนักเรียนที่สอนหนังสือไทย ทั้งอ่าน เขียน และการคิดเลข ทำบัญชี สำหรับพระบรมวงศานุวงศ์ และบุตรหลานขุนนางชั้นสูง รวมทั้งผู้ที่รับราชการในราชสำนัก

๒) สำนักเรียนที่วัด สำหรับสอนหนังสือแก่บุตรหลานขุนนาง ข้าราชการ รวมทั้งพลเมืองทั่วไป เมื่อสนใจเรียนรู้ชั้นสูงต่อไป ต้องอาศัยการบวชเรียนเป็นพระภิกษุ ซึ่งได้เรียนรู้ทั้งด้านภาษาไทย ภาษาเขมร ภาษาบาลี เมื่อสึกออกมาก็สามารถเข้ารับราชการในฝ่ายอาลักษณ์ ธรรมเนียมนี้ปฏิบัติสืบต่อมาจนถึงสมัยรัชกาลที่ ๕ แห่งกรุงรัตนโกสินทร์ ซึ่งมีพระภิกษุสึกออกมาเข้ารับราชการเป็นจำนวนมาก

๓) สำนักเรียนของบาทหลวงศาสนาคริสต์ ซึ่งคงได้มีการสอนภาษาต่างประเทศและวิทยาการด้านอื่น ๆ นอกเหนือจากคัมภีร์และประวัติคริสต์ศาสนา

ส่วนการศึกษาของเด็กหญิงนั้นมีโอกาสน้อยมากในการศึกษาเล่าเรียน ยกเว้นสตรีชั้นสูง เช่น เชื้อพระวงศ์คงได้รับโอกาสได้เรียนรู้ภาษาไทยจากสำนักเรียนในบ้าน หรือจากญาติสนิท ดังจะเห็นว่าสตรีชั้นสูงบางคนในสมัยอยุธยาสามารถแต่งวรรณกรรมร้อยกรองได้ ส่วนสตรีส่วนใหญ่คงได้รับการอบรมทางด้านงานบ้านงานเรือนให้เหมาะสมกับวัฒนธรรมประเพณีไทย

๓. การศึกษาในสมัยธนบุรีจนถึงสมัยรัตนโกสินทร์ตอนต้น

สมัยธนบุรี (พ.ศ. ๒๓๑๐ – ๒๓๒๕) เป็นสมัยแห่งการฟื้นฟูบ้านเมืองที่เสียหายจากสงครามเสียกรุงศรีอยุธยาครั้งที่ ๒ โดยเฉพาะการแก้ไขปัญหาด้านเศรษฐกิจ และการรวบรวมแผ่นดินให้เป็นปึกแผ่นมั่นคง การศึกษาของชาวบ้านโดยทั่วไปจึงอาจลดน้อยลงตามสถานการณ์ของบ้านเมือง อย่างไรก็ตาม สมเด็จพระเจ้าตากสินมหาราชได้ทรงสนับสนุนการศึกษาเล่าเรียนพระไตรปิฎก ด้วยการรวบรวมต้นฉบับจากหัวเมืองและคัดลอกพระไตรปิฎกเป็นฉบับหลวงไว้ที่กรุงธนบุรี

ในสมัยรัตนโกสินทร์ตอนต้น แม้จะมีสงครามต่อเนื่องจากสมัยธนบุรี แต่สถาบันพระมหากษัตริย์ตั้งแต่รัชสมัยพระบาทสมเด็จพระพุทธยอดฟ้าจุฬาโลกมหาราชเป็นต้นมา ได้ฟื้นฟูและทำนุบำรุงพระพุทธศาสนาให้เจริญรุ่งเรือง จึงเป็นการสนับสนุนการศึกษาที่วัดไปด้วย การจัดการศึกษายังคงอยู่ที่วัด วัง และบ้าน ยังเป็นศูนย์กลางทางการศึกษา ดังเช่นบาทหลวงปาลเลกัวซ์ ได้บันทึกถึงการศึกษารุ่นชาวไทยว่า

“...ภายหลังหรือกลางครั้งก็ก่อนหน้างานโกนจุก บิดามารดาจะส่งบุตรของตนไปวัด เพื่อให้เรียนอ่าน และเขียน พวกเด็กจะรับใช้พระสงฆ์โดยการเป็นผีพายหรือศิษย์วัด พระสงฆ์แบ่งอาหารที่ได้รับบิณฑบาตทานให้ แล้วก็สอนให้อ่านหนังสือไปวันละเล็กน้อย ...”

สำหรับเชื้อพระวงศ์ชั้นสูง เช่น พระเจ้าลูกเธอในสมเด็จพระเจ้าอยู่หัว ทั้งพระองค์ชายและพระองค์หญิง เมื่อยังเล็ก พระชันษาได้ ๓ - ๗ ปี จะได้เรียนการศึกษาขั้นต้นจากสำนักเรียนในพระบรมมหาราชวังก่อน โดยพระญาติซึ่งเป็นครูสตรี จากนั้นพระองค์ชายจึงไปเรียนที่วัดเมื่อทรงผนวชเป็นสามเณร เรียนพระธรรมวินัยและศิลปวิชาการด้านอื่น ๆ ตามพระอัยยาศัย เมื่อลาผนวชแล้วต้องออกมาอยู่นอกพระราชวัง แล้วเรียนเฉพาะด้านต่าง ๆ ส่วนพระองค์เจ้าหญิงก็จะได้รับการฝึกหัดการเรือนในพระบรมมหาราชวังสืบต่อมารวมทั้งการอ่านเขียนภาษาไทย

อย่างไรก็ตาม เมื่อพิจารณาหลักฐานที่เกี่ยวกับการฟื้นฟูบ้านเมืองตั้งแต่รัชกาลที่ ๑ จนถึงรัชกาลที่ ๓ ได้มีการประชุมนักปราชญ์ราชบัณฑิตทั้งฝ่ายสงฆ์และฝ่ายราชสำนัก เพื่อรวบรวมชำระกฎหมายที่เรียกว่า กฎหมายตราสามดวง ชำระพระไตรปิฎกและคัดลอกใหม่ การรวบรวมและแปลวรรณกรรมจากต่างประเทศ เช่น สามก๊ก ราชอิริยาบถ รวมทั้งการแต่งวรรณกรรมที่มีคุณค่าจำนวนมาก สะท้อนให้เห็นความเจริญรุ่งเรืองที่เป็นผลจากการศึกษาทั้งในวัดและราชสำนัก

ในสมัยพระบาทสมเด็จพระนั่งเกล้าเจ้าอยู่หัว (รัชกาลที่ ๓) ได้ทรงมีบทบาทสำคัญในการส่งเสริมการศึกษาของประชาชน ด้วยมีพระประสงค์ให้วัดพระเชตุพนวิมลมังคลาราม (วัดโพธิ์) เป็นแหล่งความรู้สำหรับประชาชน จึงโปรดเกล้าฯ ให้จารึกบทกวีนิพนธ์ และตำราแพทย์แผนโบราณของไทย รวมทั้งการจัดทำแบบเรียนสำหรับการเริ่มต้นเรียน เช่น ประถม ก กา และประถม ก กา หัดอ่าน ซึ่งช่วยให้การเรียนรู้ภาษาไทยได้สะดวกและง่ายขึ้น นอกจากนี้ ยังโปรดเกล้าฯ ให้พระเจ้าบรมวงศ์เธอ กรมหลวงวงษาธิราชสนิท นิพนธ์หนังสือจินตามณีเล่ม ๒ ขึ้น

ในรัชสมัยพระบาทสมเด็จพระจอมเกล้าเจ้าอยู่หัว (รัชกาลที่ ๔) ทรงเห็นความสำคัญของการศึกษาภาษาต่างประเทศ และเรียนรู้วิทยาการความเจริญจากชาวตะวันตก จึงโปรดเกล้าฯ จ้างชาวตะวันตกมาสอนภาษาอังกฤษให้กับพระราชโอรส ส่วนการเรียนหนังสือไทยนั้น ปรากฏว่าแบบเรียนที่ใช้ศึกษาอยู่ตั้งแต่สมัยอยุธยา มีทั้งหมด ๕ เล่ม คือ ประถม ก กา (และประถม ก กา หัดอ่าน) สุนทรภู่กรม ประถมมาลา จินตามณีเล่ม ๑ และ ๒ (ฉบับพระเจ้าบรมวงศ์เธอกรมหลวงวงษาธิราชสนิท)

กล่าวได้ว่า การจัดการศึกษาของไทยตั้งแต่สมัยสุโขทัยสืบมาจนถึงสมัยรัตนโกสินทร์ตอนต้น จนถึงรัชสมัยพระบาทสมเด็จพระจอมเกล้าเจ้าอยู่หัว มีลักษณะเป็นการศึกษาในวัดและวัง ซึ่งมีการเปลี่ยนแปลงและวิวัฒนาการจนถึงสมัยปฏิรูปการศึกษา

หลักฐาน/เอกสารอ้างอิง

๑. จารึกวัดตระพังนาค (สมัยสุโขทัย)
๒. จดหมายเหตุลาลูแบร์ (ที่อธิบายด้านการจัดการศึกษาสมัยอยุธยา)
๓. จารึกวัดพระเชตุพนวิมลมังคลาราม (สมัยรัชกาลที่ ๓)
๔. แบบเรียนสมัยต้นรัตนโกสินทร์

○ แบบเรียนสมัยสุโขทัยถึงรัตนโกสินทร์ตอนต้น

ที่มา/ความสำคัญ

สมัยก่อนการบันทึกเรื่องราว เหตุการณ์ พงศาวดาร วรรณกรรม ตำรายา โหราศาสตร์ หรือเรื่องราวทางพระพุทธศาสนา จะเขียนบันทึกลงในหนังสือสมุดไทยหรือสมุดข่อย และหนังสือใบลาน

หนังสือสมุดไทยหรือสมุดข่อยเป็นหนังสือที่บันทึกด้วยอักษรลงบนกระดาษที่ทำมาจากเปลือกข่อยตามกรรมวิธี แล้วรีดให้เป็นแผ่นเรียบ เขียนด้วยดินสอพินสีขาวหรือใช้ปากกาจุ่มหมึก สมุดไทยหรือสมุดข่อยใช้กระดาษแผ่นเดียวยาวติดต่อกัน พับกลับไปกลับมา เป็นเล่มหนาหรือบาง ตามความต้องการของผู้เขียน มี ๒ สี สีดำเรียก “หนังสือสมุดไทยดำ” สีขาวเรียก “หนังสือสมุดไทยขาว” เรื่องราวที่บันทึกในสมุดไทยจะเกี่ยวกับพงศาวดาร ตำราต่าง ๆ วรรณกรรม โหราศาสตร์

หนังสือใบลานเป็นหนังสือที่บันทึกด้วยอักษรด้วยวิธีการ “จาร” ตัวหนังสือลงบนใบลาน แล้วจะรูดด้วยด้าย ไหม หรือเชือก (เรียกว่าสายสนอง) มัดรวมกันเป็นผูกเรียกว่า “คัมภีร์ใบลาน” เพราะเนื้อหาที่จารลงบนใบลาน ส่วนใหญ่จะเป็นเรื่องราวเกี่ยวกับพระพุทธศาสนา อาทิ พระไตรปิฎก พระธรรมคำสอน

สาระสำคัญ/ผลที่เกิด

แบบเรียนสมัยสุโขทัย ไม่ปรากฏแบบเรียนที่ใช้ในสมัยนี้ หลังจากพ่อขุนรามคำแหงมหาราชโปรดเกล้าฯ ให้ประดิษฐ์อักษรไทย เมื่อปี พ.ศ. ๑๘๒๖ แล้ว พระมหาธรรมราชาที่ ๑ (พระยาสิทธิไทย) ทรงนิพนธ์ไตรภูมิพระร่วงหรือไตรภูมิอภินิหารในปี พ.ศ. ๑๘๘๘ ซึ่งเป็นวรรณกรรมทางพระพุทธศาสนา โดยมีวัตถุประสงค์เพื่อไว้เทศนาถวายพระราชมารดา เพื่อเป็นธรรมทานแก่บุคคลทั่วไป และเพื่อทำนุบำรุงศาสนาธรรม

แบบเรียนสมัยอยุธยา ไม่ปรากฏว่ามีแบบเรียน จนถึงรัชสมัยของสมเด็จพระนารายณ์มหาราช โปรดฯ ให้พระโหราธิบดีแต่งหนังสือจินตามณีขึ้น มีเนื้อหาตั้งแต่หัดอ่านเขียนจนถึงหัดแต่งโคลง ฉันท์ กาพย์ กลอน ซึ่งวัตถุประสงค์ของการแต่ง “จินตามณี” เพื่อเทิดพระเกียรติสมเด็จพระนารายณ์มหาราชและเพื่อเป็นตำราเรียนสำหรับผู้รับราชการเป็นเสมียนหรืออาลักษณ์ และผู้ที่แต่งวรรณกรรมโคลง ฉันท์ กาพย์ กลอน จึงถือว่าจินตามณี เป็นแบบเรียนหลวงเล่มแรก ซึ่งหนังสือจินตามณีนี้ใช้มาจนถึง พ.ศ. ๒๔๑๔ เมื่อมีการจัดตั้งโรงเรียนหลวงขึ้น และโปรดเกล้าฯ ให้ใช้แบบเรียนหลวง ๖ เล่มแทน

แบบเรียนสมัยรัตนโกสินทร์ตอนต้น หนังสือจินตามณียังคงเป็นแบบเรียนที่ใช้มาจนถึงต้นรัชสมัยของพระบาทสมเด็จพระจุลจอมเกล้าเจ้าอยู่หัว และยังมีหนังสืออื่นที่นำมาใช้เรียนเพิ่มขึ้นอีก เช่น ประถม ก กา ประถมมาลา สุบินทกุมาร ประถมจินตามณีเล่ม ๑ และเล่ม ๒

นอกจากนี้ ยังมีการนำเอาหนังสืออื่นมาใช้ประกอบ เช่น เสือโค จันทโครพ สังข์ทอง กากี พระยาฉันทันต์ สวัสดิรักษา สำหรับผู้เรียนที่มีความสามารถในการอ่าน ก็จะทำให้หนังสือที่สูงขึ้นถึงขั้นวรรณคดี เช่น อนิรุทธ์คำฉันท์ สมุทรโฆษคำฉันท์

ต่อมา เมื่อมีการพิมพ์เกิดขึ้นในประเทศไทย จึงมีการนำเอาเนื้อหาเรื่องราวต่าง ๆ ที่บันทึกไว้ในสมุดข่อยหรือสมุดไทยและในสมุดโบราณ มาจัดพิมพ์เพื่อเผยแพร่จำหน่าย

หลักฐาน/เอกสารอ้างอิง

- | | |
|---------------------|---------------------|
| ๑. จินตามณี | ๒. ประถม ก กา |
| ๓. ประถมมาลา | ๔. สังข์ทอง |
| ๕. สุบินทกุมาร | ๖. เสือโค |
| ๗. จันทโครพ | ๘. กากี |
| ๙. พระยาสิทธิ์หันต์ | ๑๐. สวัสดิรักษา |
| ๑๑. อนิรุทธ์คำฉันท์ | ๑๒. สมุทรโฆษคำฉันท์ |

○ การตั้งโรงพิมพ์

ที่มา/ความสำคัญ

การพิมพ์ในประเทศไทยเกิดขึ้นครั้งแรกในสมัยต้นรัตนโกสินทร์ ในรัชสมัยพระบาทสมเด็จพระพุทธยอดฟ้าจุฬาโลกมหาราช (รัชกาลที่ ๑) โดยบาทหลวงชาวฝรั่งเศสได้จัดตั้งโรงพิมพ์ที่วัดخانตาเศรษฐี ตำบลกุฎีจีน ฝั่งธนบุรี และพิมพ์หนังสือสอนศาสนาคริสต์ด้วยอักษรโรมัน แต่อ่านออกเสียงเป็นภาษาไทย เรื่อง “คำสอนคริสตัง” เมื่อ พ.ศ. ๒๓๓๙ หนังสือเล่มนี้ถือเป็นหลักฐานการพิมพ์ที่เก่าแก่ที่สุดของประเทศไทย แต่การพิมพ์ดังกล่าวอยู่ในวงจำกัด เพราะใช้แม่พิมพ์บล็อกไม้ ซึ่งพิมพ์ได้ทีละเรื่องเท่านั้น หนังสือแต่ละเล่มจึงมีราคาแพง

ส่วนการพิมพ์ตัวหนังสือไทยเกิดขึ้นครั้งแรกในประเทศเมียนมา เมื่อ พ.ศ. ๒๓๕๙ โดย **คณะมิชชันนารีอเมริกัน** ชื่อ นางแอนน์ ฮาเซลไทม์ จัดสัน (Ann Hazeltine Judson) ได้ศึกษาภาษาไทยจากคนไทยที่ถูกกวาดต้อนเมื่อครั้งเสียกรุงศรีอยุธยา ครั้งที่ ๒ พ.ศ. ๒๓๑๐ จนสามารถออกแบบตัวพิมพ์หนังสือไทยขึ้นได้ ต่อมา เมื่อพม่าเสียเอกราชแก่อังกฤษ คณะมิชชันนารีได้นำแม่พิมพ์และตัวพิมพ์ภาษาไทยมาไว้ที่สำนักงานใหญ่ที่นครกัลกัตตา ประเทศอินเดีย ซึ่งได้มีการพิมพ์หนังสือไวยากรณ์ไทยสำหรับชาวต่างชาติ (A Grammar of the Thai, Or Siamese Language) แต่งโดยกัปตันเจมส์ โลว์ (Captain James Low) เมื่อ พ.ศ. ๒๓๗๑ ต่อมา **คณะมิชชันนารีอังกฤษ** ได้จัดตั้งโรงพิมพ์ที่สิงคโปร์ โดยได้ซื้อตัวพิมพ์หนังสือไทยจากนครกัลกัตตา มาด้วย และรับจ้างพิมพ์หนังสือศาสนาคริสต์เพื่อเผยแพร่ศาสนาในประเทศไทย

การพิมพ์หนังสือไทยในประเทศไทย เริ่มต้นครั้งแรกในรัชสมัยพระบาทสมเด็จพระนั่งเกล้าเจ้าอยู่หัว (รัชกาลที่ ๓) เมื่อหมอบรัดเลย์ หรือนายแพทย์แดน บีช บรัดเลย์ (Dan Beach Bradley) และคณะมิชชันนารีอเมริกันได้มาจัดตั้งโรงพิมพ์ขึ้นที่ตรอกกัปตันบุช (โรงพิมพ์แห่งนี้ย้ายที่ตั้งหลายครั้ง) โดยซื้อแม่พิมพ์และตัวพิมพ์ภาษาไทยจากเมืองสิงคโปร์ หมอบรัดเลย์ได้ร่วมมือกับบาทหลวงชาร์ลส์ โรบินสัน (Reverend Charles Robinson) ได้พิมพ์หนังสือคริสต์ศาสนาด้วยหนังสือไทยในประเทศไทยเป็นครั้งแรก เมื่อวันที่ ๓ มิถุนายน พ.ศ. ๒๓๗๙ (วงการพิมพ์ของประเทศไทยจึงได้ถือเอาวันที่ ๓ มิถุนายน ของทุกปี เป็นวันการพิมพ์ไทย) ซึ่งหนังสือที่พิมพ์ได้นี้ หมอบรัดเลย์ได้ใช้ในการแจกจ่ายพร้อมกับการรักษาผู้ป่วย และเทศน์สั่งสอนเผยแพร่คริสต์ศาสนาในที่ต่าง ๆ รวมทั้งในวัดและวัง นอกจากนี้ ยังพิมพ์เอกสารราชการ คือ ประกาศห้ามมิให้คนสูบและค้าขายฝิ่น จำนวน ๙,๐๐๐ ฉบับ โดยราชสำนักไทยได้ว่าจ้างให้จัดพิมพ์เผยแพร่ เมื่อ พ.ศ. ๒๓๘๒ หมอบรัดเลย์ยังได้พัฒนาระบบการพิมพ์อย่างต่อเนื่องจนประสบความสำเร็จในการหล่อตัวพิมพ์ภาษาไทยแบบใหม่ขึ้นใน พ.ศ. ๒๓๘๔ ซึ่งถ่ายทอดมาจากตัวเขียนลายมือแบบอาลักษณ์ทั้งดงาม ตัวอักษรบรัดเลย์นี้ถือเป็นมาตรฐานใหม่ของตัวอักษรไทย อันเป็นการวางรากฐานสำคัญในการพิมพ์สืบต่อมาจนถึงปัจจุบัน

ใน พ.ศ. ๒๓๙๓ คณะมิชชันนารีอเมริกันยุติบทบาทการเผยแพร่ศาสนาในไทยและให้คณะมิชชันนารีเดินทางกลับสหรัฐอเมริกา แต่หมอบรัดเลย์ยังคงอาศัยอยู่กรุงเทพมหานครต่อไป และหันมาทุ่มเททางด้านกรพิมพ์หนังสืออย่างจริงจัง พระบาทสมเด็จพระจอมเกล้าเจ้าอยู่หัว โปรดเกล้าฯ พระราชทานที่ดินให้หมอบรัดเลย์สร้างโรงพิมพ์ที่บริเวณปากคลองบางกอกใหญ่ ซึ่งหมอบรัดเลย์ได้พิมพ์หนังสือจำนวนมากจนกระทั่งเสียชีวิตที่กรุงเทพมหานคร เมื่อ พ.ศ. ๒๔๑๖

สาระสำคัญ/ผลที่เกิด

การจัดตั้งโรงพิมพ์และการพัฒนาระบบการพิมพ์ของหมอบรัดเลย์ในประเทศไทย ส่งผลให้เกิดความเจริญก้าวหน้าทางด้านการศึกษา การขยายความรู้และวิทยาการต่าง ๆ ของโลก รวมทั้งข่าวสารเหตุการณ์ที่เกิดขึ้นทั้งในประเทศและต่างประเทศ ได้แพร่กระจายได้อย่างกว้างขวาง ทั้งที่เกิดจากผลงานการพิมพ์ของหมอบรัดเลย์และโรงพิมพ์ของชาวไทยที่จัดตั้งขึ้น ซึ่งมีโรงพิมพ์ที่พิมพ์หนังสือพิมพ์และหนังสืออื่น ๆ เกิดขึ้นหลายแห่ง ดังนี้

๑. **โรงพิมพ์หลวง** เริ่มในรัชสมัยพระบาทสมเด็จพระนั่งเกล้าเจ้าอยู่หัว (รัชกาลที่ ๓) พระบาทสมเด็จพระจอมเกล้าเจ้าอยู่หัว เมื่อครั้งผนวชเป็นพระภิกษุพระนามว่า “วชิรญาณภิกขุ” หรือ “สมเด็จพระเจ้าฟ้ามงกุฎ” ทรงสนพระทัยทางการพิมพ์ ความรู้และความก้าวหน้าทางวิทยาการของชาวตะวันตก เมื่อหมอบรัดเลย์สามารถหล่อตัวพิมพ์ภาษาไทยได้สำเร็จและทูลเกล้าฯ ถวายสมเด็จพระเจ้าฟ้ามงกุฎ เมื่อ พ.ศ. ๒๓๘๕ พระองค์จึงโปรดเกล้าฯ ให้ตั้งโรงพิมพ์ขึ้นที่วัดบวรนิเวศวิหาร (วัดที่ประทับขณะทรงผนวช) พระภิกษุเป็นผู้เรียงพิมพ์และจัดพิมพ์หนังสือพระพุทธรูปศาสนาเป็นภาษาบาลี เช่น หนังสือพระปาติโมกข์ บทสวดมนต์ นอกจากนี้ ยังทรงประดิษฐ์ตัวอักษรอริยกะขึ้นใหม่ เพื่อใช้พิมพ์แทนหนังสือโบราณสำหรับพระสงฆ์ ทำให้การเผยแผ่พระพุทธรูปศาสนาเจริญรุ่งเรืองขึ้น

ภายหลังที่พระองค์เสด็จขึ้นครองราชย์แล้วใน พ.ศ. ๒๓๙๔ กิจการพิมพ์ในวัดบวรนิเวศวิหารก็ยังคงอยู่ภายใต้การดูแลของสมเด็จพระมหาสมณเจ้า กรมพระยาวชิรญาณวโรรส และโปรดเกล้าฯ ให้จัดตั้งโรงพิมพ์ที่พระบรมมหาราชวัง เพิ่มขึ้นอีกแห่งหนึ่ง พระราชทานชื่อว่า “โรงพิมพ์อักษรพิมพ์การ” เป็นโรงพิมพ์หลวง ทำหน้าที่เป็นโรงพิมพ์แห่งชาติเป็นแห่งแรก ผลงานของโรงพิมพ์หลวงแห่งนี้ได้จัดพิมพ์หนังสือราชการสำคัญ เช่น **หนังสือราชกิจจานุเบกษา พ.ศ. ๒๔๐๑** อันเป็นหนังสือวารสารราชการฉบับแรกของประเทศไทย ใช้เผยแพร่ข่าวสารในราชสำนัก และประกาศของราชการต่าง ๆ (หนังสือราชกิจจานุเบกษาถือเป็นวารสารราชการที่มีอายุเก่าแก่ที่สุด เพราะยังคงพิมพ์สืบต่อมาจนถึงปัจจุบัน) **หนังสือกิจจานุกิจของเจ้าพระยาทิพากรวงศ์** (พ.ศ. ๒๔๑๐) ครอบคลุมความรู้เกี่ยวกับภูมิศาสตร์ วิทยาศาสตร์เบื้องต้น และศาสนา โดยมีวัตถุประสงค์เพื่อให้ความรู้กว้างขวางออกไป **หนังสือพิมพ์รายวันฉบับแรกของไทย** คือ หนังสือพิมพ์ **คอร์ท (Court)** ของกลุ่มเจ้านายเชื้อพระวงศ์ ออกเป็นฉบับปฐมฤกษ์ เมื่อวันที่ ๒๖ กันยายน พ.ศ. ๒๔๑๘ โดยมีสมเด็จพระเจ้าฟ้ามงกุฎรัชชี่สว่างวงศ์ เป็นบรรณาธิการ ใน พ.ศ. ๒๔๑๙ ได้เปลี่ยนชื่อเป็นข่าวราชการ และเลิกกิจการในปีนั้น

โรงพิมพ์อักษรพิมพ์การ ดำเนินกิจการขาดทุนต่อเนื่อง จึงเลิกกิจการเมื่อ พ.ศ. ๒๔๓๔ ในรัชสมัยพระบาทสมเด็จพระจุลจอมเกล้าเจ้าอยู่หัว (รัชกาลที่ ๕) ต่อมาใน พ.ศ. ๒๔๓๕ ได้มีการประดิษฐ์เครื่องพิมพ์ดีดภาษาไทยขึ้นมาใช้เป็นครั้งแรกและได้รับความนิยมอย่างรวดเร็ว ส่งผลให้ระบบการพิมพ์ก้าวหน้าขึ้นด้วยโปรดเกล้าฯ ให้เจ้าพระยาอภัยราชาจัดตั้ง**โรงพิมพ์หลวงขึ้นใหม่** ชื่อว่า **กอบเวรินแมนพรีนติ้ง ออฟฟิศ (Government Printing Office)** ใน พ.ศ. ๒๔๓๙ ในรัชสมัยนี้มีการจัดตั้งโรงพิมพ์ขึ้นหลายแห่ง ทั้งของชาวไทยและชาวต่างประเทศ ต่อมาในสมัยรัชกาลที่ ๖ พระบาทสมเด็จพระมงกุฎเกล้าเจ้าอยู่หัว ทรงสนพระทัย

ในการประพันธ์ ได้มีพระราชนิพนธ์หนังสือประเภทต่าง ๆ จำนวนมาก รวมทั้งบทความต่าง ๆ จัดพิมพ์เผยแพร่ในวารสารและหนังสือพิมพ์ ส่งผลให้การจัดพิมพ์ในช่วงสมัยนี้ จัดทำอย่างประณีตสวยงาม นอกจากนี้เมื่อพระองค์ประกาศให้มีการศึกษาภาคบังคับ การพิมพ์หนังสือเรียนสำหรับเยาวชน และหนังสือความรู้อื่น ๆ โดยเฉพาะวรรณคดีจำนวนมาก ทำให้การศึกษาขยายตัวได้กว้างขวางสืบต่อมา

๒. โรงพิมพ์เอกชน โรงพิมพ์ที่จัดตั้งขึ้นในระยะแรกเป็นของชาวตะวันตก เพื่อแข่งขันกับโรงพิมพ์หมอบรัดเลย์ ดังนี้

๒.๑ การจัดพิมพ์หนังสือพิมพ์/หนังสือข่าว

๑) โรงพิมพ์หมอบรัดเลย์ ได้จัดพิมพ์หนังสือพิมพ์รายเดือนฉบับแรกของไทย เรียกว่าหนังสือจดหมายเหตุ บางกอกเรคคอร์ดเดอร์ (The Bangkok Recorder) ฉบับปฐมฤกษ์ เมื่อวันที่ ๔ กรกฎาคม พ.ศ. ๒๓๘๗ ตรงกับวันชาติสหรัฐอเมริกา (ในสมัยรัชกาลที่ ๓) เพื่อเผยแพร่ข่าวสารและเหตุการณ์สำคัญ ทั้งในประเทศและต่างประเทศ รวมทั้งเรื่องราวเกี่ยวกับสิ่งประดิษฐ์ เทคโนโลยี วิทยาศาสตร์ การแพทย์ และการสาธารณสุข ตลอดจนข้อมูลของสินค้า คำศัพท์ สำนวนภาษาอังกฤษ พงศาวดารต่างชาติ หนังสือฉบับนี้ยกเลิกผลิตเมื่อ พ.ศ. ๒๓๘๘ ภายหลังได้กลับมาฟื้นฟูและผลิตใหม่ในรัชกาลที่ ๔ เมื่อ พ.ศ. ๒๔๐๘ - ๒๔๑๐ จึงยุติลง

หมอบรัดเลย์ยังได้จัดพิมพ์หนังสือข่าวรายปี เรียกว่า บางกอกคาร์เลนดาร์ ฉบับภาษาอังกฤษ (Bangkok Calendar) เมื่อ พ.ศ. ๒๔๐๒ - ๒๔๑๕ เป็นเรื่องราวเกี่ยวกับเหตุการณ์สำคัญต่าง ๆ ในอดีต ความรู้เกี่ยวกับประวัติศาสตร์ มีปฏิทินรายเดือน ประกาศแจ้งเวลาเรือเข้าออก ประกาศแจ้งความและโฆษณา บทความเกี่ยวกับพระพุทธศาสนาและขนบธรรมเนียมประเพณีของไทย นอกจากนี้ยังได้พิมพ์หนังสือพิมพ์รายสัปดาห์อีกหลายฉบับ ส่วนใหญ่เป็นหนังสือพิมพ์ฉบับภาษาอังกฤษ เช่น สยามไทม์วีคลี่ (Siam Times Weekly) เมื่อ พ.ศ. ๒๔๐๗ เป็นหนังสือพิมพ์รายสัปดาห์ฉบับแรกของไทย สยามไทม์ (Siam Time) บางกอกเพรส (Bangkok Press) บางกอกซัมมารี (Bangkok Summary)

๒) โรงพิมพ์ของ ดร.แซมมวล จอห์น สมิธ (Samuel John Smith) เรียกกันทั่วไปว่าโรงพิมพ์หมอสมิธ เริ่มพิมพ์หนังสือสยามเดลี แอดเวอร์ไทเซอร์ (Siam Daily Advertiser) เป็นการเสนอข่าวเป็นภาษาอังกฤษ เมื่อ พ.ศ. ๒๔๑๑ เกี่ยวกับเรือสินค้าเข้า - ออก โฆษณาสินค้า ชาวคนตาย ต่อมาจึงพิมพ์ทั้งภาษาไทยและภาษาอังกฤษอยู่ด้วยกัน

ใน พ.ศ. ๒๔๒๕ หมอสมิธได้จัดพิมพ์ “จดหมายเหตุสยามสมัย” เป็นหนังสือข่าวรายปีเสนอข่าวสาร เหตุการณ์สำคัญ ปัญหา และความเจริญของบ้านเมือง

๓) โรงพิมพ์ของพระเจ้าบรมวงศ์เธอ พระองค์เจ้าเกษมสันต์โสภาคย์ กรมหลวงพรหมวรานุรักษ์ ได้จัดพิมพ์หนังสือพิมพ์**ตรุณวาท** เป็นหนังสือพิมพ์รายสัปดาห์ฉบับแรกของคนไทยที่จัดพิมพ์เผยแพร่ประชาชน เริ่มฉบับแรกเมื่อวันที่ ๗ กรกฎาคม พ.ศ. ๒๔๑๗ (ยุติกิจการ พ.ศ. ๒๔๑๘) เนื้อหาเป็นข่าวทั้งภายในประเทศและต่างประเทศ ข่าวราชการ หนังสือสุภาพจิต และวรรณกรรมสั้น ๆ

๒.๒ การพิมพ์หนังสือเล่ม

หมอบรัดเลย์ได้ริเริ่มจัดพิมพ์หนังสือความรู้เพื่อจำหน่าย โดยหมอบรัดเลย์ได้เรียบเรียงและแปลหนังสือหลายเล่ม และจัดพิมพ์หนังสือตำราแพทย์แผนปัจจุบันเล่มแรกของไทย เรื่อง “คัมภีร์ครุฑรักษา” เป็นความรู้ด้านการคลอดบุตร และการดูแลรักษาทั้งแม่และบุตรให้ปลอดภัย พร้อมภาพประกอบฝีมือคนไทย เมื่อ พ.ศ. ๒๓๘๕ (ในสมัยรัชกาลที่ ๓)

ในสมัยรัชกาลที่ ๔ หมอบรัดเลย์ได้จัดพิมพ์หนังสือหลายเล่ม เพื่อเผยแพร่ความรู้ด้านต่าง ๆ ที่สำคัญได้แก่ (๑) นิราศลอนดอน (พ.ศ. ๒๔๐๔) แต่งโดยหม่อมราโชทัย (ม.ร.ว. กระจ่าง อิศรางกูร ณ อยุธยา) โดยหมอบรัดเลย์ซื้อลิขสิทธิ์จากหม่อมราโชทัย นับเป็นการเริ่มต้นซื้อขายลิขสิทธิ์ และการพิมพ์หนังสือจำหน่ายครั้งแรกในประเทศไทย หนังสือเรื่องกฎหมายสยาม (พ.ศ. ๒๔๐๕) และวรรณกรรมไทย เช่น สามก๊ก (พ.ศ. ๒๔๐๗)

ในสมัยรัชกาลที่ ๕ โรงพิมพ์หมอบรัดเลย์ได้จัดพิมพ์หนังสือแบบเรียน เช่น หนังสือประถม ก กา (พ.ศ. ๒๔๔๓) จินตามณี อันเป็นการส่งเสริมและสนับสนุนการปฏิรูปการศึกษาของไทย นอกจากนี้ หนังสือของหมอบรัดเลย์ได้เย็บเข้าเล่มเป็นสมุด ซึ่งนับเป็นของใหม่สำหรับเมืองไทย เพราะหนังสือไทยตั้งแต่ดั้งเดิมเป็นสมุดพับ เช่น สมุดดำ สมุดข่อย ซึ่งรวมเรียกว่า สมุดไทย หนังสือของหมอบรัดเลย์เย็บเป็นเล่ม จึงเรียกว่า สมุดฝรั่ง

ส่วนโรงพิมพ์ของสมิธได้จัดพิมพ์หนังสือเป็นเล่ม หลายเล่มเช่นกัน โดยเฉพาะหนังสือวรรณคดี เช่น บทกลอน นิราศ สุภาพนิพนธ์ เรื่องที่สำคัญคือหนังสือเรื่องพระอภัยมณี (พ.ศ. ๒๔๑๓) ออกจำหน่ายเป็นหนังสือที่ระลึกงานพระเมรุพระบาทสมเด็จพระจอมเกล้าเจ้าอยู่หัวซึ่งได้รับความนิยมมาก เพราะก่อนหน้านั้นการเผยแพร่วรรณกรรมต้องคัดลอกเนื้อหาจากเล่มสมุดไทย ทำให้มีราคาแพง กล่าวกันว่า ความสำเร็จในการพิมพ์หนังสือเรื่อง พระอภัยมณี ทำให้หมอบรัดเลย์ออกตามหาทายาทของสุนทรภู่ และได้จ่ายค่าลิขสิทธิ์ให้แก่ทายาทของสุนทรภู่ที่ยังมีชีวิตอยู่ในขณะนั้น

กล่าวได้ว่า การพิมพ์ของไทยเจริญรุ่งเรืองเป็นลำดับและเป็นปัจจัยสำคัญในการส่งเสริมและสนับสนุนการศึกษา และการรับรู้ข่าวสารด้านต่าง ๆ ของชนทุกกลุ่มชนชั้น ทุกวัย และทุกเพศ สืบต่อมาจนถึงปัจจุบัน

หลักฐาน/เอกสารอ้างอิง

๑. ๕ ทศวรรษหนังสือและการพิมพ์ พุทธศักราช ๒๕๐๐ - ๒๕๔๙ สำนักหอสมุดแห่งชาติ กรมศิลปากร จัดพิมพ์เผยแพร่ พุทธศักราช ๒๕๖๓

๒. สารานุกรมสำหรับเยาวชน เล่มที่ ๑๘ เรื่องที่ ๕ ประวัติการพิมพ์ การพิมพ์ของคนไทย มูลนิธิโครงการสารานุกรมไทยสำหรับเยาวชน (<https://www.saranukromthai.or.th>)

๓. ประวัติการพิมพ์ในประเทศไทยยุคแรก - เอกสารประกอบ : Twentieth Century Impression of Siam - TK Park (<https://valuablebook2.tkpark.or.th/document20.html>)

○ บทสรุป

การศึกษาของไทยในยุคเริ่มต้นเป็นการศึกษาที่อยู่ในวงจำกัด เฉพาะในกลุ่มคนชั้นสูง ชั้นปกครอง ไม่กว้างขวางในหมู่คนทั่วไป การประดิษฐ์อักษรไทยของพ่อขุนรามคำแหงมหาราช ในปี พ.ศ. ๑๘๒๖ ทำให้ไทยมีอักษรเป็นของตนเอง หลังจากมีการใช้อักษรของชาติอื่นที่เคยรุ่งเรืองอยู่ก่อนแล้ว การประดิษฐ์อักษรไทยจึงแสดงความเป็นชาติ มีภาษาพูด ภาษาเขียน เป็นของตนเอง

ภาษาไทยถือว่าเป็นเอกลักษณ์ วัฒนธรรมของชาติ มีการใช้ภาษาบันทึกเรื่องราว เหตุการณ์ วรรณกรรม วรรณคดี พงศาวดาร ตำรับตำราต่าง ๆ ตลอดจนใช้ในการเขียน เรียน อ่าน ภาษาของคนไทย

การบันทึกเรื่องราว เหตุการณ์ ตำรับตำรา วรรณกรรม วรรณคดีต่าง ๆ ที่บันทึกด้วยภาษาไทยทั้งหมด จะถูกคัดลอกลงไว้ในสมุดไทยหรือสมุดข่อยหรือใบลาน เพื่อให้ผู้คนศึกษาค้นคว้า ซึ่งต่อมา เมื่อมีการจัดตั้งโรงพิมพ์ มีการจัดทำตัวพิมพ์ภาษาไทย ได้มีการรวบรวมเรื่องราวต่าง ๆ ที่บันทึกไว้ในสมุดไทย สมุดข่อย หรือใบลาน มาจัดพิมพ์เป็นรูปเล่ม ทำให้เกิดความสะดวกและรวดเร็วในการรับความรู้เรื่องราวต่างๆ ได้กว้างขวางในหมู่ประชาชน ประชาชนเริ่มหันมาให้ความสำคัญกับการศึกษายิ่งขึ้น

ยุคที่ ๒ : ปฏิรูปการศึกษา

○ นำเรื่อง

“...ฉันมีความยินดีมากที่ได้มาเป็นผู้ให้รางวัลแก่เด็กนักเรียนซึ่งได้ไล่นั่งสอเป็นครั้งแรกในเมืองไทย เพราะการที่เคยไล่นั่งสอมาแต่ก่อนนั้น ก็ได้ไล่นั่งสอแต่พระสงฆ์...

วิชาหนังสือเป็นวิชาที่นับถือ แลเป็นที่สรรเสริญมาแต่โบราณ ...เพราะเป็นวิชาที่อาจทำให้การทั้งปวงสำเร็จไปได้ทุกสิ่งทุกอย่าง ...ในกาลเวลานี้ผู้ซึ่งจะเป็นข้าราชการ ไม่รู้หนังสือแล้วเกือบจะเป็นอันใช้ไม่ได้ทีเดียว...

...แต่เป็นการขัดข้องลำบากแก่หม่อมเจ้าหม่อมราชวงศ์อยู่มาก ด้วยไม่มีทางที่จะเข้ารับราชการได้... เพราะเป็นเจ้าเสียไม่ได้เป็นขุนนาง จึงคิดหาโอกาสที่จะให้เรียนหนังสือได้ ไล่วิชาเหมือนหนึ่งได้ถวายตัวเช่นข้าราชการ

...เจ้านายราชตระกูล ตั้งแต่ลูกฉันเป็นต้นลงไปตลอดจนถึงราษฎรที่ต่ำที่สุด จะให้ได้มีโอกาสเล่าเรียนได้เสมอกันไม่ว่าเจ้าว่าขุนนางว่าไพร่ เพราะฉันจึงขอบอกได้ว่าการเล่าเรียนในบ้านเมืองเรานี้ จะเป็นข้อสำคัญที่หนึ่งซึ่งฉันจะอุสาห์จัดขึ้นให้เจริญจงได้...”

พระราชดำรัสในพระบาทสมเด็จพระจุลจอมเกล้าเจ้าอยู่หัว
ในการพระราชทานรางวัลนักเรียนที่โรงเรียนพระตำหนักสวนกุหลาบ
เมื่อวันศุกร์เดือน ๕ ขึ้น ๑๒ ค่ำ ปีระกาข้งเป็นฉศก จุลศักราช ๑๒๔๖ (พ.ศ. ๒๔๒๗)

ในรัชสมัยพระบาทสมเด็จพระจุลจอมเกล้าเจ้าอยู่หัว ถือได้ว่าเป็นยุคที่ประเทศไทยอยู่ในยุคการปฏิรูปในทุกด้าน ไม่ว่าจะเป็นการเมือง การปกครอง การคมนาคม เศรษฐกิจ และการศึกษา เพราะมีการติดต่อกับต่างประเทศ มีการเสด็จต่างประเทศ การส่งคนไปศึกษาต่างประเทศ ตลอดจนการประสพภัยคุกคามจากชาติตะวันตก ทำให้ต้องทำการปฏิรูปประเทศในทุกด้าน

ในด้านการศึกษา ทรงเห็นคุณค่าของการศึกษาเป็นอย่างยิ่ง ๔๒ ปีที่ทรงครองราชสมบัติของพระบาทสมเด็จพระจุลจอมเกล้าเจ้าอยู่หัว จึงมีเหตุการณ์และการเปลี่ยนแปลงทางการศึกษาอย่างมากมาย เพื่อให้คนไทยทั่วไปได้รับการศึกษาอย่างถ้วนหน้า เริ่มมีการจัดการศึกษาอย่างเป็นระบบ ทั้งรูปแบบและวิธีการจัดการศึกษาตามแบบใหม่ทัดเทียมอารยประเทศ

○ โรงเรียนหลวง (โรงสกูลหลวง)

ที่มา/ความสำคัญ

การศึกษาที่ผ่านมาตั้งแต่สมัยสุโขทัย อยุธยา ธนบุรี และสมัยรัตนโกสินทร์ตอนต้น มีบ้าน วัด และวัง (สำนักราชบัณฑิต) เป็นศูนย์กลางการศึกษา กล่าวคือบ้านรับภาระในการดูแลอบรมเด็ก วัดเป็นสถานที่ให้ความรู้แก่ราษฎรทั่วไป มีพระสงฆ์ที่เชี่ยวชาญทั้งภาษาไทย ภาษาบาลี เป็นผู้สอน ส่วนวัง (สำนักราชบัณฑิต) จะสอนเฉพาะเจ้านายและบุตรหลาน ข้าราชการที่เข้ามาถวายตัว ต่อมาในปี พ.ศ. ๒๔๑๔ พระบาทสมเด็จพระจุลจอมเกล้าเจ้าอยู่หัว (รัชกาลที่ ๕) ทรงพระกรุณาโปรดเกล้าฯ ให้ตั้งโรงเรียนหลวงขึ้นในพระบรมมหาราชวัง สถานที่ตั้งโรงเรียนอยู่ในบริเวณโรงพยาบาลมหาดเล็กข้างโรงละครเก่าในสนาม ต่อจากระเบียบวัดพระศรีรัตนศาสดารามด้านตะวันตก และโปรดให้พระยาศรีสุนทรโวหาร (น้อย อาจารยางกูร) ปลัดกรมพระอัครราชมนตรี เป็นอาจารย์ใหญ่

สาระสำคัญ/ผลที่เกิด

เมื่อโรงเรียนหลวงแห่งแรกได้จัดตั้งขึ้นแล้ว พระบาทสมเด็จพระจุลจอมเกล้าเจ้าอยู่หัว (รัชกาลที่ ๕) ทรงชักชวนพระราชวงศ์และข้าราชการให้ส่งบุตรหลานเข้าเรียน โดยมีวัตถุประสงค์หลักคือ การให้ความรู้หนังสือไทย การคิดเลข และขนบธรรมเนียมราชการสำหรับการเข้ารับราชการ โรงเรียนนี้ต่างจากโรงเรียนแผนโบราณคือ มีสถานที่เล่าเรียนที่จัดไว้โดยเฉพาะ มีข้าราชการในกรมอาลักษณ์เป็นครูสอนหนังสือไทย การคิดเลข และธรรมเนียมราชการเพื่อให้เป็นข้าราชการมีความรู้ความสามารถต่อไป ทำการสอนตามเวลาที่กำหนด นอกจากนี้ พระองค์ยังโปรดให้ตั้งโรงเรียนหลวงสำหรับสอนภาษาอังกฤษอีกโรงเรียนหนึ่ง เมื่อปี พ.ศ. ๒๔๑๕ โดยมีชาวต่างประเทศเป็นครูผู้สอน ชื่อ ฟรานซิส ยอร์ช แพตเตอร์สัน (Francis George Patterson) แล้วมีรับสั่งให้สมเด็จพระเจ้าน้องยาเธอกับพระเจ้าลูกยาเธอเข้าเป็นนักเรียน เว้นแต่บางองค์ที่มีตำแหน่งรับราชการแล้ว หรือที่เป็นนักเรียนอยู่แล้วในโรงเรียนภาษาไทย พวกนายร้อยมหาดเล็กก็โปรดฯ ให้มาเรียนภาษาอังกฤษด้วย เจ้านายเรียนตอนเช้า พวกนายทหารมหาดเล็กเรียนตอนบ่าย ต่อมาโรงเรียนสกูลหลวงสอนภาษาอังกฤษเลิกไปเมื่อครูลากลับต่างประเทศ โรงเรียนทั้งสองแห่งนี้ขึ้นอยู่ในกรมทหารมหาดเล็ก ในขณะเดียวกันก็โปรดฯ ให้พระยาศรีสุนทรโวหาร (น้อย อาจารยางกูร) แต่งแบบเรียนหลวง ๖ เล่มเพื่อใช้ในการเรียนการสอน

หลักฐาน/เอกสารอ้างอิง

ประกาศ เรื่องโรงเรียน ประกาศมา ณ วันพฤหัสบดี เดือนอ้าย แรม ๓ ค่ำ ปีมะแม ตรีศกศักราช ๑๒๓๓ (วันที่ ๓๐ พฤศจิกายน พ.ศ. ๒๔๑๔)

๐ แบบเรียนหลวง ๖ เล่ม

ที่มา/ความสำคัญ

เมื่อพระบาทสมเด็จพระจุลจอมเกล้าเจ้าอยู่หัวได้โปรดฯ ให้ตั้งโรงเรียนหลวงแห่งแรกเมื่อ พ.ศ. ๒๔๑๔ โดยมีพระยาศรีสุนทรโวหาร (น้อย อาจารยางกูร) เป็นอาจารย์ใหญ่ และให้แต่งแบบเรียนหลวง ๖ เล่ม คือ มูลบทบรรพกิจ วาหนิตินิกร อักษรประโยค สังโยคพิธาน ไวพจน์พิจารณ์ และพิศาลการันต์ เพื่อใช้แทนหนังสือเรียนที่ใช้อยู่เดิม

สาระสำคัญ/ผลที่เกิด

แบบเรียนหลวง ๖ เล่ม มีสาระสำคัญดังนี้

๑. **มูลบทบรรพกิจ** เป็นหนังสือสำหรับหัดอ่านหนังสือไทยเป็นเบื้องต้น ประกอบด้วยเรื่องสระและพยัญชนะ การประสมคำ การแจกลูก อักษร ๓ หมู่ การผันเสียงวรรณยุกต์ การใช้ไม้มีว่น ๒๐ คำ คำเป็น คำตาย การแจกตัวสะกด แม่กนจนถึงแม่เกย และการใช้ ศ ษ และ ส

นอกจากนี้ ยังมีเรื่องมาตรา ชั่ง ตวง วัด การนับวันเดือนปี การนับเลขหลักหน่วย สิบ ร้อย จนถึงหลักล้านและโกฏิ (หลักสิบล้าน) การอ่านวันขึ้น – แรม ทิศ การใช้ไม้มีว่นและไม้มีว่น การเขียนวันเดือนปี ในหนังสือราชการ

๒. **วาหนิตินิกร** ว่าด้วยการใช้อักษรนำ ได้แก่ อักษรสูงนำอักษรต่ำ อักษรกลางนำอักษรต่ำ โดยจัดตามลำดับอักษร แจกรายละเอียด และมีตัวอย่างการใช้อักษรนำ

๓. **อักษรประโยค** ว่าด้วยการใช้อักษรควบกล้ำ (ร ล ว) การผันอักษรควบกล้ำตามแม่ตัวสะกดต่าง ๆ พร้อมด้วยการผันเสียงวรรณยุกต์ และมีตัวอย่างการใช้อักษรควบกล้ำ

๔. **สังโยคพิธาน** ว่าด้วยเรื่องตัวสะกดในแม่กน กก กต กบ ในคำที่มาจากภาษาบาลี และตัวอย่างการให้คำ

แม่กน มีอักษร ญ ณ น ร ล พ เป็นตัวสะกด

แม่กก มีอักษร ก ข ช ค ค ฆ เป็นตัวสะกด

แม่กต มีอักษร จ ฉ ช ฌ ศ ษ ส เป็นตัวสะกด

แม่กบ มีตัวอักษร บ ป ผ ฝ พ ฟ ภ เป็นตัวสะกด

๕. **ไวพจน์พิจารณ์** ว่าด้วยเรื่องคำพ้องเสียง (คำที่อ่านออกเสียงเหมือนกัน แต่เขียนต่างกัน) และตัวอย่างคำพ้องเสียง

๖. **พิศาลการันต์** ว่าด้วยเรื่องการใช้การันต์ และตัวอย่างการใช้คำที่มีเครื่องหมายการันต์ นอกจากนี้ ยังมีเรื่องการใช้ไม้ ๗ (วรรณยุกต์ตรี) ไม้ + (วรรณยุกต์จัตวา) และ ไม้ ๘ (ไม้ไต่คู้) พร้อมตัวอย่างคำ

แบบเรียนหลวงทั้ง ๖ เล่ม มีความสำคัญต่อการจัดการศึกษาของไทยในขณะนั้นมาก เพราะเป็นเหมือนหลักสูตรสำหรับโรงเรียน และมีการสอบ หรือที่เรียกว่า “การไล่หนังสือ” จากแบบเรียนหลวงทั้ง ๖ เล่มนี้ด้วย

แบบเรียนหลวงทั้ง ๖ เล่มนี้ ใช้มาจนถึง พ.ศ. ๒๔๓๑ จึงได้มีการประกาศใช้หนังสือแบบเรียนเร็ว
๓ เล่ม

หลักฐาน/เอกสารอ้างอิง

แบบเรียนหลวง ๖ เล่ม

๑. มุลบทบรรพกิจ
๒. วาหนิต์นิกร
๓. อักษรประโยค
๔. สังโยคพิธาน
๕. ไวพจน์พิจารณ์
๖. พิศาลการ์นต์

○ โรงเรียนสำหรับราษฎรแห่งแรก “โรงเรียนวัดมทรณพาราม”

ที่มา/ความสำคัญ

การตั้งโรงเรียนหลวง (โรงเรียนสกุลหลวง) ในพระบรมมหาราชวัง เป็นการจัดการศึกษาสำหรับลูกหลานของเหล่าข้าราชการ ไม่ใช่การศึกษาสำหรับลูกหลานราษฎร ระหว่างนั้น มีการประกาศให้พระอารามหลวงทั้งหลายสอนหนังสือไทยและเลขให้แก่ราษฎรในทุกพระอาราม โดยให้มีพระสงฆ์หรือฆราวาสทำหน้าที่สอน จนในปี พ.ศ. ๒๔๒๗ พระบาทสมเด็จพระจุลจอมเกล้าเจ้าอยู่หัว ทรงแต่งตั้งคณะกรรมการฯ ประกอบด้วย สมเด็จฯ กรมพระยาดำรงราชานุภาพ (พระองค์เจ้าดิศวรกุมาร) พระยาศรีสุนทรโวหาร (น้อย อาจารยางกูร) พระยาภาสกรวงศ์ (พร บุนนาค) พระยาสมุทรบุรานุรักษ์ (สิน) พระสารสาสน์พลขันธ์ (เยโร ลาโม เอมีลิโอ เยรีนี หรือ Gerolamo Emilio Gerini) พระยาโอวาทกรกิจ (เดิมชื่อแก่น ขณะนั้นดำรงตำแหน่งขุนโอวาทกรกิจ) และศาสตราจารย์เอส.จี.แมคฟาร์แลนด์ (S.G. McFarland) ดำเนินการตั้ง “โรงเรียนสำหรับราษฎร” อย่างเป็นระบบ โดยเลือกสถานที่ตั้งโรงเรียนอยู่ในวัด เนื่องจากประเพณีเดิมฝากเด็กไปเล่าเรียนตามวัดเพื่อการศึกษา อบรมศีลธรรมจรรยาประการหนึ่ง และอีกประการหนึ่งคือการประหยัดงบประมาณ จะได้อาศัยที่ดินและศาลาวัดที่อยู่กระจายทั่วทุกชุมชน จึงได้ตั้งโรงเรียนสำหรับราษฎรแห่งแรกขึ้น คือ โรงเรียนวัดมทรณพาราม

สาระสำคัญ/ผลที่เกิด

โรงเรียนวัดมทรณพารามอาศัยหอสวดมนต์หรือหอฉัน เป็นสถานที่สอนหนังสือ เริ่มเรียนประมาณ ๙.๐๐ น. และเลิกราว ๑๕.๐๐ น. นักเรียนส่วนใหญ่เป็นศิษย์วัด ครูที่สอนทั้งหมดเป็นครูฆราวาส หลักสูตรการสอนมีการอ่าน การเขียน การคัดลายมือ การสะกดตัว การคัดสำเนาหนังสือ การเขียนจดหมาย เครื่องหมายวรรคตอนและไวยากรณ์ไทย หนังสือเรียนใช้แบบเรียนหลวง ๖ เล่ม จัดเป็น ๓ ชั้น คือ

๑. ชั้นต้น เรียน มูลบทบรรพกิจ กับ วาหนิต์นิกร
 ๒. ชั้นกลาง เรียน อักษรประโยค กับ สังคโยคพิธาน
 ๓. ชั้นปลาย เรียน ไวยากรณ์พิจารณ์ กับ พิศาลการ์รันต์
- เมื่อผ่านได้ทั้ง ๓ ชั้นแล้ว ถือว่าจบการเรียนหนังสือไทยในสมัยนั้น

หลักฐาน/เอกสารอ้างอิง

ประวัติโรงเรียนวัดมทรณพาราม

○ การจัดการศึกษาและการไล่หนังสือประโยค ๑

ที่มา/ความสำคัญ

ในปี พ.ศ. ๒๔๒๗ การจัดการศึกษาในระยะแรกของไทยที่เริ่มมาตั้งแต่ พ.ศ. ๒๔๑๔ อยู่ในความรับผิดชอบของกรมทหารมหาดเล็ก โดยสมเด็จพระยาดำรงราชานุภาพ โรงเรียนทั้งหลายได้นำแบบเรียนหลวงไปใช้ในการจัดการเรียนการสอน มีจุดมุ่งหมายที่จะให้เด็กสามารถอ่านออกเขียนได้ตามแบบเรียนหลวง ๖ เล่ม เมื่อเรียนจบทั้ง ๖ เล่มแล้ว ถือว่าจบวิชาชั้นต้น หรือประโยค ๑ แต่ความจริงปรากฏว่าผู้ที่เรียนจบทั้ง ๖ เล่ม มีน้อยมาก ส่วนมากเรียนจบเพียงสังคโยคพิธาน ก็ลาออกไปสมัครรับราชการเป็นเสมียน การที่จะให้นักเรียนมีความรู้สูงขึ้นนั้นจำเป็นต้องให้นักเรียนอยู่เล่าเรียนจนจบทั้ง ๖ เล่ม และวิธีที่จะทำให้สำเร็จก็คือ จะต้องมีการสอบไล่หนังสือทำนองเดียวกับที่พระสงฆ์สอบพระปริยัติธรรมปีละ ๑ ครั้ง เพื่อแสดงว่านักเรียนมีความรู้ถึงขั้นไหน แต่การสอบจะต้องทำอย่างจริงจังให้เป็นที่ยอมรับจึงจะเห็นผล ดังนั้น ในปี พ.ศ. ๒๔๒๗ จึงเกิดการไล่หนังสือขึ้นเป็นปีแรก

สาระสำคัญ/ผลที่เกิด

การจัดการศึกษาในชั้นต้น คือ การจัดให้ผู้เรียนได้เรียนแบบเรียนหลวงทั้ง ๖ เล่ม ซึ่งถือว่าเป็นการจัดการศึกษาประโยค ๑ โดยผ่านกระบวนการไล่หนังสือเพื่อเป็นการตรวจสอบความรู้ว่าเป็นผู้ที่มีความรู้จริง

การไล่หนังสือประโยค ๑ (ประโยคต้น) ใช้หนังสือมูลบทบรรพกิจจนถึงพิศาลการันต์ ถ้าผู้ใดสอบไล่ได้ก็จะได้นหนังสือรับรองจากคณะกรรมการที่รับผิดชอบว่าเป็นคนที่มีความรู้จริง ถ้าผู้นั้นประสงค์จะเล่าเรียนก็สามารถเข้าเรียนในโรงเรียนหลวงสำหรับสอบวิชาชั้นสูงได้ และเพื่อให้เกิดความน่าเชื่อถือ จึงมีการตั้งข้าหลวงเป็นทีมแม่กองไล่หนังสือ ทีมแม่กองไล่หนังสือชุดแรก ประกอบด้วย

๑. พระเจ้าบรมวงศ์เธอ กรมพระสมมตอมรพันธุ์ (พระเจ้าน้องยาเธอ พระองค์เจ้าสวัสดิประวัติ)
๒. สมเด็จฯ กรมพระยาดำรงราชานุภาพ (พระเจ้าน้องยาเธอ พระองค์เจ้าดิศวรกุมาร)
๓. พระเจ้าน้องยาเธอ พระองค์เจ้าศรีเสาวภาคย์
๔. เจ้าพระยาภาสกรวงศ์ (พร บุนนาค)
๕. พระยาศรีสุนทรโวหาร (น้อย อาจารยางกูร)

ผู้ที่ผ่านการไล่หนังสือจะได้หนังสือสำหรับตัวใบหนึ่ง เพื่อรับรองว่าเป็นผู้มีความรู้จริง

หลักฐาน/เอกสารอ้างอิง

ประกาศการเรียนหนังสือ ประกาศมา ณ วันศุกร์ เดือนสาม ขึ้นสองค่ำ ปีระกา สัปตศก จุลศักราช ๑๒๔๗ (พ.ศ. ๒๔๒๘) วันที่ ๖๒๙๖ ในรัชกาลปรีดิยบัน

○ การจัดการศึกษาและการไล่หนังสือประโยค ๒

ที่มา/ความสำคัญ

ผู้ที่จบการศึกษาและสอบไล่ได้ประโยค ๑ ต้องการความรู้ที่สูงขึ้นนอกเหนือจากแบบเรียนหลวง ๖ เล่ม จึงจัดการศึกษาที่สูงขึ้น เป็นการจัดการศึกษาประโยค ๒ ขึ้น เมื่อปี พ.ศ. ๒๔๒๘ การจัดการศึกษาประโยค ๒ เพิ่มขึ้นนี้ ทรงพระกรุณาโปรดเกล้าฯ ให้มีประกาศการเรียนหนังสือชี้แจงเรื่องการสอบไล่หลักสูตรที่เรียน และประโยชน์ที่ผู้สอบไล่จะได้รับ และเพื่อเป็นการตรวจสอบว่าผู้เรียนมีความรู้จริง จึงต้องให้มีการไล่หนังสือประโยค ๒ เช่นเดียวกับการไล่หนังสือประโยค ๑

สาระสำคัญ/ผลที่เกิด

การจัดการศึกษาประโยค ๒ จัดให้เรียน ๘ วิชา ได้แก่ คัดลายมือ เขียนตามคำบอก ทานหนังสือ แต่งจดหมาย แต่งแก้กระทู้ความย่อความ เลข และบัญชี

การไล่หนังสือประโยค ๒ จะไล่จากวิชาที่เรียน ๘ อย่าง คือ ลายมือหวัดและบรรจง เขียนหนังสือใช้ตัววางวรรคตอนถูกต้องตามใจความไม่ต้องดูแบบอย่าง ทานหนังสือที่คัดผิดจากลายมือหวัด คัดสำเนาความและย่อความ แต่งจดหมาย แต่งแก้กระทู้ความร้อยแก้ว วิชาเลขและบัญชี

ประโยชน์ที่ผู้สอบไล่ได้จะได้รับคือ ผู้ที่สอบไล่ได้ตลอดทั้ง ๘ อย่าง ถ้าเป็นไพร่หลวงหรือไพร่สม กรมใด ๆ ก็ให้ทรงพระกรุณาโปรดเกล้าฯ ให้ขาดจากสังกัดเดิม ได้หนังสือพิมพ์คุ้มสักตลอดชีวิต ถ้าประสงค์จะรับราชการก็ให้ทรงพระกรุณาชุบเลี้ยงตามสมควรแก่คุณานุรูป ถ้าไม่สมัครใจจะรับราชการจะไปทำงานที่อื่นใด ก็ให้พระราชทานอนุญาตไม่ขัดขวาง

การจัดการสอบไล่หนังสือประโยค ๒ มีนักเรียนสอบได้รุ่นแรก ๓ คน คือ หม่อมราชวงศ์สำเร็จ อิศรศักดิ์ (ต่อมาเป็นพระยาพจนปริชา) หม่อมราชวงศ์เปีย มาลากุล (เจ้าพระยาพระเสด็จสุเรนทราธิบดี) และหม่อมราชวงศ์ฉอ่อน อิศรศักดิ์ (ต่อมาเป็นหลวงศุภราศีลประสิทธิ์)

หลักฐาน/เอกสารอ้างอิง

๑. ประกาศการเรียนหนังสือ ประกาศมา ณ วันศุกร์ เดือนสาม ขึ้นสองค่ำ ปีระกา สัปตศก จุลศักราช ๑๒๔๗ (พ.ศ. ๒๔๒๘) วันที่ ๖๒๙๖ ในรัชกาลปรดิยุบัน
๒. ประกาศตั้งโรงเรียนมูลสามัญศึกษา วันที่ ๒๐ มิถุนายน ๒๔๓๕

○ แบบเรียนเร็ว ๓ เล่ม

ที่มา/ความสำคัญ

พ.ศ. ๒๔๓๐ มีการตั้งกรมศึกษาธิการขึ้นเพื่อทำหน้าที่จัดการศึกษาของบ้านเมือง โดยให้โอนโรงเรียนต่าง ๆ มาขึ้นในกรมศึกษาธิการ

ต่อมาในปี พ.ศ. ๒๔๓๑ กรมศึกษาธิการโดยสมเด็จพระเจ้าบรมวงศ์เธอ เจ้าฟ้ากรมพระยาอดิเรกสารวิมลประยูร ได้มีการจัดทำหนังสือแบบเรียนเร็ว ๓ เล่ม สำหรับนำไปใช้แทนแบบเรียนหลวง ๖ เล่ม ของพระยาศรีสุนทรโวหาร (น้อย อาจารยางกูร) เพื่อให้นักเรียนรู้จักวิธีภายในปีเดียวหรือปีครึ่งเป็นอย่างช้า และโรงเรียนมีเวลาสอนวิชาอื่นเพิ่มเติมภายในเวลา ๓ ปี

สาระสำคัญ/ผลที่เกิด

แบบเรียนเร็ว ๓ เล่ม มีสาระสำคัญ ดังนี้

แบบเรียนเร็ว เล่ม ๑ เป็นหนังสือสอนอ่าน เริ่มต้นตั้งแต่ตัวพยัญชนะ การประสมสระ การอ่านคำง่าย ๆ ตั้งแต่คำ ๆ เดียว คำหลายคำ และจนกระทั่งถึงการอ่านเป็นประโยค มีการให้ชื่อตัวอักษรไทยทุกตัวเพื่อจำง่ายเรียนเร็ว คือ

ก ไก่	ข ไข่	ช ชวด	ค ควาย	ค คอ	ฌ ระวัง	ง งู	จ จาน
ฉ ฉิ่ง	ช ช้าง	ซ โซ่	ฌ ฌอ	ญ ญูญิง	ฎ ฎา	ฏ ฏัก	ฐ ฐาน
ท นางมณโฑ	ฒ ฒ่า	ณ เณร	ด เต็ก	ต เต่า	ถ ถู	ท ทหาร	ธ ธง
น หนู	บ ใบไม้	ป ปลา	ผ ผึ้ง	ฝ ฝา	พ พาน	ฟ ฟัน	ภ สำเภา
ม ม้า	ย ยักษ์	ร เรือ	ล ลิง	ว แหวน	ศ ศาลา	ซ วิชาชีพ	ส เสือ
ห หีบ	ฬ ฬา	อ อ่าง	ฮ นกฮูก				

แบบเรียนเร็ว เล่ม ๒ เป็นหนังสือที่สอนอ่าน เขียน และการใช้คำ มีตัวอย่างคำที่ใช้ ไม้้วน ไม้้มลาย คำที่ใช้ตัว ฌ ญ ณ ธ คำการันต์และคำพ้อง

แบบเรียนเร็ว เล่ม ๓ แบ่งเป็น ๓ ภาค ดังนี้

ภาคที่ ๑ ว่าด้วย

๑) ชนิดต่าง ๆ ของคำ แบ่งคำออกเป็น ๗ ชนิด คือ คำชื่อ คำกริยา คำคุณ คำวิเศษณ์ คำต่อ คำออกเสียง และคำแทนชื่อ

๒) ประโยค คือ การนำคำหลายคำมารวมกันแล้วได้ความ แบ่งออกเป็นประโยค ๒ ส่วนบ้าง ๓ ส่วนบ้าง

ภาคที่ ๒ ว่าด้วยวิธีแต่งประโยค คำแต่งจะแต่งได้ทั้งส่วนชื่อ ผู้ทำ ส่วนกริยาและส่วนชื่อผู้ถูกกระทำ และนอกจากจะนำคำมาแต่งได้แล้ว ยังผูกเป็นประโยคความรวมก็ได้

ภาคที่ ๓ เป็นภาคเก็บใจความสำคัญ

หลักฐาน/เอกสารอ้างอิง

- ๑) แบบเรียนเร็ว เล่ม ๑
- ๒) แบบเรียนเร็ว เล่ม ๒
- ๓) แบบเรียนเร็ว เล่ม ๓

○ พระราชบัญญัติการสอบ พ.ศ. ๒๔๓๓

ที่มา/ความสำคัญ

การเลิกใช้แบบเรียนหลวง ๖ เล่ม มาใช้แบบเรียนเร็ว ๓ เล่ม เมื่อปี พ.ศ. ๒๔๓๑ นั้น มีผลทำให้ต้องแก้ไขหลักสูตรสำหรับสอบไล่ให้สอดคล้องกัน ดังนั้นในปี พ.ศ. ๒๔๓๓ พระบาทสมเด็จพระจุลจอมเกล้าเจ้าอยู่หัวได้ทรงพระกรุณาโปรดเกล้าฯ ให้ตราพระราชบัญญัติการสอบขึ้นในวันที่ ๑๗ กุมภาพันธ์ พ.ศ. ๒๔๓๓ (ร.ศ. ๑๐๙)

สาระสำคัญ/ผลที่เกิด

พระราชบัญญัติการสอบ พ.ศ. ๒๔๓๓ มีรายละเอียดของการสอบ ดังนี้

ข้อ ๑ พ.ศ. ๒๔๓๔ ต่อไป ให้มีการสอบวิชา ปีละ ๒ ครั้ง

ข้อ ๒ การสอบวิชาในภาษาไทยให้กำหนดเป็น ๓ ชั้น คือ ประโยคที่ ๑ ชั้น ๑ ประโยคที่ ๒ ชั้น ๑ ประโยคที่ ๓ ชั้น ๑ วิชาที่จะสอบทั้ง ๓ ชั้นนี้เป็นความรู้ยากขึ้นเป็นลำดับ คือ

ชั้นประโยคที่ ๑... สอบวิชาเขียน อ่าน คัด เรียงความ ย่อความ แต่งจดหมายไวยากรณ์ ซึ่งได้แก่ อักษรวิธี วจีวิภาค วากยสัมพันธ์ ฉันทลักษณ์ เลข ลูกคิด และบัญชี วิชาเลขตลอดวิธีบวก ลบ คูณ หาร ทำโจทย์สามัญได้ตลอด

ชั้นประโยคที่ ๒... เหมือนประโยคที่ ๑ เพิ่ม วิชาเลขรู้ตลอดมาตราวิธี

ชั้นประโยคที่ ๓... เหมือนประโยคที่ ๒ เพิ่ม วิชาเลขรู้ตลอดเศษวิธี แลลูกคิด ตลอดทั้งวิธีทำบัญชี แลรู้จักทำตารางบัญชีต่าง ๆ

ข้อ ๓ การสอบวิชาความรู้ในภาษาอังกฤษนั้นให้กำหนดเป็น ๖ ชั้น

ชั้นที่ ๑ สอบอ่านอย่าง ๑ เขียนหนังสือให้ถูกต้องคำอย่าง ๑ ฝีมือเขียนหนังสืออย่าง ๑ แปลคำภาษาอังกฤษเป็นภาษาไทยอย่าง ๑ แปลคำภาษาไทยเป็นภาษาอังกฤษอย่าง ๑ ไวยากรณ์อย่าง ๑ วิชาคิดเลขอย่าง ๑ รวม ๗ อย่างด้วยกัน

ชั้นที่ ๒ สอบทั้ง ๗ อย่าง ๆ ชั้นที่ ๑ แลเดิม...

ชั้นที่ ๓ สอบทุกอย่างเท่าชั้นที่ ๒ ต่างแต่ที่ยากขึ้น

ชั้นที่ ๔ สอบทุกอย่างเท่าชั้นที่ ๓ เปลี่ยนแต่ความรู้ที่จะพรรณนาลักษณะสิ่งของเป็นความรู้วิชา

ภูมิศาสตร์

ชั้นที่ ๕ ... วิชาเลขอย่างหนึ่ง...

ชั้นที่ ๖ สอบทุกอย่าง อย่างชั้นที่ ๕ เพิ่มสอบความรู้พงศาวดารต่างประเทศ ความรู้เหตุผลแลเรื่องราวของการค้าขาย ความรู้ดาราศาสตร์ และสรีรศาสตร์ด้วย

ข้อ ๔ ถ้านักเรียนคนใดสอบหนังสือไทย ได้ตั้งแต่ประโยค ๒ ขึ้นไป หรือสอบภาษาอังกฤษได้ตั้งแต่ชั้น ๔ ขึ้นไป โปรดให้เป็นอิสระแก่ตัว พ้นจากหมวดหมู่สังกัดกรมซึ่งจำเป็นต้องรับราชการตามกฎหมายเดิมทุกคน

หลักฐาน/เอกสารอ้างอิง

พระราชบัญญัติการสอบ พ.ศ. ๒๔๓๓

○ พิกัดสำหรับการศึกษา ร.ศ. ๑๑๑

ที่มา/ความสำคัญ

ปี พ.ศ. ๒๔๓๕ มีประกาศตั้งกรมศึกษาธิการเป็นกระทรวงธรรมการ และในขณะนั้นการจัดการศึกษาของไทยมีการจัดแบ่งเป็นมูลศึกษา มัธยมศึกษา อุดมศึกษา และพิเศษศึกษา

- มูลศึกษา จัดเป็น ๒ ชั้น ประกอบด้วย มูลสามัญชั้นต่ำ เรียน ๓ ปี มูลสามัญชั้นสูง เรียน ๔ ปี
- มัธยมศึกษา จัดเป็นโรงเรียนชั้นกลาง ประกอบด้วย ชั้นกลางสามัญ เรียน ๔ ปี และชั้นกลางสูง เรียน ๔ ปี
- อุดมศึกษา จัดเป็นวิทยาลัย และมหาวิทยาลัย
- พิเศษศึกษา จัดเป็นโรงเรียนพิเศษสำหรับวิชาเฉพาะ เช่น โรงเรียนฝึกหัดอาจารย์ โรงเรียนช่างโรงเรียนเพาะปลูก โรงเรียนค้าขาย โรงเรียนผู้ตีชาย-หญิง

ในการจัดการศึกษามูลศึกษา กระทรวงธรรมการประกาศตั้งโรงเรียนชั้นมูลศึกษาขึ้นในวัดทั่วไปทั้งในกรุงและหัวเมืองเพื่อขยายการศึกษาให้ถึงประชาชนอย่างทั่วถึง แบ่งเป็นโรงเรียนมูลศึกษาชั้นต่ำ และโรงเรียนมูลศึกษาชั้นสูง พร้อมทั้งได้ประกาศพิกัดสำหรับการศึกษาเป็นหลักสูตรในโรงเรียนมูลสามัญ ซึ่งพิกัดนี้เป็นกฎที่ระบุไว้อย่างชัดเจนเกี่ยวกับกำหนดเวลาเรียน วิชาที่จะเรียน อัตราเวลาเรียนเป็นกี่ชั่วโมงต่อสัปดาห์ รวมทั้งรายละเอียด (หัวข้อ/เนื้อหา) ในแต่ละวิชามีด้วยกัน ๒ กฎ กฎที่ ๑ ว่าด้วยการศึกษาเป็นหลักสูตรในโรงเรียนมูลสามัญ กฎที่ ๒ ว่าด้วยพิกัดทางศึกษาในโรงเรียนมูลสามัญชั้นต่ำอย่างง่ายสำหรับโรงเรียนในตำบลบ้านนอก และศึกษาสถานในกรุงเทพฯ ให้กับเจ้าพนักงานและอาจารย์ที่จะสอนศิษย์ในโรงเรียนมูลสามัญ

สาระสำคัญ/ผลที่เกิด

๑. การจัดการศึกษาตามพิกัดสำหรับการศึกษา ร.ศ. ๑๑๑ ถือว่าเป็นหลักสูตรในโรงเรียนมูลสามัญ ได้บัญญัติเวลาเรียนไว้วันละ ๕ ชั่วโมง

๒. บัญญัติเวลาเรียนในวิชาต่าง ๆ เป็นดังนี้

วิชา	โรงเรียนมูลสามัญชั้นต่ำ	โรงเรียนมูลสามัญชั้นสูง
ธรรมจารี	๒ ชั่วโมง	๒ ชั่วโมง
อ่าน	๑๖ ชั่วโมง	๑๐ ชั่วโมง
เขียน		
แต่งข้อความ		
ไวยากรณ์		
เลขวิธี	๘ ชั่วโมง	๖ ชั่วโมง
ภูมิศาสตร์		๔ ชั่วโมง
พงษาวดาร		
วิชาการ		๒ ชั่วโมง
เขียนรูปภาพ		๒ ชั่วโมง
ขับร้อง	๑ ชั่วโมงครึ่ง	๑ ชั่วโมงครึ่ง

๒. สารของแต่ละวิชาที่เรียนมีดังนี้

๑) **ธรรมจარი** อธิบายให้รู้จักพุทธคุณ สิ่งคะโรวาทสูตร กุศลกำมบท ธรรมวัตร พุทธคุณแปล การปฏิบัติตนเป็นแบบอย่างที่ดี/ชอบ แก่นักเรียน

๒) **อ่าน** ให้ใช้แบบเรียนหลวง หนังสืออ่านที่เป็นร้อยแก้ว กลอน ลิลิต โคลง ฉันท์ ก็สอนให้อ่าน ตามชนิดหนังสือนั้น รวมทั้งอ่านเรื่องที่กล่าวด้วยภูมิศาสตร์ พงษาวดาร และเรื่องราวที่เกี่ยวข้องด้วยความจริง สำหรับโรงเรียนมูลสามัญชั้นสูงก็ให้อ่านหนังสือที่เป็นข้อความที่ยากขึ้นไปเป็นอันดับ

๓) **เขียน** ในโรงเรียนมูลสามัญชั้นต่ำ ให้หัดเขียนตัวอักษรบรรจง เขียนเรียงตัวและเขียนตัวสะกด เรียบเรียงให้เป็นข้อความด้วยดินสอดสี ดินสอดำ หรือด้วยน้ำหมึกตามที่อาจารย์ผู้สอนเห็นสมควร ส่วนใน โรงเรียนมูลสามัญชั้นสูง ให้หัดเขียนชูบน้ำหมึกตัวบรรจงและตัวหวัดที่ใช้อยู่ตามธรรมดาด้วย

๔) **แต่งข้อความ** ในโรงเรียนมูลสามัญชั้นต่ำ สอนให้เขียนข้อความอย่างสั้น บอกให้เขียน แกไข ข้อความที่เด็กเขียน ส่วนโรงเรียนมูลสามัญชั้นสูง ให้เขียนข้อความที่ยาวและยากขึ้น และให้แต่งหนังสือที่ใช้อยู่ ทุกวัน

๕) **ไวยากรณ์** ในโรงเรียนมูลสามัญชั้นต่ำ ให้สอนอักขรวิธี วจีวิภาคตามแบบเรียน ส่วนโรงเรียน มูลสามัญชั้นสูงให้สอนวากยสัมพันธ์ ฉันทลักษณ์ ให้เต็มทั้ง ๔ ภาคในไวยากรณ์นั้น

๖) **เลขวิธี** ในโรงเรียนมูลสามัญชั้นต่ำ สอนรูปหมายตัวเลข บวก ลบ คูณ หาร มาตราเครื่องวัด เครื่องตวง อัตราเงินที่ใช้ การใช้ลูกคิด ในโรงเรียนมูลสามัญชั้นสูง สอนความหมาย ตัวเลข เลขฝรั่ง นับจำนวน คูณ หาร บวก ลบ โจทย์คณิต การทำบัญชี การคิดในใจ

๗) **ภูมิศาสตร์** ให้สอนสิ่งที่เห็นในโรงเรียน ภูมิศาสตร์สยาม หัวเมืองใหญ่ เมืองเล็ก ทิศ รูปภิกพ วัน/คืน ฤดู ชื่อภูมิ สถานที่ต่าง ๆ มหาสมุทร ทะเล ทวีป ประเทศ และเรื่องราวสังเขปของประเทศต่าง ๆ ตาม แผนที่

๘) **พงษาวดาร** การสร้างกรุง เหตุการณ์สำคัญ ในรัชกาลต่าง ๆ และพระบรมราชวงศ์ การพระ ราชไมตรี การค้าขายต่างประเทศ ขนบธรรมเนียม ความดีของบรรพบุรุษที่รักษาบ้านเมือง

๙) **วิทยาการ** ว่าด้วยเรื่องธัญญาหาร ผัก ผลไม้ ต้นไม้ สัตว์ ๒ เท้า ๔ เท้า ทอง เงิน ทองแดง ดีบุก เหล็ก ซึ่งเป็นสิ่งสำคัญของชีวิต พระอาทิตย์ พระจันทร์ ดาว อากาศ ไอน้ำ เมฆ น้ำค้าง ลูกเห็บ ลม ฝน แผ่นดินไหว น้ำขึ้น - ลง ของติดไฟ สนิม น้ำพุ ศัพท์สำเนียง นาฬิกา เครื่องวัด เครื่องจักรกล แวนตา ที่ราบ แม่เหล็ก โทรเลข เป็นต้น

๑๐) **เขียนภาพ** ให้หัดเขียนตามความถนัดมือ และเขียนด้วยเครื่องมือ

๑๑) **ขับร้อง** ในโรงเรียนมูลสามัญชั้นต่ำ ให้หัดร้องเพลงสรรเสริญพระบารมี ทำนองเทศน์มหาชาติ และสวดสรภัญญะ ในโรงเรียนสามัญชั้นสูงให้หัดร้องเพลงสรรเสริญพระบารมีและสวดสรภัญญะ สวดไอ้เอ๋ วิหารราย และรำต่าง ๆ ตามแต่ผู้สอนจะเห็นสมควร

หลักฐาน/เอกสารอ้างอิง

พิกัดสำหรับการศึกษา ร.ศ. ๑๑๑

○ หลักสูตร พ.ศ. ๒๔๓๘

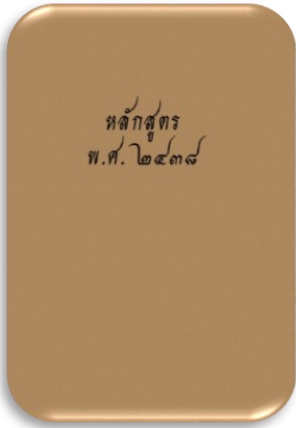

ที่มา/ความสำคัญ

การเปลี่ยนแปลงหนังสือเรียนมาเป็นแบบเรียนเร็ว ๓ เล่ม ในปี พ.ศ. ๒๔๓๑ และการมีพระราชบัญญัติการสอบ พ.ศ. ๒๔๓๓ เพื่อให้การสอบ สอดคล้องกับสิ่งที่เรียน โดยสาระสำคัญของพระราชบัญญัติการสอบนี้ กำหนดให้มีการสอบปีละ ๒ ครั้ง สอบความรู้หนังสือไทย และสอบความรู้ ภาษาอังกฤษ ถ้านักเรียนคนใดสอบหนังสือไทยได้ตั้งแต่ประโยค ๒ ขึ้นไป หรือ สอบภาษาอังกฤษได้ตั้งแต่ชั้น ๔ ขึ้นไป โปรดให้เป็นอิสระแก่ตัว พันจาก หมู่สังกัตกรม ขณะนั้นการจัดการสอนในโรงเรียนแตกต่างกัน คือ โรงเรียน ภาษาไทยสอนภาษาและวิชาด้วยภาษาไทยล้วน ส่วนโรงเรียนภาษาอังกฤษ ก็สอนภาษาและวิชาด้วยภาษาอังกฤษ ในปี พ.ศ. ๒๔๓๘ กระทรวงธรรมการ จึงได้จัดทำหลักสูตรขึ้นเพื่อกำหนดชั้นเรียนและวิชาที่เรียนให้ตรงกัน

สาระสำคัญ/ผลที่เกิด

หลักสูตร พ.ศ. ๒๔๓๘ มีการจัดชั้นเรียนและกำหนดวิชาของแต่ละชั้น ไว้ดังนี้

๑. จัดเป็นประโยค ๓ ประโยค

- ประโยค ๑ มี ๓ ชั้น
- ประโยค ๒ มี ๓ ชั้น
- ประโยค ๓ มี ๔ ชั้น

๒. วิชาที่กำหนดให้เรียนในแต่ละประโยค/ชั้น คือ การอ่าน การเขียน การคัดลายมือ ไวยากรณ์ และเลข สำหรับประโยคที่ ๓ กำหนดให้เรียนรายวิชาเพิ่มในเรื่องภูมิศาสตร์ วิทยาศาสตร์ วาดเขียน มีรายละเอียด ดังนี้

๒.๑ การอ่าน

● ประโยค ๑

- ชั้น ๑ อ่านจากแบบเรียนเร็ว เล่ม ๑ (เรื่องนกกระจอก)
- ชั้น ๒ อ่านหนังสือวิชารู้เรื่องร่างกายของเราเอง
- ชั้น ๓ อ่านพระราชพงศาวดารย่อ (ตอนกรุงเก่า)

● ประโยค ๒

- ชั้น ๑ อ่านพระราชพงศาวดารพระราชวงศ์ปัจจุบันนี้ (อ่านจบแล้วเล่าเรื่องปากเปล่า)
- ชั้น ๒ อ่านพระราชพงศาวดารพิสดาร เล่ม ๑ (อ่านจบแล้วเล่าเรื่องปากเปล่า)
- ชั้น ๓ อ่านพระราชพงศาวดารพิสดาร เล่ม ๒ (อ่านจบแล้วเล่าเรื่องปากเปล่า)

● ประโยค ๓

- ชั้น ๑ อ่านหนังสือชั้นสูงเล่มหนึ่งเล่มใดในภาษาไทย อ่านแล้วบอกใจความด้วยปากเปล่า
- ชั้น ๒ อ่านอย่างชั้น ๑
- ชั้น ๓ อ่านอย่างชั้น ๒
- ชั้น ๔ อ่านอย่างชั้นก่อน ๆ

๒.๒ การเขียน

● ประโยค ๑

- ชั้น ๑ เขียนตามคำบอกจากแบบเรียนเร็ว เล่ม ๑
- ชั้น ๒ เขียนตามคำบอกจากแบบเรียนเร็ว เล่ม ๒ ระหว่างบทที่ ๑ ถึงบทที่ ๒๔
- ชั้น ๓ เขียนบทที่ไม่เคยเรียนและยากกว่าชั้น ๒ (แต่คำต้องอยู่ในแบบเรียนเร็ว เล่ม ๒)

● ประโยค ๒

- ชั้น ๑ เขียนตามคำบอกจากหนังสือเล่มใดก็ได้ แต่ต้องยาวกว่าประโยค ๑ ชั้น ๓
- ชั้น ๒ เขียนตามคำบอกจากหนังสืออ่านหรือเล่มใด ๆ ก็ได้ แต่ต้องยากกว่า ชั้น ๑
- ชั้น ๓ เขียนตามคำบอกจากหนังสืออ่านเล่มใดก็ได้ แต่ยากกว่าชั้น ๒

๒.๓ การคัดลายมือ

● ประโยค ๑

- ชั้น ๑ คัดจากแบบเรียนเร็ว เล่ม ๑
- ชั้น ๒ คัดจากแบบเรียนเร็ว เล่ม ๑ หรือ ๒
- ชั้น ๓ คัดจากแบบเรียนเร็ว เล่ม ๒ หรือหนังสือเล่มใดก็ได้

● ประโยค ๒

- ชั้น ๑ และ ๒ ต้องเขียนให้เร็วและเรียบร้อย
- ชั้น ๓ เขียนเร็ว ๑๕ ๒๐ ๒๕ ๓๐ คำต่อมินิตตามลำดับ เป็น เอก โท ตรี จัตวา

๒.๔ ไวยากรณ์

● ประโยค ๑

- ชั้น ๑ แบบเรียนเร็ว เล่ม ๓ ตั้งแต่บทที่ ๑ ถึงบทที่ ๑๔
- ชั้น ๒ แบบเรียนเร็ว เล่ม ๓ บทที่ ๑ ถึงบทที่ ๒๔
- ชั้น ๓ แบบเรียนเร็ว เล่ม ๓ บทที่ ๑ ถึงบทที่ ๗๓

● ประโยค ๒

- ชั้น ๑ แบบเรียนเร็ว เล่ม ๓ เพิ่มเรียงความ (แต่งเรื่องที่ข้าหลวงสอบไล่อ่านให้ฟัง)

ย่อความ และทานหนังสือผิตอย่างง่าย ๆ

- ชั้น ๒ วจิวิภาค ตอนที่ ๑ ๒ และ ๓ เรียงความเรื่องง่าย ๆ ย่อความและทานหนังสือผิต
- ชั้น ๓ วจิวิภาค ตอนที่ ๔ ย่อความ เรียงความ ทานหนังสือผิต

● ประโยค ๓

- ชั้น ๑ อักษรวิธียภาคต้น ภาค ๒

ย่อความ เรียงความ ตามหัวข้อที่ข้าหลวงจะให้

ภาษาบาลี (บังคับเรียนทุกคน) เลือกเรียนอีกภาษาหนึ่ง คือ ภาษาอังกฤษ เรียน

บันไดเล่ม ๑ เล่ม ๒ หรือภาษามลายู (ตำรามลายู เล่ม ๑ กับคำพูดที่ง่าย)

- **ชั้น ๒** วากยสัมพันธ์
แต่งความ ย่อความ เรียงความ
ภาษาบาลี ภาษาอังกฤษ (บันไดเล่ม ๓ เล่ม ๔) ภาษามลายู (หนังสือเรียนเล่ม ๒ ตามคำบอกกับหัตถ์พุดภาษา)
- **ชั้น ๓** ไวยากรณ์ แต่งความ ฉันทลักษณ์ เรียงความ จากหัวข้อที่ยากขึ้น ธรรมจริยา หน้าที่ของราษฎรที่ต้องกระทำ ฯลฯ
ภาษาบาลี ภาษาอังกฤษ (บันไดเล่ม ๕ อ่านและแปลหนังสือที่ให้เรียนแปล และ เรียงความหัตถ์พุด) ภาษามลายู (เล่ม ๓ หัตถ์พุดภาษา เขียนตามคำบอก แปลมลายูเป็นไทย)
- **ชั้น ๔** แต่งตามความเห็นด้วยเรื่องพิสดารต่าง ๆ แล้วนำมาอ่านเล็กเซอร์ในที่ประชุม
ภาษาบาลี ภาษาอังกฤษ (อ่านและแปลหนังสือที่เรียน อ่านและแปลหนังสือที่ยังไม่ได้เรียน เรียงความ หัวข้อไวยากรณ์ หัตถ์พุด และแต่งจดหมาย) ภาษามลายู (แปลมลายูเป็นไทย แปลไทยเป็นมลายู แต่งความ หัตถ์พุด ภาษามลายู กับเขียนตามคำบอก)

๒.๕ เลข

● ประโยค ๑

- **ชั้น ๑** บวก ลบ คูณ หารสั้น ตัวคูณ ไม่เกินกว่า ๖
เครื่องหมาย + - x และ ÷ ท่องสูตรคูณจบแม่ ๖ ทำแบบฝึกหัดง่าย ๆ
- **ชั้น ๒** บวก ลบ คูณ หารสั้น ตัวหารไม่เกิน ๑๒ หารประสมอย่างง่าย ๆ ท่องสูตรคูณจบแม่ ๑๒ บวก ลบ มาตรฐานเงินบาท สลึง เฟื้อง อัฐ ทำโจทย์ฝึกหัดง่าย ๆ ใช้ตัวเลขไม่เกิน ๑,๐๐๐
- **ชั้น ๓** หารยาว บวก ลบ คูณ หาร มาตรฐานเงินไทย ความหมายและผลบวกของเลขเศษส่วน ทำโจทย์ฝึกหัดเศษส่วนง่าย ๆ

● ประโยค ๒

- **ชั้น ๑** บวก ลบ คูณ หาร มาตรฐานเงินสยาม น้ำหนักและวัด ทำบัญชีเงิน หา ห.ร.ม. และ ค.ร.น. บวก ลบ คูณ หาร เศษส่วนอย่างง่าย ๆ บัญญัติไตรยางค์ขั้นเดียว ทำโจทย์ฝึกหัดในเลขที่เรียนมาแล้ว
- **ชั้น ๒** ทศนิยม (เว้นเศษสิบอย่างไม่รู้จบ) แปลงเศษสิบเป็นเศษส่วน แปลงเศษส่วนเป็นเศษสิบ บวก ลบ คูณ หาร เศษสิบ แลกเงินเหรียญนก ทำบัญชีเงินเหรียญนกและเงินสยามด้วยบัญญัติไตรยางค์ขั้นเดียว วิธีดอกเบียอย่างดอกคองตันร้อยละ (เปอร์เซ็นต์) ทำโจทย์เลขเศษสิบและเศษส่วน กับโจทย์ฝึกหัดเลขที่เรียนมาแล้ว
- **ชั้น ๓** เศษสิบและเศษส่วนจนครบวิธี บัญญัติไตรยางค์ตั้งแต่ ๒ ชั้นขึ้นไป วิธีดอกเบียอย่างดอกคองตัน วิธีคิดต้นทุนและกำไร การค้าขาย วิธีเฉลี่ย วิธีแลกเงิน วิธีเสนารูป สี่เหลี่ยมผืนผ้า สี่เหลี่ยมจัตุรัส สามเหลี่ยม และกลม วิธีหน้าไม้ ทำโจทย์ฝึกหัดที่เรียนมาแล้ว

● ประโยค ๓

- **ชั้น ๑** วิธีลัด ๒ ชั้น บัญชีและบิลต่าง ๆ วิธีแบ่งส่วนต่าง ๆ และปาตเนอร์ชิป ขาดทุน กำไร สแควรูต รังวัด พื้นที่ต่าง ๆ พีชคณิต บวก ลบ คูณ หาร วิธีใช้เครื่องหมายและวงเล็บ โคมาตร (ยุคลิต) เล่ม ๑ ตั้งแต่ต้นจนจบบทที่ ๒๖ กับทำโจทย์ง่าย ๆ ที่เรียนมาแล้ว

- **ชั้น ๒** เลขชั้น ๑ ต้องผสมของต่างกัน วิธีลูกโซ่ นายหน้า ผู้รับการและรับอินชัวร์รัน หุ้นส่วน เอเวลูชัน คุณทวีเท่าตัว คิวบ์รูต และที่ใช้ของคิวบ์รูต วัตน์หน้ากรุปพรรณต่าง ๆ พีชคณิต แพตเตอร์ ห.ร.ม. ค.ร.น. อีเควชันง่าย ๆ กับโจทย์ด้วย โคมาตรเล่ม ๑ กับโจทย์ต่าง ๆ

- **ชั้น ๓** เลขที่เรียนมาแล้วทั้งหมด
พีชคณิต เมตริก ซิสเต็มถึงควอดแดรตติก – อีเควชัน และทำโจทย์ด้วย
โคมาตร เล่ม ๒ และโจทย์ในเล่ม ๑ เล่ม ๒

- **ชั้น ๔** พีชคณิต ๑ บวกทวีและคูณทวี ๒ ลอการิธึมและที่ใช้ของวิธีนี้
โคมาตร เล่ม ๓ และโจทย์สำหรับ เล่ม ๑ ๒ และ ๓

๒.๖ ภูมิศาสตร์

● ประโยค ๓

- **ชั้น ๑** ฟิสิแกล แพลนและแผนที่ ภูมิศาสตร์สยามและเมืองใกล้เคียง
- **ชั้น ๒** ทวีปเอเชียและยุโรป เขียนแผนที่
- **ชั้น ๓** ภูมิศาสตร์ ๑ ของโลก ๒ เขียนแผนที่จากสมอง
- **ชั้น ๔** ภูมิศาสตร์ทางการค้าขาย อากาศโลกอย่างสูง เช่น ลม มหาสมุทร สายน้ำ เหตุของฤดู น้ำขึ้น น้ำลง ฯลฯ
เขียนแผนที่จากสมอง

๒.๗ วิทยาศาสตร์

● ประโยค ๓

- **ชั้น ๑** ให้มีบทเรียนด้วยสิ่งที่เกิดขึ้นโดยธรรมชาติของโลก เช่น ฝนตก พายุ ลม สัก ๓๐ บท
- **ชั้น ๒** บทเรียนด้วยของ ฟิสิกส์และสัตว์
- **ชั้น ๓** ฟิสิอออลยีชั้นสูง (ด้วยสัตว์)
- **ชั้น ๔** ฟิสิอออลยี มีแคนิกส์ ฟิสิกส์

๒.๘ วาดเขียน

● ประโยค ๓

- **ชั้น ๑** วาดเขียน มือเปล่ากับเขียนมีสเกล
- **ชั้น ๒** วาดเขียนมือเปล่าจากรูปของจริงกับเขียนมีสเกล
- **ชั้น ๓** วาดเขียนมือเปล่า เขียนด้วยธรรมดาโลก
- **ชั้น ๔** วาดเขียน ระบายเงาและเขียนจากธรรมดาโลก (คือของจริง) และภูมิค่ามาตรา

หลักฐาน/เอกสารอ้างอิง

หลักสูตร พ.ศ. ๒๔๓๘

๒. รายละเอียดของโครงการจัดแยกเป็น ๒ ภาค คือ ภาค ๑ ว่าด้วยการศึกษาในกรุงเทพฯ และภาค ๒ ว่าด้วยการศึกษาในหัวเมือง

ภาค ๑ ว่าด้วยการศึกษาในกรุงเทพฯ แบ่งเป็น ๑๐ หมวด ดังนี้

หมวด ๑ ว่าด้วยแผนการศึกษาและลำดับชั้นโรงเรียน

หมวด ๒ ว่าด้วยการสอบไล่

หมวด ๓ ว่าด้วยประมาณจำนวนเด็กในอายุเข้าโรงเรียนมณฑลกรุงเทพฯ และจำนวนโรงเรียนที่ต้องการจะให้เพียงพอกับการศึกษาของเด็กนั้น

หมวด ๔ ว่าด้วยการที่จะให้โรงเรียนมากขึ้น

หมวด ๕ ว่าด้วยการที่จะให้มีครูอาจารย์พอแก่โรงเรียน

หมวด ๖ ว่าด้วยการตรวจ

หมวด ๗ ว่าด้วยสมุดตำราเรียน

หมวด ๘ ว่าด้วยโรงเรียนพิเศษ

หมวด ๙ ว่าด้วยการใช้จ่ายในการศึกษา

หมวด ๑๐ ว่าด้วยการศึกษาสำหรับเด็กหญิง

ภาค ๒ ว่าด้วยการศึกษาในหัวเมือง ประกอบด้วย

๑) คณะพลเมืองและที่เรียนซึ่งมีอยู่

๒) - ๓) แบ่งเป็นมณฑลใหญ่ในการตรวจ

๔) ครูอาจารย์

๕) โรงเรียน ก ข นโม และโรงเรียนเบื้องต้น

๖) ตำบลที่มีนา แก้ววิธีเรียนให้น้อยเวลา

๗) การรับผิดชอบในเทศาภิบาล

๘) นักเรียนที่เฉียบแหลมจะเรียนวิชาสูง ส่งมาเรียนกรุงเทพฯ

๙) ใช้จ่ายในการศึกษา

๓. โครงการศึกษา ๒๔๔๑ ครอบคลุมงานของกระทรวงธรรมการทุกแห่งทั้งส่วนกลางและส่วนภูมิภาค นับตั้งแต่ชั้นมูลศึกษาจนถึงชั้นมหาวิทยาลัย การศึกษาสตรี การฝึกหัดครู การสร้างโรงเรียน การตรวจโรงเรียน หลักสูตร แบบเรียน ตลอดจนงบประมาณการศึกษา นับเป็นขั้นแรกที่ได้วางรูปการณ์ลงเป็นหลักฐานซึ่งจะเป็นการศึกษาสำหรับชาติต่อไป แต่เนื่องจากโครงการจัดทำขึ้นโดยเลียนแบบการจัดการศึกษาของประเทศอังกฤษ จึงไม่เหมาะสมกับสภาพความเป็นอยู่ของประชาชนคนไทยในสมัยนั้น เช่น ไม่ได้จัดสอนวิชาชีพเพื่อนำไปประกอบอาชีพจริง ๆ และการกำหนดให้การศึกษาแก่เด็กอายุต่ำกว่า ๗ ปี ทำได้ยากมาก เพราะในสมัยนั้น แม้เด็กโตก็ยังไม่สนใจที่จะเรียนหนังสือ

หลักฐาน/เอกสารอ้างอิง

โครงการศึกษา พ.ศ. ๒๔๔๑

○ แผนการศึกษา พ.ศ. ๒๔๔๕

ที่มา/ความสำคัญ

พ.ศ. ๒๔๔๕ พระบาทสมเด็จพระจุลจอมเกล้าเจ้าอยู่หัว ทรงพระกรุณาโปรดเกล้าฯ ให้พระยาวิสุทธี-สุริยศักดิ์และคณะ ไปรับเสด็จสมเด็จพระบรมโอรสาธิราช สยามมกุฎราชกุมาร (พระบาทสมเด็จพระมงกุฎเกล้าเจ้าอยู่หัว) ณ ประเทศญี่ปุ่น และให้ดูงานการจัดการศึกษาของประเทศญี่ปุ่นด้วย เมื่อกลับมาได้ทำรายงานการจัดการศึกษาของประเทศญี่ปุ่นทูลเกล้าฯ ถวาย เป็นที่ต้องพระราชหฤทัย และนำมาปรับปรุงแก้ไขเพิ่มเติมจากโครงการศึกษา พ.ศ. ๒๔๔๑ มาเป็นแบบแผนการศึกษาชาติ พ.ศ. ๒๔๔๕ นับเป็นแผนการศึกษาฉบับที่ ๒ ของไทย

สาระสำคัญ/ผลที่เกิด

๑. แผนผังแผนการศึกษา พ.ศ. ๒๔๔๕ เป็นดังนี้

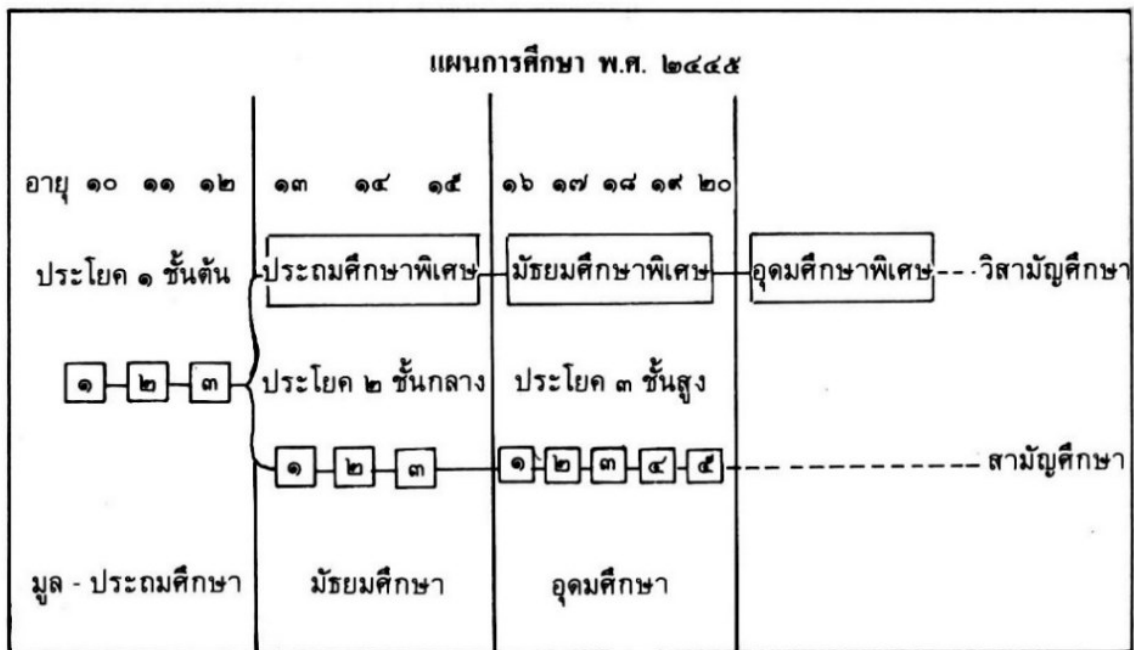

๒. แผนการศึกษา พ.ศ. ๒๔๔๕ แบ่งการศึกษาเป็นสามัญศึกษาและวิสามัญศึกษา

- สามัญศึกษา แบ่งเป็น ๓ ชั้น คือ
 - ประโยค ๑ ขั้นต้น เป็น ประถมศึกษา
 - ประโยค ๒ ชั้นกลาง เป็น มัธยมศึกษา
 - ประโยค ๓ ชั้นสูง เป็น อุดมศึกษา

- วิสามัญศึกษา เรียกว่า การศึกษาพิเศษ แบ่งเป็น ๓ ชั้น คือ
 - ประถมศึกษาพิเศษ
 - มัธยมศึกษาพิเศษ
 - อุดมศึกษาพิเศษ
- ๓. กำหนดอายุผู้เรียนไว้ดังนี้
 - ประถมศึกษา อายุ ๑๐ – ๑๒ ปี
 - มัธยมศึกษากับประถมศึกษาพิเศษ อายุ ๑๓ – ๑๕ ปี
 - อุดมศึกษากับมัธยมศึกษาพิเศษ อายุ ๑๖ – ๒๐ ปี

หลักฐาน/เอกสารอ้างอิง

แผนการศึกษา พ.ศ. ๒๔๔๕

○ หลักสูตรสำหรับสามัญศึกษา ชั้นประถมและมัธยม ร.ศ. ๑๒๔ (พ.ศ. ๒๔๔๘)

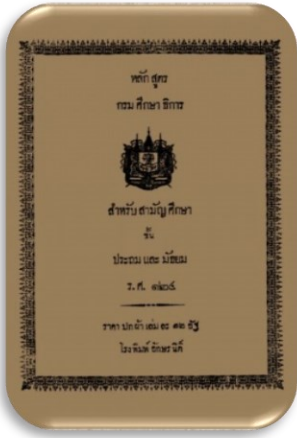

ที่มา/ความสำคัญ

จากแผนการศึกษาชาติ พ.ศ. ๒๔๔๕ ที่แบ่งการศึกษาเป็น ๒ สาย สายสามัญและสายวิสามัญ ในทางปฏิบัติ โรงเรียนยังคงจัดการเรียนการสอนตามหลักสูตร พ.ศ. ๒๔๓๘ แต่มีการแก้ไขเพิ่มเติมตามความต้องการของโรงเรียนเพื่อให้สอดคล้องกับแผนการศึกษาชาติดังกล่าว จนถึง พ.ศ. ๒๔๔๘ กระทรวงธรรมการจึงได้จัดทำหลักสูตรสามัญศึกษาชั้นประถมและมัธยม ขึ้นใหม่ โดยการตัดและเติมวิชาให้เหมาะสม ตรงตามความต้องการของยุคสมัยนั้น ๆ และเป็นกำหนดวิชาที่เรียนให้ชัดเจนสำหรับการสอบไล่ ปรโยคต่าง ๆ

สาระสำคัญ/ผลที่เกิด

หลักสูตรสำหรับสามัญศึกษา ชั้นประถมและมัธยม ร.ศ. ๑๒๔ (พ.ศ. ๒๔๔๘) มีสาระสำคัญ ดังนี้

๑. แบ่งเป็น ๒ หลักสูตร คือ

๑.๑ หลักสูตรประถมศึกษา สำหรับสอบไล่ประกาศนียบัตรปรโยค ๑ มี ๔ ชั้น

๑.๒ หลักสูตรมัธยมศึกษา สำหรับสอบไล่ปรโยคมัธยม มี ๓ ชั้น

๒. วิชาที่เรียน

๒.๑ หลักสูตรประถมศึกษา

ชั้น ๑ เรียน วิชาหนังสือ วิชาเลข ภาษา จรรยา ความรู้เบื้องต้น*

ชั้น ๒ เรียน วิชาหนังสือ วิชาเลข ภาษา จรรยา ภูมิศาสตร์ ความรู้เบื้องต้น*

ชั้น ๓ เรียน วิชาหนังสือ วิชาเลข บัญชี ภาษา จรรยา ภูมิศาสตร์ ความรู้เบื้องต้น*

ชั้น ๔ เรียน วิชาหนังสือ วิชาเลข บัญชี ภาษา จรรยา ภูมิศาสตร์ ความรู้เบื้องต้น*

* ความรู้เบื้องต้น

ชั้น ๑ ให้เรียนบทเรียนด้วยของ ให้ครูใหญ่เลือก ๒๐ บท ตามแต่นายตรวจจะอนุญาตให้สอน

ชั้น ๒ ให้เลือกหาอีก ๒๐ บทที่ไม่ได้เรียนในชั้น ๑ ตามแต่นายตรวจอนุญาต

ชั้น ๓ ให้เลือกหาอีก ๒๐ บทที่ไม่ได้เรียนในชั้น ๑ และ ๒ ตามแต่นายตรวจอนุญาต

ชั้น ๔ สอนจากสมุดบทเรียนด้วยของเป็นต้น ให้ครูใหญ่เลือก ๓๐ บท ตามแต่นายตรวจอนุญาต

๒.๒ หลักสูตรมัธยมศึกษา แบ่งเป็น ๓ ชั้น ทุกชั้นมีวิชาเรียน ๑๐ วิชา ซึ่งเนื้อหาที่เรียนจะมีความยากขึ้นตามขั้นที่สูงขึ้น ได้แก่

๑) จรรยา : ศีล ธรรม ความประพฤติ

๒) วิชาหนังสือไทย : อ่าน คัด เขียน แปล

๓) ภาษาไทย : ไวยากรณ์ แต่ง ย่อ

๔) คำนวณวิธี : เลข บัญชี ยุคโลก

๕) ภูมิศาสตร์และพงศาวดาร : สยามประเทศและประเทศอื่น ๆ แผนที่

๖) ภาษาอังกฤษ : อ่าน เขียน แปล

- ๗) วิทยา : ธรรมชาติ สิ่งแวดล้อม
- ๘) ศิลป : สอนยี่อเมตรีจากตำราที่เรียกว่า “แปรคติกลยี่อเมตรี”
- ๙) สมาคมบริหาร : ความเป็นผู้ดี กิริยามารยาท ราชาศัพท์
- ๑๐) กายบริหาร : ระเบียบแถว การออกกำลัง ยิมนาสติก

หลักฐาน/เอกสารอ้างอิง

หลักสูตรกรมศึกษาธิการ สำหรับสามัญศึกษาชั้นประถมและมัธยม ร.ศ. ๑๒๔

๓. การจัดโรงเรียนตามแผนการศึกษา พ.ศ. ๒๔๕๐ มีการจัดลำดับชั้นโรงเรียนตามแผนภูมิ ดังนี้

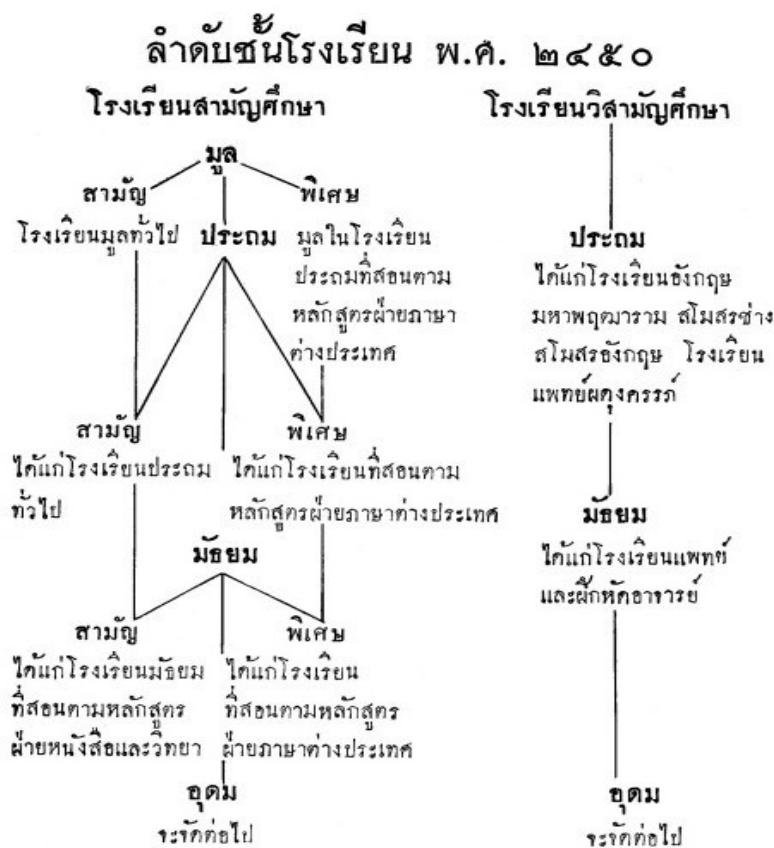

๔. มีการกำหนดวงเขตอายุ เพื่อให้อายุของนักเรียนเหมาะสมแก่ชั้นวิชาที่เรียน ดังนี้

- ๑) มูลศึกษา ควรเรียนจบภายในเขตอายุ ๙ ปี
- ๒) ประถมศึกษา ควรเรียนจบภายในเขตอายุ ๑๒ ปี
- ๓) มัธยมศึกษาสามัญ ควรเรียนจบภายในเขตอายุ ๑๕ ปี
- ๔) มัธยมศึกษาพิเศษ ควรเรียนจบภายในเขตอายุ ๑๗ ปี

หลักฐาน/เอกสารอ้างอิง
แผนการศึกษา พ.ศ. ๒๔๕๐

○ หลักสูตรสามัญศึกษาสำหรับสตรี ร.ศ. ๑๒๖ (พ.ศ. ๒๔๕๐)

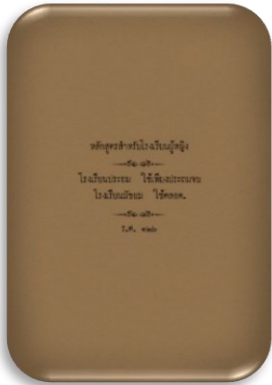

ที่มา/ความสำคัญ

การจัดหลักสูตรการศึกษาที่ผ่านมาเป็นการจัดการศึกษาสำหรับผู้ชาย เพื่อหวังเข้ารับราชการ ส่วนผู้หญิงจะเป็นการเรียนการบ้านการเรือนไม่ค่อยมีโอกาสได้เรียนหนังสือ กระทรวงธรรมการจึงจัดให้มีหลักสูตรสำหรับสตรีขึ้น เรียกว่า หลักสูตรสามัญศึกษาสำหรับสตรี ร.ศ. ๑๒๖ (พ.ศ. ๒๔๕๐)

สาระสำคัญ/ผลที่เกิด

๑. หลักสูตรสามัญศึกษาสำหรับสตรี ร.ศ. ๑๒๖ (พ.ศ. ๒๔๕๐) ประกอบด้วย

- ๑) หลักสูตรชั้นมูลศึกษา
- ๒) หลักสูตรกุลสตรี ก. ประถมจบ
- ๓) หลักสูตรกุลสตรี ข. ประถมต่อ
- ๔) หลักสูตรกุลสตรี ชั้นมัธยมศึกษา

ทั้งนี้ การเรียนระดับประถมศึกษาและมัธยมศึกษา มุ่งสอนให้ผู้หญิงเป็นแม่ศรีเรือน ให้มีความรู้เพียงพอแก่การทำงาน

๒. มูลศึกษา แบ่งการศึกษาเป็น

๑) มูลศึกษา ๒ ปี เป็นการศึกษามุ่งเพื่อเตรียมเด็กหญิงให้มีความรู้เบื้องต้นพอที่จะขึ้นเรียนชั้นประถมศึกษา

๒) ประถมศึกษา ๓ ปี แบ่งเป็น ๒ หลักสูตร คือ

- ๒.๑) ประถมจบ สำหรับเด็กหญิงที่ไม่ประสงค์จะเรียนต่อชั้นมัธยม
 - ๒.๒) ประถมต่อ สำหรับเตรียมเด็กหญิงให้มีความรู้สามัญพอที่จะเรียนในชั้นมัธยมต่อไป
- ทั้งหลักสูตรประถมจบ และประถมต่อ นักเรียนจะต้องเรียนตระเตรียมก่อนหนึ่งปี

๓. มัธยมศึกษา ๔ ปี มุ่งให้ผู้หญิงมีความรู้ทั้งภาษาไทย ภาษาต่างประเทศ และวิชาการอื่น ๆ เพื่อเป็นผู้ปกครองบ้านเรือนและทรัพย์สินสมบัติต่อไปภายภาคหน้าได้อย่างดี

๔. แต่ละหลักสูตร เมื่อเรียนจบต้องมีการสอบไล่

- ๑) มูลศึกษา สอบไล่ได้แล้วก็จะได้เลื่อนไปเรียนวิชาชั้นประถมศึกษาต่อไป
- ๒) ประถมศึกษา

๒.๑) ประถมจบ เมื่อสอบไล่ได้แล้วก็จะได้รับประกาศนียบัตรออกจากโรงเรียนไป ถ้าสอบไล่ไม่ได้ในครั้งแรก ผู้ปกครองจะให้อยู่เรียนไปอีกปีหนึ่งก็ได้

๒.๒) ประถมต่อ เมื่อสอบไล่ชั้นประถมได้แล้ว ก็จะได้เลื่อนขึ้นไปเรียนชั้นมัธยมต่อไป

๓) มัธยมศึกษา เมื่อสอบไล่ได้แล้ว จะได้รับประกาศนียบัตรออกจากโรงเรียนไป ถ้ายังสอบไล่ไม่ได้ในครั้งแรก ผู้ปกครองยังประสงค์จะให้เรียนต่อไปอีกปีหนึ่ง หรือสองปี ก็จะทำให้เรียนได้

รายงานผลการศึกษา

เรื่อง การพัฒนาหลักสูตรการศึกษาและหนังสือเรียน ระดับการศึกษาขั้นพื้นฐาน ตั้งแต่สมัยสุโขทัยจนถึงหลักสูตรแกนกลางการศึกษาขั้นพื้นฐาน พุทธศักราช ๒๕๕๑

๕. การกำหนดวิชาและอัตราเวลาเรียนสำหรับแต่ละหลักสูตร มีดังนี้

๑) หลักสูตรชั้นมูลศึกษา เรียนวิชาจรรยา ภาษาไทย เลข วิทยา ศิลปะ และกายบริหาร กำหนดเวลาเรียนสัปดาห์ละ ๒๕ ชั่วโมง ทั้งปี ๑ และ ปี ๒ กำหนดอัตราเวลาเรียนไว้ดังนี้

วิชา	จำนวนชั่วโมงที่ต้องเรียนในรอบปีหนึ่ง	
	ปีที่ ๑	ปีที่ ๒
จรรยา	๑.๓๐	๑.๓๐
ภาษาไทย	๑๓.๓๐	๑๓.๓๐
เลข	๓.๐๐	๓.๐๐
วิทยา	๒.๐๐	๒.๐๐
ศิลปะ	๒.๓๐	๒.๓๐
กายบริหาร	๒.๓๐	๒.๓๐
รวม	๒๕.๐๐	๒๕.๐๐

๒) หลักสูตรกุลสตรี ก. ประถมจบ เรียนวิชาจรรยา ภาษาไทย คำนวนวิธี ภูมิศาสตร์ พงศาวดาร สุขวิทยา ศิลปะ การเรือน (การพยาบาล การทำกับข้าว ของกิน การบรรเลง) และกายบริหาร กำหนดเวลาเรียนสัปดาห์ละ ๒๗ ชั่วโมง ทั้ง ปี ๑ ปี ๒ และ ปี ๓ กำหนดอัตราเวลาเรียนไว้ดังนี้

วิชา	จำนวนชั่วโมงที่ต้องเรียนในรอบปีหนึ่ง			
	ปีเตรียม	ปีที่ ๑	ปีที่ ๒	ปีที่ ๓
จรรยา	๒.๐๐	๒.๐๐	๒.๐๐	๒.๐๐
ภาษาไทย	๑๑.๓๐	๙.๐๐	๗.๐๐	๖.๐๐
คำนวนวิธี	๓.๓๐	๔.๐๐	๔.๐๐	๕.๐๐
ภูมิศาสตร์ พงศาวดาร	๒.๓๐	๒.๐๐	๒.๐๐	๒.๐๐
สุขวิทยา	๑.๐๐	๑.๐๐	๑.๐๐	๑.๐๐
ศิลปะ	๓.๐๐	๔.๐๐	๕.๐๐	๕.๐๐
การเรือน	๓.๐๐	๔.๐๐	๕.๐๐	๕.๐๐
กายบริหาร	๑.๐๐	๑.๐๐	๑.๐๐	๑.๐๐
รวม	๒๗.๐๐	๒๗.๐๐	๒๗.๐๐	๒๗.๐๐

รายงานผลการศึกษา

เรื่อง การพัฒนาหลักสูตรการศึกษาและหนังสือเรียน ระดับการศึกษาขั้นพื้นฐาน ตั้งแต่สมัยสุโขทัยจนถึงหลักสูตรแกนกลางการศึกษาขั้นพื้นฐาน พุทธศักราช ๒๕๕๑

๓) หลักสูตรกุลสตรี ข. ประถมต่อ เรียนเหมือนประถมจบ แต่เพิ่มภาษาอังกฤษ กำหนดเวลาเรียน สัปดาห์ละ ๒๗ ชั่วโมง ทั้งปีเตรียม ปี ๑ ปี ๒ และปี ๓ กำหนดอัตราเวลาเรียนไว้ดังนี้

วิชา	จำนวนชั่วโมงที่ต้องเรียนในรอบปีหนึ่ง			
	ปีเตรียม	ปีที่ ๑	ปีที่ ๒	ปีที่ ๓
จรรยา	๑.๐๐	๑.๐๐	๑.๐๐	๑.๐๐
ภาษาไทย	๑๒.๓๐	๑๐.๐๐	๘.๐๐	๗.๐๐
ภาษาอังกฤษ	๕.๐๐	๕.๓๐	๖.๐๐	๖.๐๐
คำนวณวิธี	๓.๓๐	๔.๐๐	๕.๐๐	๖.๐๐
ศิลปะ	๒.๓๐	๓.๓๐	๔.๐๐	๔.๐๐
การเรือน	๒.๐๐	๒.๐๐	๒.๐๐	๒.๐๐
กายบริหาร	๑.๐๐	๑.๐๐	๑.๐๐	๑.๐๐
รวม	๒๗.๐๐	๒๗.๐๐	๒๗.๐๐	๒๗.๐๐

๔) หลักสูตรกุลสตรี ชั้นมัธยมศึกษา วิชาที่เรียนได้แก่ จรรยา (ครองตน ครองคน ครองสมบัติ) สมาคม (กริยามารยาท : ปฏิสันถาร) ภาษาไทย ภาษาอังกฤษ คำนวณวิธี ภูมิศาสตร์ พงษาวดาร สุขวิทยา ศิลปะ การเรือน และกายบริหาร ตลอดหลักสูตร ๔ ปี แต่ละปีใช้เวลาเรียน ๒๗ ชั่วโมงต่อสัปดาห์ กำหนดอัตราเวลาเรียนไว้ดังนี้

วิชา	จำนวนชั่วโมงที่ต้องเรียนในรอบปีหนึ่ง			
	ปีที่ ๑	ปีที่ ๒	ปีที่ ๓	ปีที่ ๔
จรรยา	๑.๐๐	๑.๐๐	๒.๐๐	๒.๐๐
ภาษาไทย	๔.๐๐	๔.๐๐	๔.๐๐	๔.๐๐
ภาษาอังกฤษ	๘.๐๐	๘.๐๐	๗.๐๐	๗.๐๐
คำนวณวิธี	๕.๐๐	๔.๐๐	๓.๐๐	๓.๐๐
ภูมิศาสตร์ พงษาวดาร	๒.๐๐	๒.๐๐	๒.๐๐	๒.๐๐
สุขวิทยา	๑.๐๐	๑.๐๐	๑.๐๐	๑.๐๐
ศิลปะ	๒.๐๐	๒.๐๐	๒.๓๐	๒.๓๐
การเรือน	๓.๐๐	๔.๐๐	๕.๐๐	๕.๐๐
กายบริหาร	๑.๐๐	๑.๐๐	๑.๐๐	๑.๐๐
รวม	๒๗.๐๐	๒๗.๐๐	๒๗.๐๐	๒๗.๐๐

หลักฐาน/เอกสารอ้างอิง

หลักสูตรสำหรับโรงเรียนผู้หญิง ร.ศ. ๑๒๖

○ แผนการศึกษา พ.ศ. ๒๔๕๒

ที่มา/ความสำคัญ

เนื่องจากการจัดการศึกษาในช่วงก่อน พ.ศ. ๒๔๕๒ มีหน่วยงานที่รับผิดชอบและมีส่วนร่วมในการจัดการศึกษาหลายหน่วยงาน ประกอบด้วย กระทรวงธรรมการ กระทรวงนครบาล กระทรวงมหาดไทย ดังนั้น เพื่อให้การจัดการศึกษาเป็นไปในทิศทางเดียวกัน กระทรวงธรรมการซึ่งเป็นหน่วยงานที่มีหน้าที่วางหลักสูตร ระเบียบต่าง ๆ กำกับดูแลให้โรงเรียนปฏิบัติ และทำหน้าที่ไล่วิชาด้วย จึงได้มีการปรับปรุงแผนการศึกษาของชาติขึ้นใหม่ และประกาศใช้แผนการศึกษา พ.ศ. ๒๔๕๒

สาระสำคัญ/ผลที่เกิด

๑. แผนผังแผนการศึกษา พ.ศ. ๒๔๕๒ เป็นดังนี้

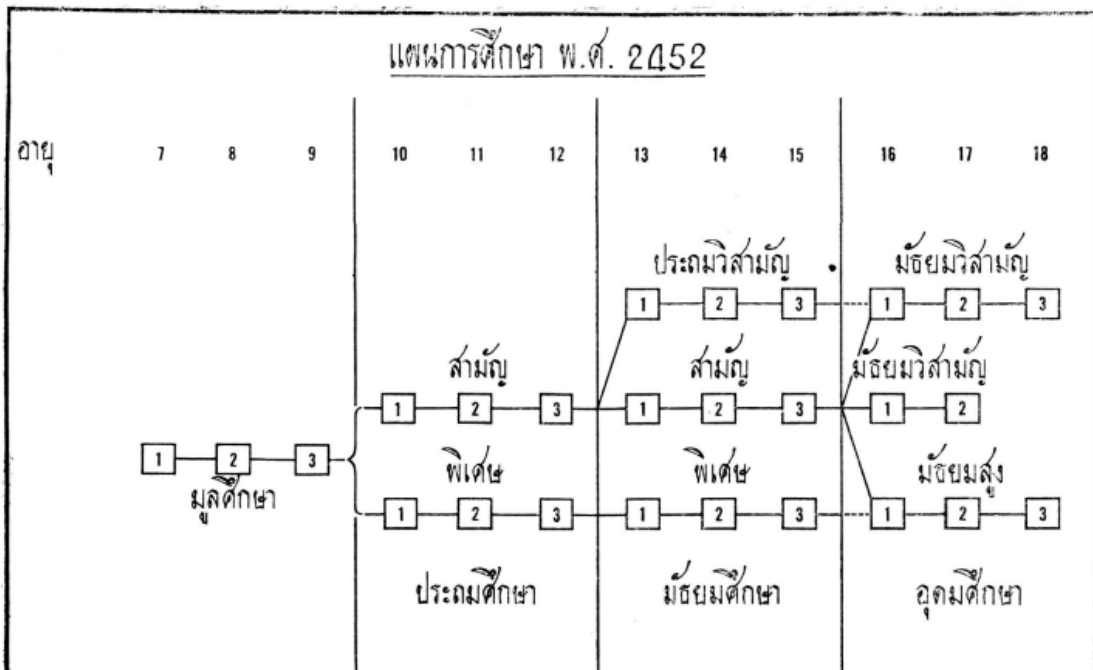

๒. แบ่งการศึกษาเป็น ๔ ระดับ ดังนี้

๒.๑ มูลศึกษา เป็นการศึกษาสำหรับทุกคนเพื่อการอ่านออกเขียนได้ กำหนดเวลาเรียน ๓ ปี

๒.๒ ประถมศึกษา กำหนดเวลาเรียน ๓ ปี

๒.๓ มัธยมศึกษา กำหนดเวลาเรียน ๓ ปี

๒.๔ อุดมศึกษา กำหนดเวลาเรียน ๓ ปี

๓. กำหนดให้มีหลักสูตรมัธยมศึกษาอีก ๓ ปี ต่อจากหลักสูตรมัธยมศึกษาสามัญ นักเรียนที่จบมัธยมศึกษา เป็นความรู้เทียบเท่าขั้นต้นของมหาวิทยาลัย (อุดมศึกษา)

๔. กำหนดอายุของผู้เรียนสำหรับการศึกษาระดับต่าง ๆ ดังนี้

๔.๑ มุธยมศึกษา พอเหมาะแก่อายุ ๙ ปี

๔.๒ ประถมศึกษา พอเหมาะแก่อายุ ๑๒ ปี

๔.๓ มัธยมศึกษา พอเหมาะแก่อายุ ๑๕ ปี

๔.๔ อุดมศึกษา พอเหมาะแก่อายุ ๑๘ ปี

ตามกำหนดนี้ นักเรียนที่จบสามัญศึกษา เมื่ออายุ ๑๘ ปี ย่อมเหมาะแก่เขตที่จะเข้ามหาวิทยาลัย

ต่างประเทศ

๕. ผู้ที่จบการศึกษาระดับมูลศึกษา สามารถศึกษาต่อในระดับ

๕.๑ ประถมศึกษาสามัญ ๓ ปี ประถมวิสามัญ ๓ ปี และ หรือมัธยมวิสามัญ ๓ ปี

๕.๒ ประถมศึกษาสามัญ ๓ ปี มัธยมศึกษาสามัญ ๓ ปี และ มัธยมวิสามัญ ๒ - ๓ ปี

๕.๓ ประถมศึกษาสามัญ ๓ ปี มัธยมศึกษาสามัญ ๓ ปี และ มัธยมสูง ๓ ปี

๕.๔ ประถมศึกษาพิเศษ ๓ ปี มัธยมศึกษาพิเศษ ๓ ปี และ หรือมัธยมสูง ๓ ปี

หลักฐาน/เอกสารอ้างอิง

แผนการศึกษา พ.ศ. ๒๔๕๒

○ หลักสูตรมูลศึกษา ร.ศ. ๑๒๘ (พ.ศ. ๒๔๕๒) สำหรับเรียนช่วงเวลา ๒ หรือ ๓ ปี อายุแต่ปีที่ ๗ ถึงปีที่ ๙

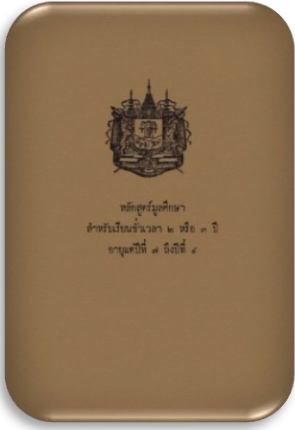

ที่มา/ความสำคัญ

สืบเนื่องจากแผนการศึกษา พ.ศ. ๒๔๕๒ ในส่วนของมูลศึกษานั้น เป็นการศึกษาสำหรับทุกคนเพื่อการอ่านออกเขียนได้ มุ่งขยายการศึกษา ให้กว้างขวางขึ้น และเน้นการให้ความสำคัญกับการจัดการศึกษาขั้นต้นของ ราษฎร ให้ทุกคนได้มีโอกาสเล่าเรียน ดังนั้น จึงมีการจัดทำหลักสูตรสำหรับ ช่วงระยะเวลา ๒ หรือ ๓ ปี สำหรับนักเรียนที่มีอายุตั้งแต่ปีที่ ๗ ถึงปีที่ ๙ เพื่อการจัดการสอนให้นักเรียนอ่านหนังสือไทยออกก่อนจะเข้าเรียนในชั้น ที่สูงกว่า เรียกว่า หลักสูตรมูลศึกษา ร.ศ. ๑๒๘ (พ.ศ. ๒๔๕๒) สำหรับเรียน ช่วงเวลา ๒ หรือ ๓ ปี อายุแต่ปีที่ ๗ ถึงปีที่ ๙

สาระสำคัญ/ผลที่เกิด

หลักสูตรมูลศึกษา ร.ศ. ๑๒๘ (พ.ศ. ๒๔๕๒) มีสาระสำคัญ ดังนี้

๑. หลักสูตรมูลศึกษา สำหรับเรียนช่วงระยะเวลา ๒ หรือ ๓ ปี อายุตั้งแต่ปีที่ ๗ ถึงปีที่ ๙

๒. รายละเอียดของหลักสูตร แบ่งเป็นวิชาบังคับและวิชาไม่บังคับ ดังนี้

๒.๑ วิชาบังคับ ได้แก่ วิชาภาษาไทย วิชาเลข การรักษาตัว และจรรยา

๒.๒ วิชาไม่บังคับสอน ยอมให้เลือกสอนได้ตามความสามารถ ได้แก่ วิทยา ศิลปะ (วาดเขียน

ขับร้อง) การทหาร

๓. การสอบไล่ ส่วนวิชาบังคับจะสอบให้คะแนนเรียงตัว ส่วนวิชาไม่บังคับ จะสอบให้คะแนนเทียบ เปอร์เซ็นต์รวมทั้งสิ้น

หลักฐาน/เอกสารอ้างอิง

หลักสูตรมูลศึกษา ร.ศ. ๑๒๘

○ บทสรุป

การเสด็จเยือนต่างประเทศของพระบาทสมเด็จพระจุลจอมเกล้าเจ้าอยู่หัว รัชกาลที่ ๕ และการส่งคนไปดูงานการศึกษาจากประเทศต่าง ๆ เพื่อนำมาเป็นแนวทางในการปรับปรุงรูปแบบวิธีการจัดการศึกษาให้ทัดเทียมกับนานาชาติ ทำให้การจัดการศึกษาของไทยมีการเปลี่ยนแปลงอย่างรวดเร็วและมากมาย เพื่อให้การศึกษาไทยมีความทัดเทียมกับนานาชาติอารยประเทศ

เริ่มจากการจัดให้มีโรงเรียนสำหรับใช้เป็นสถานที่จัดการเรียนการสอนให้แก่นักเรียน ซึ่งเดิมจะจัดอยู่ตามบ้าน วัด หรือสำนักต่าง ๆ

จัดให้มีครูผู้สอนที่เป็นฆราวาส มีการแต่งตั้งครูใหญ่ อาจารย์ใหญ่ เพื่อรับผิดชอบการจัดการเรียนการสอนภายในโรงเรียน

มีการกำหนดหนังสือเรียนสำหรับใช้ในการจัดการเรียนการสอน มีการกำหนดหลักสูตรเพื่อให้ผู้สอนทราบถึงขอบข่ายเนื้อหาการจัดการเรียนการสอนสำหรับผู้เรียนในแต่ละระดับชั้นไว้อย่างชัดเจน มีการไล่หนังสือหรือการสอบเพื่อจะทราบว่าผู้เรียนมีความรู้ความสามารถในระดับไหน รวมทั้งมีการจัดทำโครงการศึกษาหรือแผนการศึกษา เพื่อให้ผู้เกี่ยวข้องทุกระดับทราบถึงภาพรวมของการจัดการศึกษา รูปแบบทิศทาง การจัดการศึกษาของชาติ

จัดให้มีหน่วยงานที่รับผิดชอบการจัดการศึกษาของประเทศ คือ กระทรวงธรรมการ หรือกระทรวงศึกษาธิการ รวมทั้งให้มีการจัดตั้งมหาวิทยาลัยขึ้นเป็นครั้งแรก

การเร่งขยายให้ประชาชนได้รับการศึกษาในยุคนี้ ด้วยเหตุผลสำคัญประการหนึ่งคือ ความต้องการผู้ที่มีความรู้ความสามารถ หรือคนที่ได้รับการศึกษาเข้ารับราชการในกระทรวงต่างๆ เป็นจำนวนมาก จึงทำให้เกิดค่านิยมในหมู่ผู้ปกครองในการส่งลูกหลานเรียนหนังสือ คือ เรียนเพื่อรับราชการ ขึ้น

ยุคที่ ๓ : ขยายการศึกษา

○ นำเรื่อง

การศึกษาของไทยหลังผ่านยุคปฏิรูปในรัชสมัยพระบาทสมเด็จพระจุลจอมเกล้าเจ้าอยู่หัว ถือได้ว่าการจัดการศึกษาของไทยเป็นระบบระเบียบทัดเทียมนานาประเทศ มีการจัดตั้งโรงเรียนเพื่อใช้เป็นสถานที่เรียน มีครูที่เป็นฆราวาส มีหลักสูตรการเรียนการสอน มีหนังสือเรียน และมีการวัดผลประเมินผลผู้เรียน โดยหวังว่าเมื่อการจัดการศึกษาเป็นระบบ มีความชัดเจน ประชาชนจะได้ตระหนักและเห็นความสำคัญจำเป็นของการส่งลูกหลานให้เข้ารับการศึกษาเป็นจำนวนมากขึ้น และกว้างขวางยิ่งขึ้น แต่ปรากฏว่ายังไม่ประสบความสำเร็จเท่าที่ควร เพราะประชาชนยังไม่ตระหนักถึงความสำคัญและคุณค่าของการศึกษา ไม่ยอมส่งบุตรหลานให้เข้าเรียน ผู้ปกครองส่วนหนึ่งที่ยอมส่งลูกเข้าเรียนก็เพราะเมื่อเรียนจบแล้ว เพื่อเข้ารับราชการ

การจัดการศึกษายุคนี้ ทั้งก่อนการเปลี่ยนแปลงการปกครอง และหลังการเปลี่ยนแปลงการปกครอง เป็นความพยายามที่จะขยายการศึกษาของทวยราษฎร์ให้แพร่หลายออกไปทั่วราชอาณาจักร มีการจัดหลักสูตรการศึกษาที่ทำให้ผู้เรียนได้เรียนในสิ่งที่ตนสนใจและเป็นประโยชน์ต่อตนเอง เพื่อการประกอบอาชีพ หรือเพื่อศึกษาต่อในระดับสูง โดยให้เรียนทั้งวิชาสามัญและวิชาชีพ (วิชาชีพ) ไม่ใช่เพื่อรับราชการแต่อย่างเดียว

นอกจากนี้ เพื่อให้มีความเป็นเอกภาพในการจัดการศึกษา กำหนดให้กระทรวงศึกษาธิการมีหน้าที่รับผิดชอบในการจัดการศึกษา ซึ่งแต่เดิมมา มีกระทรวงหลายกระทรวงทำหน้าที่รับผิดชอบ คือ กระทรวงนครบาล กระทรวงมหาดไทย รวมทั้งมีการออกพระราชบัญญัติการศึกษาที่มีเนื้อหาในลักษณะของการบังคับให้เข้าเรียน

○ หลักสูตรสามัญศึกษา ร.ศ. ๑๓๐ (พ.ศ. ๒๔๕๔)

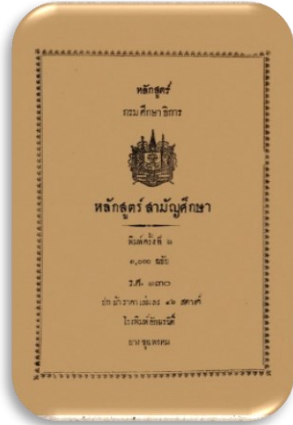

ที่มา/ความสำคัญ

หลังจากมีการตั้งกระทรวงธรรมการเพื่อทำหน้าที่ดูแลรับผิดชอบเกี่ยวกับการศึกษาของชาติขึ้นมาแล้ว ในขณะนั้น มีกระทรวงต่าง ๆ ทำหน้าที่จัดการศึกษาอยู่อีก คือ กระทรวงมหาดไทย จัดการศึกษาในท้องถิ่น กระทรวงนครบาล จัดการศึกษาในกรุงเทพฯ จึงให้โอนการจัดการศึกษาทั้งหมดมาขึ้นอยู่กับกระทรวงธรรมการ และเพื่อให้มีความสอดคล้องชัดเจนเป็นระบบ ครอบคลุมการจัดการศึกษาทุกระดับชั้น กระทรวงธรรมการจึงได้จัดทำหลักสูตรขึ้นมาใหม่ เป็นหลักสูตรที่มีความสมบูรณ์ ทั้งสายสามัญและสายพิเศษ สำหรับนักเรียนชายและหญิง ให้สามารถไปประกอบอาชีพหรือเรียนต่อในระดับที่สูงขึ้นไปได้ เรียกว่า หลักสูตรสามัญศึกษา ร.ศ. ๑๓๐ (พ.ศ. ๒๔๕๔)

สาระสำคัญ/ผลที่เกิด

หลักสูตรสามัญศึกษา ร.ศ. ๑๓๐ มีรายละเอียดดังนี้

๑. ระดับการศึกษา มี ๔ ระดับ ระดับละ ๓ ปี ประกอบด้วย มูลศึกษา ประถมศึกษา มัธยมศึกษา และมัธยมสูง โดยในระดับประถมศึกษาและมัธยมศึกษา แยกเป็นชาย หญิง

๒. เมื่อเรียนจบมัธยมแล้ว สามารถเรียนต่อมัธยมสูงได้อีก ๓ ปี เพื่อเป็นพื้นฐานในการเรียนต่อระดับอุดมศึกษา รวมทั้งมหาวิทยาลัยในต่างประเทศ โดยเฉพาะประเทศอังกฤษ สามารถเทียบเคียงหลักสูตรกันได้ ภาษาต่างประเทศ นอกจากภาษาอังกฤษ แล้วยังให้เรียนภาษาฝรั่งเศส และภาษาเยอรมัน หมวดพงศาวดารก็ให้ศึกษาประวัติศาสตร์ต่างประเทศโดยกว้างขวาง คำนวณวิธีให้เรียนตรีโกณมิติเพิ่มขึ้น หมวดวิทยาศาสตร์ ต้องเรียนเคมี หรือฟิสิกส์ศาสตร์ เพิ่มเติมจากฟิสิกส์ปฏิบัติ (กลศาสตร์ ความร้อน แม่เหล็กไฟฟ้า) ส่วนการทหาร คือ ระเบียบแถวและกายบริหารให้ใช้เวลานอกอัตราเวลาเรียน

๓. รายละเอียดวิชา อัตราเวลาเรียนต่อสัปดาห์ แต่ละหลักสูตร มีดังนี้
หลักสูตรสามัญศึกษา ร.ศ. ๑๓๐ (พ.ศ. ๒๔๕๔)
อัตราเวลาเรียนชั้นมูลศึกษา กำหนดไว้พอให้เพียงพอ สำหรับให้ผ่อนผันสั้นยาว
ได้ด้วยได้อนุญาตของเจ้าพนักงาน

วิชา	จำนวนชั่วโมงที่ต้องเรียนในรอบปีหนึ่ง		
	ปีที่ ๑	ปีที่ ๒	ปีที่ ๓
จรรยา	๒.๐๐	๒.๐๐	๒.๐๐
ภาษาไทย	๑๐.๔๕	๑๐.๔๕	๑๐.๔๕
เลข	๗.๑๕	๗.๑๕	๗.๑๕
ความรู้เรื่องเมืองไทย	๒.๐๐	๒.๐๐	๒.๐๐
การรักษาตัว	๒.๐๐	๒.๐๐	๒.๐๐
การฝีมือ	(๑)	(๑)	(๑)
วิชาเพาะปลูก			
วิชาค้าขาย			
รวมเวลา	๒๕.๐๐	๒๕.๐๐	๒๕.๐๐ หรือ ๒๖.๐๐

สวดค่านมัสการ สรรเสริญพระบารมี ประชุมสั่งสอน และวิชาอื่น ๆ ที่ไม่ได้บังคับให้สอน ใช้เวลานอกอัตรา

หลักสูตรสามัญศึกษา ร.ศ. ๑๓๐
อัตราเวลาเรียนชั้นประถมศึกษา (ชาย) กำหนดไว้พอให้เพียงพอ สำหรับให้ผ่อนผันสั้นยาว
ได้ด้วยได้อนุญาตของเจ้าพนักงานตรวจ

วิชา	จำนวนชั่วโมงที่ต้องเรียนในรอบปีหนึ่ง		
	ปีที่ ๑	ปีที่ ๒	ปีที่ ๓
จรรยา	๑.๐๐	๑.๓๐	๑.๓๐
ภาษาไทย	๑๐.๔๕	๑๐.๐๐	๙.๐๐
คำนวณวิธี	๖.๐๐	๖.๐๐	๖.๔๕
ภูมิศาสตร์ พงษาวดาร	๒.๑๕	๒.๑๕	๒.๐๐
วิทยา	๑.๓๐	๑.๓๐	๒.๐๐
วาดเขียน	๒.๐๐	๒.๐๐	๒.๐๐
การฝีมือ	(๑)	(๑)	(๑)
วิชาเพาะปลูก		(๑)	(๒)
วิชาค้าขาย		(๑)	(๒)
ยิมนาสติก	๒.๓๐	๒.๔๕	๒.๔๕
รวมเวลา	๒๗.๐๐	๒๗.๐๐	๒๗.๐๐ หรือ ๒๘.๐๐

สวดค่านมัสการ สรรเสริญพระบารมี ประชุมสั่งสอน ขับร้อง และดนตรี กับหัดแถว ใช้เวลานอกอัตรา

หลักสูตรสามัญศึกษา ร.ศ. ๑๓๐
 อัตราเวลาเรียนชั้นประถมศึกษา (หญิง) กำหนดไว้พอให้เพียงพอ สำหรับให้ผ่อนผันสั้นยาว
 ได้ด้วยได้อนุญาตของเจ้าพนักงานตรวจ

วิชา	จำนวนชั่วโมงที่ต้องเรียนในรอบปีหนึ่ง		
	ปีที่ ๑	ปีที่ ๒	ปีที่ ๓
จรรยา	๑.๐๐	๑.๓๐	๑.๓๐
ภาษาไทย	๙.๓๐	๙.๐๐	๘.๐๐
คำนวณวิธี	๕.๐๐	๕.๐๐	๕.๐๐
ภูมิศาสตร์ พงษาวดาร	๒.๑๕	๒.๑๕	๒.๐๐
วิทยา	๑.๓๐	๑.๓๐	๒.๐๐
วาดเขียน	๒.๐๐	๒.๐๐	๒.๐๐
การฝีมือ	๓.๔๕	๓.๔๕	๓.๓๐
การเรือน	(๓)	(๓)	(๔)
รวมเวลา	๒๘.๐๐	๒๘.๐๐	๒๘.๐๐

สวดค่านมัสการ สรรเสริญพระบารมี เล็กเซอร์ ขี้ร้อง และดนตรี กับหัดแถว กายบริหาร ใช้เวลานอกอัตรา

หลักสูตรสามัญศึกษา ร.ศ. ๑๓๐
 อัตราเวลาเรียนชั้นมัธยมศึกษา (ชาย) กำหนดไว้พอให้เพียงพอ สำหรับให้ผ่อนผันสั้นยาว
 ได้ด้วยได้อนุญาตของเจ้าพนักงานตรวจ

วิชา	จำนวนชั่วโมงที่ต้องเรียนในรอบปีหนึ่ง		
	ปีที่ ๑	ปีที่ ๒	ปีที่ ๓
จรรยา	๑.๐๐	๑.๐๐	๑.๐๐
ภาษาไทย	๕.๐๐	๕.๐๐	๔.๐๐
ภาษาอังกฤษ	๗.๓๐	๗.๓๐	๗.๓๐
คำนวณวิธี	๕.๐๐	๕.๐๐	๖.๐๐
ภูมิศาสตร์ พงษาวดาร	๒.๐๐	๒.๐๐	๒.๐๐
ฟิสิกส์	๑.๓๐	๑.๓๐	๑.๓๐
ศรัทธศาสตร์ กับศุขวิทยา	๑.๐๐	๑.๐๐	๑.๐๐
แปรกติล ฟิสิกส์	๑.๓๐	๑.๓๐	๑.๓๐
วาดเขียน	๑.๐๐	๑.๐๐	๑.๐๐
การฝีมือ	(๑)	(๑)	(๑)
วิชาเพาะปลูก		(๑)	(๒)
วิชาค้าขาย		(๑)	(๒)
ยิมนาสตีกส	๑.๓๐	๑.๓๐	๑.๓๐
รวมเวลา	๒๘.๐๐	๒๘.๐๐	๒๘.๐๐ หรือ ๒๙.๐๐

สวดค่านมัสการ สรรเสริญพระบารมี เล็กเซอร์ ขี้ร้อง และดนตรี กับหัดแถว ใช้เวลานอกอัตรา

หลักสูตรสามัญศึกษา ร.ศ. ๑๓๐
 ระยะเวลาเรียนชั้นมัธยมศึกษา (หญิง) กำหนดไว้พอให้เปนทาง สำหรับให้ผ่อนผันสั้นยาว
 ได้ด้วยได้อนุญาตของเจ้าพนักงานตรวจ

วิชา	จำนวนชั่วโมงที่ต้องเรียนในรอบวิกหนึ่ง		
	ปีที่ ๑	ปีที่ ๒	ปีที่ ๓
จรรยา	๑.๓๐	๑.๓๐	๑.๓๐
ภาษาไทย	๖.๐๐	๖.๐๐	๖.๐๐
คำนวณวิธี	๔.๐๐	๔.๐๐	๔.๐๐
ภูมิศาสตร์ พงษาวดาร	๒.๐๐	๒.๐๐	๒.๐๐
ศรึระศาสตร์กับศุขวิทยา	๑.๓๐	๑.๓๐	๑.๓๐
วาดเขียน	๓.๐๐	๓.๐๐	๓.๐๐
การฝีมือ	๔.๐๐	๔.๐๐	๔.๐๐
การเรือน	๖.๐๐	๖.๐๐	๖.๐๐
รวมเวลา	๒๘.๐๐	๒๘.๐๐	๒๘.๐๐

สวดค่านมัสการ สรรเสริญพระบารมี เล็กเซอร์ ขับร้อง และดนตรี กับ กายบริหาร ใช้เวลานอกอัตรา

หลักสูตรสามัญศึกษา ร.ศ. ๑๓๐
 ระยะเวลาเรียนชั้นมัธยมสูง กำหนดไว้พอให้เปนทาง สำหรับให้ผ่อนผันสั้นยาว
 ได้ด้วยได้อนุญาตของเจ้าพนักงานตรวจ

วิชา	จำนวนชั่วโมงที่ต้องเรียนในรอบวิกหนึ่ง		
	ปีที่ ๑	ปีที่ ๒	ปีที่ ๓
ภาษาไทย	๒	๒	-
ภาษาอังกฤษ	๗	๗	๗
ภาษาฝรั่งเศสหรือเยอรมัน	๒	๒	๔
พงษาวดาร	๒ ๑/๒	๒ ๑/๒	๓
ภูมิศาสตร์	๑ ๑/๒	๑ ๑/๒	๒
คำนวณวิธี	๖	๖	๖
วิทยา	๕	๕	๕
วาดเขียน	๒	๒	๑
รวม	๒๘	๒๘	๒๘

การทหารและวิชาอื่น ๆ ที่เรียนเป็นพิเศษ ใช้เวลานอกอัตรา

หลักฐาน/เอกสารอ้างอิง

หลักสูตรสามัญศึกษา ร.ศ. ๑๓๐

○ ข้อบังคับเรื่องแบบเรียนที่จะใช้ในโรงเรียน

ที่มา/ความสำคัญ

กระทรวงธรรมการโดยกรมแต่งตำรา ต่อมาเปลี่ยนเป็น กองแบบเรียน เมื่อ พ.ศ. ๒๔๕๑ มีหน้าที่ แต่งหนังสือ หรือสร้างแบบเรียน และตรวจตราแบบเรียนหรือตำราที่มีผู้แต่งเสนอเข้ามาให้ตรวจเพื่อขออนุญาต ให้ใช้ในโรงเรียน ตลอดจนจัดให้มีที่ซื้อขายแบบเรียนหรือตำรานั้น ๆ เนื่องจากวิชาที่เรียนมีมากขึ้น จึงมีผู้แต่ง แบบเรียน และพิมพ์ขายเองเป็นจำนวนมาก บางเล่มไม่ผ่านการตรวจจากกองแบบเรียน เพื่อป้องกันมิให้ โรงเรียนใช้หนังสือแบบเรียนและตำราที่ผิดพลาดคลาดเคลื่อนหรือไม่ตรงกับหลักสูตรของกระทรวงธรรมการ ซึ่งจะทำให้นักเรียนหลงผิดไปจากความรู้ที่กำหนดไว้ หรือจะเป็นช่องทางให้นักเรียนมีจรรยาที่ชั่วเขวไปในทาง มิชอบด้านขนบธรรมเนียม และประเพณีของบ้านเมือง กระทรวงธรรมการ โดยกรมแต่งตำรา จึงตราข้อบังคับเรื่อง แบบเรียนที่อนุญาตให้ใช้ในโรงเรียนได้ ขึ้น

สาระสำคัญ/ผลที่เกิด

ข้อบังคับเรื่องแบบเรียนที่อนุญาตให้ใช้ในโรงเรียนได้นี้ กระทรวงธรรมการได้ตราเป็นข้อบังคับ ตั้งแต่วันที่ ๓ กรกฎาคม ๒๔๕๕ มีสาระสำคัญ คือ แบบเรียนที่จะอนุญาตให้ใช้ในโรงเรียนได้จะต้อง

๑. เป็นแบบเรียนที่กรมราชบัณฑิต กระทรวงธรรมการ จัดพิมพ์ขึ้นมีตราแผ่นดินพิมพ์ไว้ที่หน้าปก เป็นสำคัญ

๒. แบบเรียนที่มีผู้เรียบเรียงส่งมาให้ตรวจดู เพื่อขออนุญาตให้ใช้ในโรงเรียนของกระทรวงธรรมการ หนังสือจำพวกนี้เมื่อกระทรวงตรวจเห็นชอบแล้ว เสนาบดีจะออกใบอนุญาตให้สำหรับพิมพ์ปิดกำกับไว้กับเล่ม หนังสือด้วย แต่ให้พึงเข้าใจว่า การอนุญาตเช่นนี้ อนุญาตให้ชั่วคราวพิมพ์คราวหนึ่ง ๆ เท่านั้น

๓. บรรดาหนังสือนอกจากที่ได้กล่าวแล้วทั้งสองจำพวก เช่นหนังสือที่โรงพิมพ์ต่าง ๆ พิมพ์จำหน่ายเอง กดีหรือหนังสือที่ไม่มีกรรมสิทธิ์ตามพระราชบัญญัติ ใคร ๆ จะพิมพ์จำหน่ายก็พิมพ์ได้ก็ดี ถ้าและโรงเรียนใดเห็น ถูกต้องดีพอที่จะใช้เป็นแบบเรียนได้ ก็ให้ขออนุญาตเสียก่อน เมื่อได้รับอนุญาตแต่กระทรวงธรรมการแล้ว จึงให้ใช้เป็นแบบเรียนในโรงเรียนได้

ทั้งนี้ ให้ผู้ตรวจจัดการศึกษาตามโรงเรียนทั้งในกรุงเทพฯ และหัวเมือง เป็นผู้ดูแลให้เป็นไปตาม ข้อบังคับนี้จึงทุกประการ

หมายเหตุ

คำว่า แบบเรียน ปรากฏในโครงการศึกษา ๒๔๔๑ หมวดที่ว่าด้วยสมุด ตำราเรียน บางแห่งใช้คำว่า แบบเรียน บางแห่งใช้คำว่า ตำราเรียน

หลักฐาน/เอกสารอ้างอิง

เรื่องการอนุญาตให้ใช้แบบเรียนในโรงเรียน สั่งตั้ง ณ วันที่ ๓ กรกฎาคม ๒๔๕๕

○ โครงการศึกษา พ.ศ. ๒๔๕๖ และแผนการศึกษา พ.ศ. ๒๔๕๘

ที่มา/ความสำคัญ

การจัดการศึกษาในยุคปฏิรูป เร่งคนให้เข้าเรียนเพื่ออ่านออกเขียนได้จะได้ทำงานเป็นเสมียน ในกระทรวงต่าง ๆ ทำให้ราษฎรยึดติดในคตินิยมให้ลูกหลานรับราชการเป็นเสมียน เพราะเป็นงานที่ไม่ตรากตรำเหนื่อยยากมีรายได้มั่นคง ทำให้เด็กชายที่เข้าเรียนยังไม่จบหลักสูตร พออ่านออกเขียนได้ก็พากันออกจากโรงเรียน มาทำงานเป็นเสมียนจนคนล้นงาน ซึ่งพบว่าเป็นความเข้าใจผิด เพราะความรู้ครึ่ง ๆ กลาง ๆ ไม่เพียงพอที่จะทำงานเสมียนได้ดี เมื่อล้มเหลว บางคนต้องลาออก จะไปประกอบอาชีพดั้งเดิมของพ่อแม่ ก็ไม่มีความชำนาญเพราะไม่ได้ฝึกฝน และในความจริงแล้วบ้านเมืองต้องการผู้ประกอบการอาชีพอื่น ๆ อีกมาก เช่น เกษตรกรรม เพราะมีที่ดินเพาะปลูกเลี้ยงสัตว์ได้อีกมาก และยังเป็นอาชีพดั้งเดิมของบรรพบุรุษ และในยุคที่บ้านเมืองขยายตัวเจริญก้าวหน้าเช่นนี้ ยังต้องการอาชีพช่างฝีมือหัตถกรรม ช่างก่อสร้าง อาชีพค้าขาย พาณิชยกรรมต่าง ๆ ไม่ใช่อาชีพทางหนังสืออย่างเดียว รัฐบาลมองเห็นภัยของคตินิยมในการรับราชการ เห็นว่าถึงเวลาที่ต้องจัดการศึกษาให้หลากหลายกว้างขวางออกไป จนได้ชื่อว่าเป็นการศึกษาแห่งชาติ คือสอนให้พลเมืองมีความรู้ในการทำมาหาเลี้ยงชีพโดยควรแก่สภาพของตน ตามอุปนิสัย ความชอบ ความถนัด ความสามารถ และกำลังทรัพย์ของตน จึงเป็นที่มาของการประกาศใช้โครงการศึกษา พ.ศ. ๒๔๕๖ เมื่อวันที่ ๓๐ ตุลาคม ๒๔๕๖

ต่อมา พ.ศ. ๒๔๕๘ มีการแก้ไขโครงการศึกษา พ.ศ. ๒๔๕๖ มาเป็นแผนการศึกษา พ.ศ. ๒๔๕๘ เพราะโครงการศึกษา พ.ศ. ๒๔๕๖ กำหนดการศึกษาประเภทวิสามัญศึกษาให้มีเฉพาะระดับประถมศึกษาและอุดมศึกษาเท่านั้น ยังขาดมัธยมศึกษา เพื่อให้มีความสมบูรณ์ยิ่งขึ้นจึงแก้ไขเพิ่มเติมวิสามัญชั้นมัธยมศึกษาขึ้นอีกเป็น ๓ ชั้น คือ ชั้นต่ำ ชั้นกลาง และชั้นสูง แต่ละชั้นมีวิชาต่าง ๆ และกำหนดเวลาเรียนกำกับไว้ การที่เรียกเป็น ๓ ชั้นไม่ได้หมายความว่า ต้องขึ้นไปตามลำดับชั้น แต่แบ่งตามลักษณะของนักเรียนชายและนักเรียนหญิง

สาระสำคัญ/ผลที่เกิด

โครงการศึกษา พ.ศ. ๒๔๕๖ มีสาระสำคัญ ดังนี้

๑. แบ่งการศึกษาออกเป็น ๒ ประเภท คือ สามัญศึกษาและวิสามัญศึกษา

๑.๑ สามัญศึกษา คือ ความรู้สามัญที่ทุกคนต้องรู้ เช่น วิชาหนังสือ เลข จรรยา คือสอนให้ประพฤติดี ละเว้นความชั่ว

๑.๒ วิสามัญศึกษา คือ ความรู้พิเศษ ซึ่งบุคคลพึงเลือกเรียนเฉพาะสิ่งเฉพาะอย่าง ไม่จำเป็นต้องเรียนให้รู้ทุกอย่าง เช่น วิชาครู วิชาแพทย์ วิชากฎหมาย วิชาช่างต่าง ๆ

๒. การศึกษาสามัญศึกษาและวิสามัญศึกษา มีตั้งแต่ชั้นต่ำขึ้นไปจนถึงชั้นสูง มีทั้งสามัญพื้นฐานที่เหนือชั้นขึ้นไปก็เป็นวิสามัญ

๓. การศึกษาดังกล่าวนี้ แบ่งเป็น ๒ ภาค ตามประโยชน์ของผู้เรียนคือ ภาคการศึกษาบังคับ และภาคการศึกษาพิเศษ

๓.๑ ภาคการศึกษาบังคับ คือ ความรู้ทั้งฝ่ายสามัญศึกษา และวิสามัญศึกษา ที่เป็นพื้นฐานความรู้ เพื่อให้รู้ผิดชอบชั่วดี รู้วิชากลาง ๆ ไว้ให้พอแก่ที่จะต้องใช้ทุกวัน รู้รักษาชีวิต ร่างกาย ทรัพย์สินสมบัติ ชื่อเสียง ครอบครองให้เป็นพลเมืองดีได้

๓.๒ ภาคการศึกษาพิเศษ คือ ความรู้สามัญศึกษาที่เหนือขึ้นไปไม่จำเป็นต้องรู้เหมือนกันทุกคน เรียกว่า มัธยมศึกษา และ วิสามัญศึกษา ที่กว่านั้นขึ้นไปไม่จำเป็นต้องรู้เหมือนกันทุกคน เรียกว่า อุดมศึกษา เป็นความรู้ที่ไม่บังคับ ให้เลือกเรียนได้ตามความพอใจ ตามทุนทรัพย์และสติปัญญา

๔. โครงการศึกษา พ.ศ. ๒๔๕๖ ทำให้นักเรียนที่มีทุนทรัพย์น้อยหรือไม่ต้องการเรียนต่อชั้นมัธยมศึกษา เมื่อเรียนจบชั้น ป. ๓ แล้ว ต้องไปเรียนต่อประถมวิสามัญอีก ๒ ปี คือชั้น ป. ๔ - ๕ เป็นอันจบภาคการศึกษาบังคับ ส่วนนักเรียนที่มีทุนทรัพย์ หรือต้องการเรียนต่อชั้นมัธยมศึกษา เมื่อเรียนจบประถมสามัญ ป. ๑ - ๓ แล้ว ก็เรียนต่อมัธยมสามัญศึกษา จบชั้น มัธยมปีที่ ๖ แล้วจะเรียนต่อมัธยม ๗ - ๘ หรือเรียนวิสามัญศึกษาชั้นต่ำก็ได้

๕. แผนผังโครงการศึกษา พ.ศ. ๒๔๕๖ เป็นดังนี้

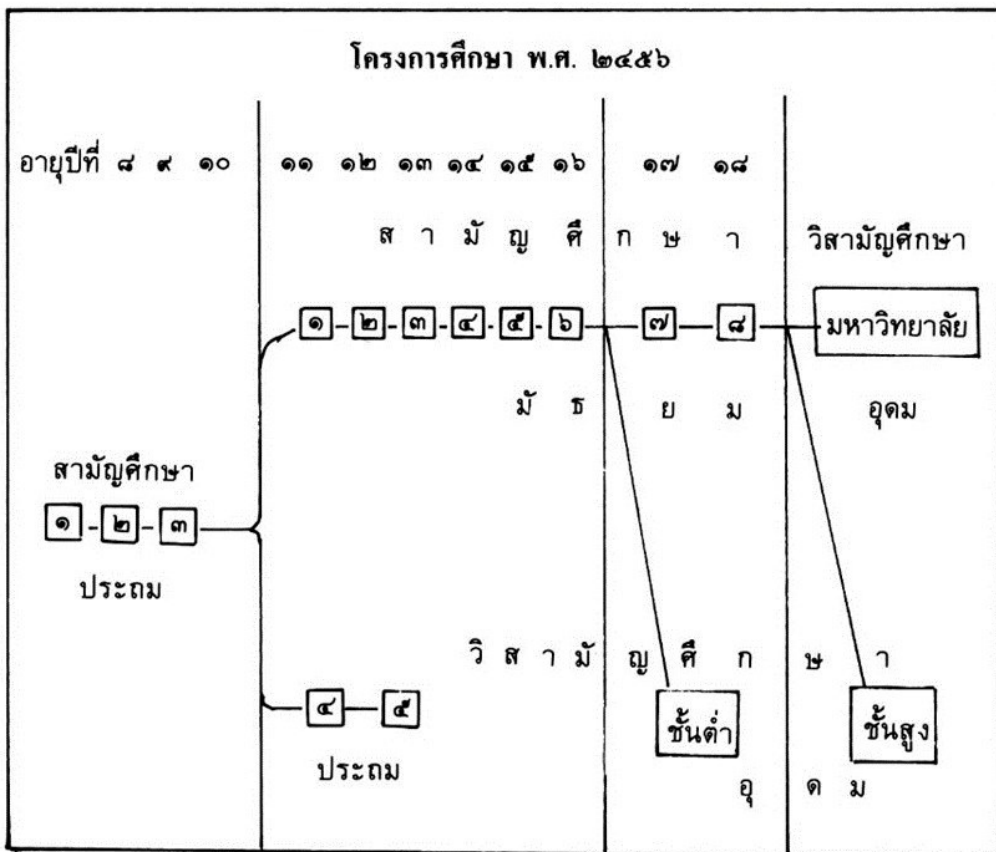

แผนการศึกษา พ.ศ. ๒๔๕๘ มีสาระสำคัญดังนี้

๑. แบ่งเป็นสายสามัญและวิสามัญ เช่นเดียวกับโครงการศึกษา พ.ศ. ๒๔๕๖

๒. มัธยมศึกษาสามัญ จัดแบ่งเป็น ตอนต้น ตอนกลาง และตอนปลาย มัธยมศึกษาวิสามัญ จัดแบ่งเป็น ชั้นต่ำ ชั้นกลาง และชั้นสูง

๓. กำหนดเป็นแผนการศึกษาสำหรับชายและหญิง

๔. แผนการศึกษาสำหรับชาย

๔.๑ ประถมสามัญศึกษา ๓ ปี มัธยมศึกษาสามัญตอนต้น ๓ ปี มัธยมศึกษาสามัญตอนกลาง ๓ ปี และมัธยมศึกษาสามัญตอนปลาย ๒ ปี สามารถต่ออุดมศึกษาชั้นสูง

๔.๒ ประถมสามัญศึกษา ๓ ปี มัธยมศึกษาสามัญตอนต้น ๓ ปี มัธยมศึกษาสามัญตอนกลาง ๓ ปี และอุดมศึกษาวิสามัญชั้นต่ำ หรือมัธยมศึกษาวิสามัญชั้นสูง

๔.๓ ประถมสามัญศึกษา ๓ ปี มัธยมศึกษาสามัญตอนต้น ๓ ปี มัธยมศึกษาวิสามัญชั้นกลาง

๔.๔ ประถมสามัญศึกษา ๓ ปี ประถมวิสามัญ ๒ ปี มัธยมศึกษาวิสามัญชั้นต่ำ

๕. แผนการศึกษาสำหรับหญิง

๕.๑ ประถมสามัญศึกษา ๓ ปี มัธยมศึกษาสามัญตอนต้น ๓ ปี มัธยมศึกษาสามัญตอนกลาง ๓ ปี และมัธยมศึกษาสามัญตอนปลาย ๒ ปี ไม่สามารถต่ออุดมศึกษาชั้นสูงได้

๕.๒ ประถมสามัญศึกษา ๓ ปี มัธยมศึกษาสามัญตอนต้น ๓ ปี มัธยมศึกษาสามัญตอนกลาง ๓ ปี และอุดมศึกษาวิสามัญชั้นต่ำ หรือมัธยมศึกษาวิสามัญชั้นสูง

๕.๓ ประถมสามัญศึกษา ๓ ปี มัธยมศึกษาสามัญตอนต้น ๓ ปี มัธยมศึกษาวิสามัญชั้นกลาง

๕.๔ ประถมสามัญศึกษา ๓ ปี ประถมวิสามัญชั้นต่ำ

๖. แผนผังแผนการศึกษา พ.ศ. ๒๔๕๘ เป็นดังนี้

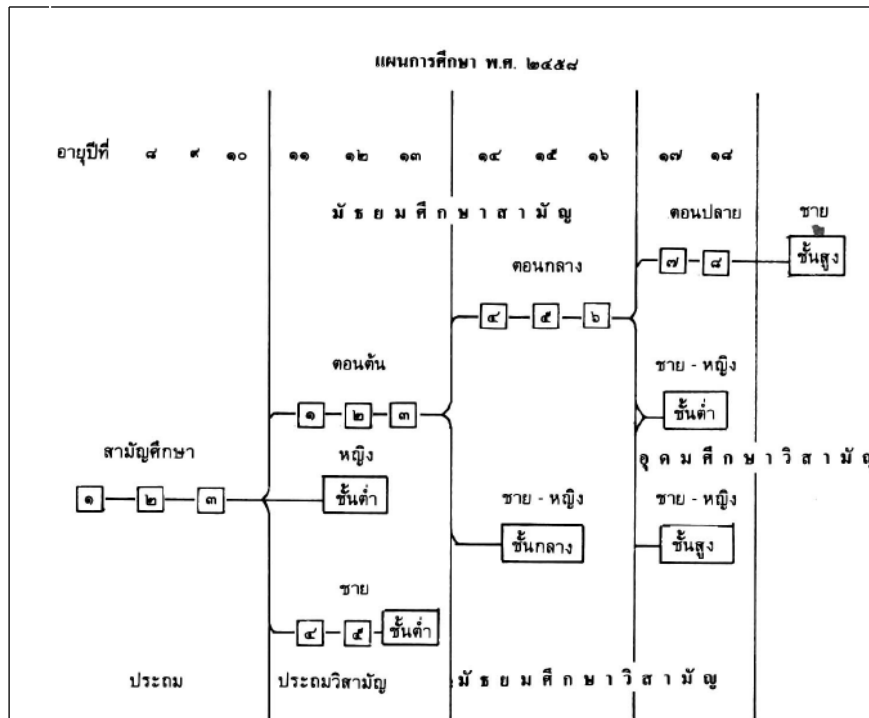

หลักฐาน/เอกสารอ้างอิง

๑. โครงการศึกษา พ.ศ. ๒๔๕๖
๒. แผนการศึกษา พ.ศ. ๒๔๕๘

○ หลักสูตรหลวง หลักสูตรสามัญศึกษา พ.ศ. ๒๔๕๖

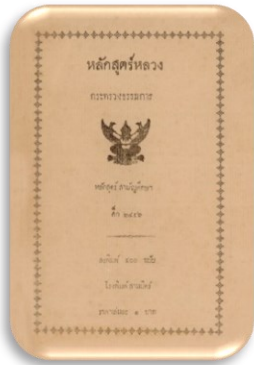

ที่มา/ความสำคัญ

การประกาศใช้โครงการศึกษา พ.ศ. ๒๔๕๖ มุ่งเปลี่ยนค่านิยมด้านการศึกษาของพ่อแม่ผู้ปกครองที่ต้องการให้บุตรหลานเรียนวิชาหนังสือเพื่อทำงานสบาย รัฐบาลจึงให้มาสนใจและเห็นความสำคัญของอาชีพอื่น ๆ ทั้งอาชีพดั้งเดิมของบรรพบุรุษ และอาชีพใหม่ ๆ ที่ขยายตัวขึ้นตามความเจริญของบ้านเมือง จึงได้จัดทำหลักสูตรหลวง หลักสูตรสามัญศึกษา พ.ศ. ๒๔๕๖ ขึ้น

สาระสำคัญ/ผลที่เกิด

หลักสูตรหลวง มีสาระสำคัญ ดังนี้

๑. จัดแบ่งเป็นหลักสูตรชายหญิง

๒. หลักสูตรชาย แบ่งเป็นหลักสูตรประถมศึกษา มัธยมศึกษาตอนต้น ตอนกลาง และตอนปลาย มีการกำหนดอัตราเวลาเรียน สำหรับวิชาหาเลี้ยงชีพในชั้นประถมศึกษาในปีที่ ๓ - ๕ ส่วนในชั้นมัธยมศึกษาตอนต้น ตอนกลาง และตอนปลาย ไม่มีการกำหนดอัตราเวลาเรียนวิชาหาเลี้ยงชีพ

๓. หลักสูตรหญิง แบ่งเป็นหลักสูตรประถมศึกษา มัธยมศึกษาตอนต้นและตอนปลาย มีการกำหนดอัตราเวลาเรียนสำหรับวิชาสามัญในระดับประถม วิชาการฝีมือและวิชาการเรือนในระดับมัธยมศึกษาตอนต้น และตอนปลาย

๔. รายละเอียดหลักสูตรหลวง หลักสูตรสามัญศึกษา พ.ศ. ๒๔๕๖ ชาย มีรายละเอียดดังนี้

หลักสูตรหลวง กระทรวงธรรมการ หลักสูตรสามัญศึกษา พ.ศ. ๒๔๕๖
อัตราเวลาเรียนชั้นประถมศึกษา (ชาย) กำหนดไว้พอให้เินทาง สำหรับให้ผ่อนผันสั้นยาว
ได้ด้วยได้อนุญาตของเจ้าพนักงาน

วิชา	จำนวนชั่วโมงที่ต้องเรียนในรอบปีหนึ่ง				
	ปีที่ ๑	ปีที่ ๒	ปีที่ ๓	ปีที่ ๔	ปีที่ ๕
จรรยา	๑.๐๐	๑.๐๐	๑.๐๐	๑.๐๐	๑.๐๐
ภาษาไทย	๑๒.๐๐	๑๒.๐๐	๑๒.๐๐	๒.๐๐	๒.๐๐
เลข	๖.๐๐	๖.๐๐	๕.๐๐	๒.๐๐	๒.๐๐
ความรู้เรื่องเมืองไทย	๓.๐๐	๓.๐๐	๒.๐๐		
การรักษาตัว	๑.๐๐	๑.๐๐	๑.๐๐		
วาดเขียน	๑.๐๐	๑.๐๐	๑.๐๐	๑.๐๐	๑.๐๐
วิชาลูกเสือ	๑.๐๐	๑.๐๐	๑.๐๐	๑.๐๐	๑.๐๐
หัตถกรรม กสิกรรม พาณิชย์				๒.๐๐	๑๘.๐๐
รวมเวลา	๒๕.๐๐	๒๕.๐๐	๒๕.๐๐	๒๕.๐๐	๒๕.๐๐

สวดคัมภีร์ การสรรเสริญพระบารมี ประชุมสั่งสอน และวิชาอื่น ๆ ที่ไม่ได้บังคับให้สอน ใช้เวลาเป็น ครั้งคราว การฝึกหัดลูกเสือที่ต้องไปหัดหรือแรมคืนที่อื่น ๆ ให้เป็นเวลาพิเศษนอกตารางสอน และควรงดการแรมคืนเช่นนี้ในฤดูฝน

รายงานผลการศึกษา

เรื่อง การพัฒนาหลักสูตรการศึกษาและหนังสือเรียน ระดับการศึกษาขั้นพื้นฐาน ตั้งแต่สมัยสุโขทัยจนถึงหลักสูตรแกนกลางการศึกษาขั้นพื้นฐาน พุทธศักราช ๒๕๕๑

หลักสูตรหลวง กระทรวงธรรมการ หลักสูตรสามัญศึกษา พ.ศ. ๒๔๕๖
อัตราเวลาเรียนชั้นมัธยมศึกษา (ชาย) ตอนต้น กำหนดไว้พอให้เพียงพอสำหรับให้ผ่อนผันสั้นยาวได้
ด้วยได้อนุญาตของเจ้าพนักงาน

วิชา	จำนวนชั่วโมงที่ต้องเรียนในรอบปีหนึ่ง		
	ปีที่ ๑	ปีที่ ๒	ปีที่ ๓
จรรยา	๑.๐๐	๑.๐๐	๑.๐๐
ภาษาไทยกับภาษาอังกฤษ	๑๐.๔๕	๑๐.๔๕	๑๐.๔๕
คำนวณวิธี	๕.๐๐	๕.๐๐	๕.๐๐
ภูมิศาสตร์ กับ พงษาวดาร	๒.๑๕	๒.๑๕	๒.๑๕
วาดเขียน	๒.๐๐	๒.๐๐	๒.๐๐
วิทยา	๒.๐๐	๒.๐๐	๒.๐๐
วิชาลูกเสือ	๒.๐๐	๒.๐๐	๒.๐๐
รวมเวลา	๒๕.๐๐	๒๕.๐๐	๒๕.๐๐

สวดค่านมัสการ สรรเสริญพระบารมี ประชุมสั่งสอน ขับร้องและดนตรี การเล่นเกมการชักซ้อมวิชาลูกเสือ เช่นไปแรมในที่ต่าง ๆ ใช้เวลาออกอัตรา

การเรียนภาษาอังกฤษ จะมีเวลามากหรือน้อย ก็แล้วแต่ที่มีครูชำนาญในการสอนภาษาอังกฤษมากหรือน้อย ถ้าสอนภาษาอังกฤษมากก็ลดหย่อนภาษาไทยและอื่น ๆ ตามสมควรลงบ้างเล็กน้อย

หลักสูตรหลวง กระทรวงธรรมการ หลักสูตรสามัญศึกษา พ.ศ. ๒๔๕๖
อัตราเวลาเรียนชั้นมัธยมศึกษา (ชาย) ตอนกลาง กำหนดไว้พอให้เพียงพอสำหรับให้ผ่อนผันสั้นยาว
ได้ด้วยได้อนุญาตของเจ้าพนักงาน

วิชา	จำนวนชั่วโมงที่ต้องเรียนในรอบปีหนึ่ง		
	ปีที่ ๑	ปีที่ ๒	ปีที่ ๓
จรรยา	๑.๐๐	๑.๐๐	๑.๐๐
ภาษาไทย	๕.๐๐	๕.๐๐	๔.๐๐
ภาษาต่างประเทศ	๗.๓๐	๗.๓๐	๗.๓๐
คำนวณวิธี	๕.๐๐	๕.๐๐	๖.๐๐
ภูมิศาสตร์กับพงษาวดาร	๒.๐๐	๒.๐๐	๒.๐๐
วิทยาศาสตร์	๒.๐๐	๒.๐๐	๒.๐๐
วาดเขียน	๑.๐๐	๑.๐๐	๑.๐๐
วิชาลูกเสือ	๑.๓๐	๑.๓๐	๑.๓๐
รวมเวลา	๒๕.๐๐	๒๕.๐๐	๒๕.๐๐

สวดค่านมัสการ สรรเสริญพระบารมี ประชุม สั่งสอน ขับร้อง ดนตรี กับเกมฝึกซ้อมในทางลูกเสือใช้เวลาออกอัตรา
การเรียนภาษาต่างประเทศ ทั้ง 2 ภาษา จะใช้เวลามากหรือน้อย ก็แล้วแต่ที่มีครูชำนาญในการสอนภาษานั้นมากหรือน้อย ถ้าสอนภาษานั้น ๆ มาก ก็ลดหย่อนทางอื่น ๆ หรือเพิ่มเวลาเรียนให้มากขึ้นกว่าวิกละ 25 ชั่วโมง ตามที่สวดกจะทำได้

หลักสูตรหลวง กระทรวงธรรมการ หลักสูตรสามัญศึกษา พ.ศ. ๒๔๕๖
 อัตราเวลาเรียนชั้นมัธยมศึกษา (ชาย) ตอนปลาย กำหนดไว้พอให้เปนทาง สำหรับให้ผ่อนผันสั้นยาว
 ได้ด้วยได้อนุญาตของเจ้าพนักงาน

วิชา	จำนวนชั่วโมงที่ต้องเรียนในรอบวิกหนึ่ง	
	ปีที่ ๑	ปีที่ ๒
ภาษาไทย	๑.๐๐	๑.๐๐
ภาษาอังกฤษ	๗.๐๐	๗.๐๐
ภาษาฝรั่งเศส หรือ เยอรมัน	๒.๓๐	๒.๓๐
พงษาวดาร	๒.๐๐	๒.๐๐
ภูมิศาสตร์	๑.๓๐	๑.๓๐
คำนวณวิธี	๖.๐๐	๖.๐๐
วิทยา	๕.๐๐	๕.๐๐
วาดเขียน	๒.๐๐	๒.๐๐
รวมเวลา	๒๗.๐๐	๒๗.๐๐

วิชาลูกเสือสำหรับชั้นนี้ ต้องฝึกหัดไปทางรวม ค่า และออกฝึกซ้อมในที่ต่าง ๆ เปนพื้น เพราะฉะนั้นโรงเรียนต้องเลือกหาเวลาเอง นอกจากเวลาในอัตรานี้

๕. หลักสูตรหลวง หลักสูตรสามัญศึกษา พ.ศ. ๒๔๕๖ หญิง มีรายละเอียดดังนี้

หลักสูตรหลวง กระทรวงธรรมการ หลักสูตรสามัญศึกษา พ.ศ. ๒๔๕๖
 อัตราเวลาเรียนชั้นประถมศึกษา (หญิง) กำหนดไว้พอให้เปนทาง สำหรับให้ผ่อนผันสั้นยาว
 ได้ด้วยได้อนุญาตของเจ้าพนักงาน

วิชา	จำนวนชั่วโมงที่ต้องเรียนในรอบวิกหนึ่ง		
	ปีที่ ๑	ปีที่ ๒	ปีที่ ๓
จรรยา	๑.๐๐	๑.๓๐	๑.๓๐
ภาษาไทย	๙.๓๐	๙.๐๐	๘.๐๐
เลข	๕.๐๐	๕.๐๐	๕.๐๐
ความรู้เรื่องเมืองไทย	๒.๑๕	๒.๑๕	๒.๒๐
การรักษาทัว	๑.๓๐	๑.๓๐	๒.๒๐
วาดเขียน	๒.๐๐	๒.๐๐	๒.๐๐
วิชาวิสามัญ	๓.๔๕	๓.๔๕	๔.๓๐
รวมเวลา	๒๕.๐๐	๒๕.๐๐	๒๕.๐๐

สวดค่านมัสการ สรรเสริญพระบารมี ประชุมสั่งสอน ข้บร้องและดนตรี กับส่วนของวิชาลูกเสือ เช่น หัดแถวและ
 ตัดกาย ใช้เวลานอกอัตรานี้

รายงานผลการศึกษา

เรื่อง การพัฒนาหลักสูตรการศึกษาและหนังสือเรียน ระดับการศึกษาขั้นพื้นฐาน ตั้งแต่สมัยสุโขทัยจนถึงหลักสูตรแกนกลางการศึกษาขั้นพื้นฐาน พุทธศักราช ๒๕๕๑

หลักสูตรหลวง กระทรวงธรรมการ หลักสูตรสามัญศึกษา พ.ศ. ๒๔๕๖
อัตราเวลาเรียนชั้นมัธยมศึกษา (หญิง) **ตอนต้น** กำหนดไว้พอให้เพียงพอสำหรับให้ผ่อนผันสั้นยาว
ได้ด้วยได้อนุญาตของเจ้าพนักงาน

วิชา	จำนวนชั่วโมงที่ต้องเรียนในรอบปีหนึ่ง		
	ปีที่ ๑	ปีที่ ๒	ปีที่ ๓
จรรยา	๑.๐๐	๑.๓๐	๑.๓๐
ภาษาไทยกับภาษาอังกฤษ	๑๐.๓๐	๑๐.๐๐	๙.๓๐
คำนวณวิธี	๔.๐๐	๔.๐๐	๔.๐๐
ภูมิศาสตร์กับพงษาวดาร	๒.๑๕	๒.๑๕	๒.๐๐
วิทยา	๑.๓๐	๑.๓๐	๒.๐๐
วาดเขียน	๒.๐๐	๒.๐๐	๒.๐๐
การฝีมือ	๓.๔๕	๓.๔๕	๔.๐๐
การเรือน	(๓)	(๓)	(๔)
รวมเวลา	๒๕.๐๐	๒๕.๐๐	๒๕.๐๐

สวดค่านมัสการ สรรเสริญพระบารมี ประชุมสั่งสอน ขับร้องและดนตรี กับส่วนของวิชาลูกเสือ เช่น หัดแถวและ
ตัดกาย ใช้เวลานอกอัตรา

เวลาสอนภาษาอังกฤษ นั้น จะมีมากน้อยเท่าไร สุดแต่แต่ความต้องการ หรือจะไม่สอนเลยก็ได้ ถ้าจะสอนการเรือนด้วย ต้องลดหย่อน
วิชาอื่น ๆ ลงบ้าง

หลักสูตรหลวง กระทรวงธรรมการ หลักสูตรสามัญศึกษา พ.ศ. ๒๔๕๖
อัตราเวลาเรียนชั้นมัธยมศึกษา (หญิง) **ตอนปลาย** กำหนดไว้พอให้เพียงพอสำหรับให้ผ่อนผันสั้นยาว
ได้ด้วยได้อนุญาตของเจ้าพนักงาน

วิชา	จำนวนชั่วโมงที่ต้องเรียนในรอบปีหนึ่ง		
	ปีที่ ๑	ปีที่ ๒	ปีที่ ๓
จรรยา	๑.๐๐	๑.๐๐	๑.๐๐
ภาษาไทยกับภาษาอังกฤษ	๑๐.๓๐	๑๐.๓๐	๑๐.๓๐
คำนวณวิธี	๓.๐๐	๓.๐๐	๓.๐๐
ภูมิศาสตร์กับพงษาวดาร	๑.๓๐	๑.๓๐	๑.๓๐
วิทยาศาสตร์	๑.๐๐	๑.๐๐	๑.๐๐
วาดเขียน	๒.๐๐	๒.๐๐	๒.๐๐
การฝีมือ	๒.๐๐	๒.๐๐	๒.๐๐
การเรือน	๔.๐๐	๔.๐๐	๔.๐๐
รวมเวลา	๒๕.๐๐	๒๕.๐๐	๒๕.๐๐

สวดค่านมัสการ สรรเสริญพระบารมี ประชุมสั่งสอน ขับร้องและดนตรี กับกายบริหาร ใช้เวลานอกอัตราเวลาสอนภาษาอังกฤษ
จะให้มากน้อยเท่าไร สุดแต่แต่ความต้องการ หรือจะไม่สอนเลยก็ได้

หมายเหตุ หลักสูตรหญิงชั้นมัธยมศึกษา มีเฉพาะตอนต้นและตอนปลาย

หลักฐาน/เอกสารอ้างอิง

หลักสูตรหลวง พ.ศ. ๒๔๕๖

○ พระราชบัญญัติประถมศึกษา พ.ศ. ๒๔๖๔

ที่มา/ความสำคัญ

พระราชบัญญัติประถมศึกษา เป็นหัวใจสำคัญของการขยายการศึกษาไปสู่ประชาชนทุกคน ในลักษณะการบังคับเข้าเรียน ซึ่งแนวคิดนี้มีมาตั้งแต่เริ่มตั้งกระทรวงธรรมการ เมื่อ พ.ศ. ๒๔๓๕ แต่มีอุปสรรคคือความไม่พร้อมหลาย ๆ ด้าน เมื่อสภาพเหตุการณ์เปลี่ยนแปลงไป จึงมีประกาศจัดการศึกษาของมณฑลกรุงเทพฯ เมื่อ พ.ศ. ๒๔๕๔ มีสาระสำคัญ คือ ให้ผู้ปกครองส่งเด็กที่มีอายุย่างเข้าปีที่ ๘ ทุกคนได้เล่าเรียนในโรงเรียนที่พอใจ และในโครงการศึกษาชาติ พ.ศ. ๒๔๕๖ มีการกล่าวถึงการศึกษาภาคบังคับไว้ แต่ยังไม่ประสบความสำเร็จ เพราะมีปัญหาด้านงบประมาณ ต่อมาเมื่อเจ้าพระยาธรรมศักดิ์มนตรี (สนั่น เทพหัสดิน ณ อยุธยา) เสนอบติกระทรวงธรรมการ ได้เสนอแนวทางในการแก้ปัญหาด้านงบประมาณโดยให้มีการเก็บเงินศึกษาพลี แต่ก็มีผู้เกรงว่าจะทำให้ราษฎรเดือดร้อน และรังเกียจไม่เห็นคุณค่าของการศึกษา การขยายการศึกษาอย่างรวดเร็วจะทำให้เกิดปัญหายุ่งเหยิงได้ มีการเสนอทางออกว่า ไม่ควรจัดการพร้อมกันทั่วประเทศ ควรจัดในกรุงเทพฯ ก่อน เมื่อสำเร็จแล้วจึงขยายออกไป เมื่อหลังจากสงครามโลกครั้งที่ ๑ สิ้นสุดลงใน พ.ศ. ๒๔๖๑ กระทรวงธรรมการได้เปรียบเทียบการศึกษาไทยกับต่างประเทศที่เจริญแล้ว พบว่า การจัดการศึกษาของเรามีข้อบกพร่องทั้งด้านปริมาณและคุณภาพ หากริต่อต่อไป จะเกิดความเสียหายในภายหน้า ในปีต่อมา มีบันทึกของกรมตำรวจพระนครบาลและตำรวจภูธรเกี่ยวกับพลเมืองที่เป็นแขกมลายู แม้ว่าจะเป็นคนไทย แต่ไม่รู้หนังสือไทย ถึงได้รับการอบรมเรื่องจรรยาที่ยากที่จะจดจำ ไม่สามารถเป็นพลเมืองที่ดีได้

กระทรวงศึกษาธิการ จึงได้มีการประกาศพระราชบัญญัติประถมศึกษาฉบับแรก เมื่อวันที่ ๑ ตุลาคม ๒๔๖๔ และมีผลบังคับใช้ตั้งแต่วันที่ ๑ ตุลาคม พ.ศ. ๒๔๖๔ ถือเป็นกฎหมายฉบับแรกที่ทำให้เด็กทุกคนที่มีอายุตั้งแต่ ๗ ปีบริบูรณ์ เรียนหนังสือในโรงเรียนจนอายุ ๑๔ ปี ซึ่งนับว่าเป็นความพยายามอย่างต่อเนื่องยาวนานถึง ๓๐ ปี

สาระสำคัญ/ผลที่เกิด

สาระสำคัญของพระราชบัญญัติประถมศึกษา พ.ศ. ๒๔๖๔ ถือเป็นกฎหมายบังคับให้เด็กทุกคนที่มีอายุตั้งแต่ ๗ ปีบริบูรณ์ เรียนหนังสือในโรงเรียนจนอายุ ๑๔ ปี โดยไม่เสียค่าใช้จ่ายเล่าเรียน

พระราชบัญญัติประถมศึกษา พ.ศ. ๒๔๖๔ ประกอบด้วย ๕๒ มาตรา แบ่งเป็นหมวดหมู่ได้ ๗ ลักษณะ คือ ข้อบังคับต่าง ๆ โรงเรียนรัฐบาล โรงเรียนประชาบาล โรงเรียนราษฎร์ สारวัตศึกษา วิธีพิจารณาและลงโทษ และข้อความเบ็ดเตล็ด แนบท้ายด้วยบัญชีท้องที่ที่ใช้พระราชบัญญัตินี้ จำนวน ๗ มณฑล ๓๒ จังหวัด ๗๔ อำเภอ ๓๓๔ ตำบล

สาระสำคัญอยู่ที่ลักษณะที่ ๑ ข้อบังคับต่าง ๆ เพราะระบุข้อบังคับที่ต้องทำ ข้อยกเว้นในกรณีต่าง ๆ เกี่ยวข้องกับเวลาเรียน หลักสูตร การสอบไล่ การตรวจโรงเรียน และหน้าที่ของบุคคลที่เกี่ยวข้องให้การจัดการศึกษาดำเนินไปได้คือ นายอำเภอต้องทำบัญชีรายชื่อเด็กตามอายุที่กำหนด แจ้งต่อพ่อแม่ผู้ปกครอง และครูใหญ่ หน้าที่ครูใหญ่ และเสนอบติกระทรวงฯ ที่มีอำนาจพิจารณา กรณีที่ผู้ปกครองร้องขอ

ลักษณะที่ ๓ โรงเรียนประชาบาล กล่าวไว้ค่อนข้างละเอียดหลายมาตรา เพราะเกี่ยวข้องกับประชาชน ในท้องถิ่นโดยตรงที่จะต้องเลือกคณะบุคคลในท้องถิ่น ตั้งเป็นสภากรรมการไม่เกิน ๕ คน เป็นผู้จัดตั้งโรงเรียน และดำเนินการต่าง ๆ ซึ่งอาจมีมากกว่า ๑ โรงเรียนก็ได้ หน้าที่สภากรรมการโรงเรียนประชาบาล คือ

๑. เก็บเงินที่ประชาชนสมัครออกให้ทุกปี
๒. ดูแลการเงินของโรงเรียน ทั้งรายรับและรายจ่าย
๓. รักษาและดำรงโรงเรียนให้เป็นไปตามที่ควรจะเป็น กับจัดสถานที่เรียนและเครื่องใช้ให้ควรแก่การณ์
๔. ช่วยเหลือผู้ตรวจการของกระทรวงศึกษาธิการ สारวัตศึกษา และกรรมการศึกษา เมื่อต้องการให้

ช่วยเหลือ

โรงเรียนประชาบาลจึงใช้งบประมาณหลักจากเงินที่เก็บจากราษฎรซึ่งมีข้อกำหนดให้เก็บเงินจากชายฉกรรจ์ที่อายุ ๑๘ - ๖๐ ปี ไม่ต่ำกว่า ๑ บาท ไม่เกิน ๓ บาท เรียกว่า เงินศึกษาพลี เก็บภายในเวลาที่อยู่หรือสมุหเทศาภิบาลกำหนดเป็นปี ๆ ไป ตามความเห็นชอบของกระทรวงศึกษาธิการ โดยมีข้อยกเว้นสำหรับคนบางกลุ่ม นอกจากนี้ โรงเรียนประชาบาลยังได้รับเงินอุดหนุนจากงบประมาณของกระทรวงศึกษาธิการด้วย

รายได้ประจำปีของโรงเรียนประชาบาลยังต้องนำมาเป็นค่าใช้จ่ายของสารวัตศึกษาที่แต่ละอำเภอตั้งขึ้น ทำหน้าที่สอบบัญชีเด็ก แจ้างความเอาผิดกับผู้ปกครองที่ไม่ปฏิบัติตามพระราชบัญญัตินี้ และรายงานต่อนายอำเภอ

การประกาศใช้พระราชบัญญัติประถมศึกษา ทำให้มีจำนวนนักเรียนมากขึ้น และความต้องการแบบเรียนก็มีมากขึ้น กระทรวงศึกษาธิการจึงจัดให้มีการคุ้มครองการพิมพ์ การจำหน่ายแบบเรียน ตลอดจนการตั้งพิกัราคาแบบเรียนให้เป็นการยุติธรรมแก่เด็กที่ถูกบังคับให้เล่าเรียน แบบเรียนที่บุคคลแต่งขึ้นต้องส่งให้กรมตำรา กระทรวงศึกษาธิการ ตรวจสอบ เจ้าของหนังสือต้องเสียค่าตรวจร้อยละ ๕ บาท ของราคาหนังสือซึ่งจ่ายเฉพาะ ๑,๐๐๐ เล่มแรก ส่วนราคาหนังสือแต่ละเล่มกระทรวงศึกษาธิการเป็นผู้กำหนด

หลักฐาน/เอกสารอ้างอิง

พระราชบัญญัติประถมศึกษา พระพุทธศักราช ๒๔๖๔

○ โครงการศึกษา พ.ศ. ๒๔๖๔

ที่มา/ความสำคัญ

โครงการศึกษา พ.ศ. ๒๔๖๔ เป็นโครงการศึกษาที่ปรับปรุงมาจากแผนการศึกษา พ.ศ. ๒๔๕๖ และ ๒๔๕๘ เพื่อแก้ไขข้อบกพร่องของแผนการศึกษาที่ผ่านมา โดยเฉพาะในเรื่อง “โรคอยากเป็นเสมียน” จึงให้ความสำคัญด้านอาชีพหรือการกสิกรรม โดยจัดให้ผู้เรียนได้เรียนทั้งวิชาสามัญและวิสามัญ (วิชาชีพ) อย่างเหมาะสมตามอัธยาศัย ซึ่งวิชาวิสามัญ (วิชาชีพ) จะเป็นประโยชน์ในการประกอบอาชีพของประชาชนต่อไปในอนาคต รวมทั้งมุ่งให้รู้เท่าทันความเปลี่ยนแปลงที่เกิดขึ้นในช่วงเวลานั้น เช่น การเลิกทาส การแก้ไขวิธีพิจารณาความ การเลิกจารีตนครบาล ทำให้ราษฎรมีอิสรภาพ ไม่ต้องมีสังกัดอยู่ภายใต้การดูแลของเจ้าขุนมูลนายเหมือนแต่ก่อน ราษฎรได้เป็นนายของตนเอง ดูแลตนเอง ครอบครัว เพื่อช่วยป้องกันตนเองจากพิษภัยที่เข้ามาพร้อมกับความเจริญและอารยธรรมต่าง ๆ จากภายนอก

สาระสำคัญ/ผลที่เกิด

สาระสำคัญของโครงการศึกษา พ.ศ. ๒๔๖๔ มีดังนี้

๑. ประเภทของการศึกษา แบ่งเป็น ๒ ประเภท คือ

๑.๑ สามัญศึกษา ได้แก่ ความรู้สามัญซึ่งทุกคนควรเรียนรู้ตามควรแก่อัธยาศัย เช่น วิชาหนังสือ เลข จรรยา ฯลฯ

๑.๒ วิสามัญศึกษา ได้แก่ ความรู้พิเศษ ที่พึงจะเลือกเรียนได้ตามควรแก่อัธยาศัย ได้แก่ วิชาชีพต่าง ๆ

๒. แบ่งระดับการศึกษาเป็น

๒.๑ ระดับประถมศึกษา แบ่งเป็นประถมสามัญ ๓ ปี (ป. ๑ - ๓) ประถมวิสามัญ ๒ ปี (ป. ๔ - ๕) รวมเป็น ๕ ปี

๒.๒ ระดับมัธยมศึกษา

๒.๒.๑ มัธยมศึกษาสามัญ แบ่งเป็น ๓ ตอน คือ

- มัธยมศึกษาตอนต้น ๓ ปี (ม. ๑ - ๓)
- มัธยมศึกษาตอนกลาง ๓ ปี (ม. ๔ - ๖)
- มัธยมศึกษาตอนปลาย ๒ ปี (ม. ๗ - ๘)

๒.๒.๒ มัธยมศึกษาวิสามัญ แบ่งเป็น ๓ ชั้น คือ ชั้นต่ำ ชั้นกลาง และชั้นสูง โดยแผนผัง
โครงการศึกษาชาติ พ.ศ. ๒๔๖๔ เป็นดังนี้

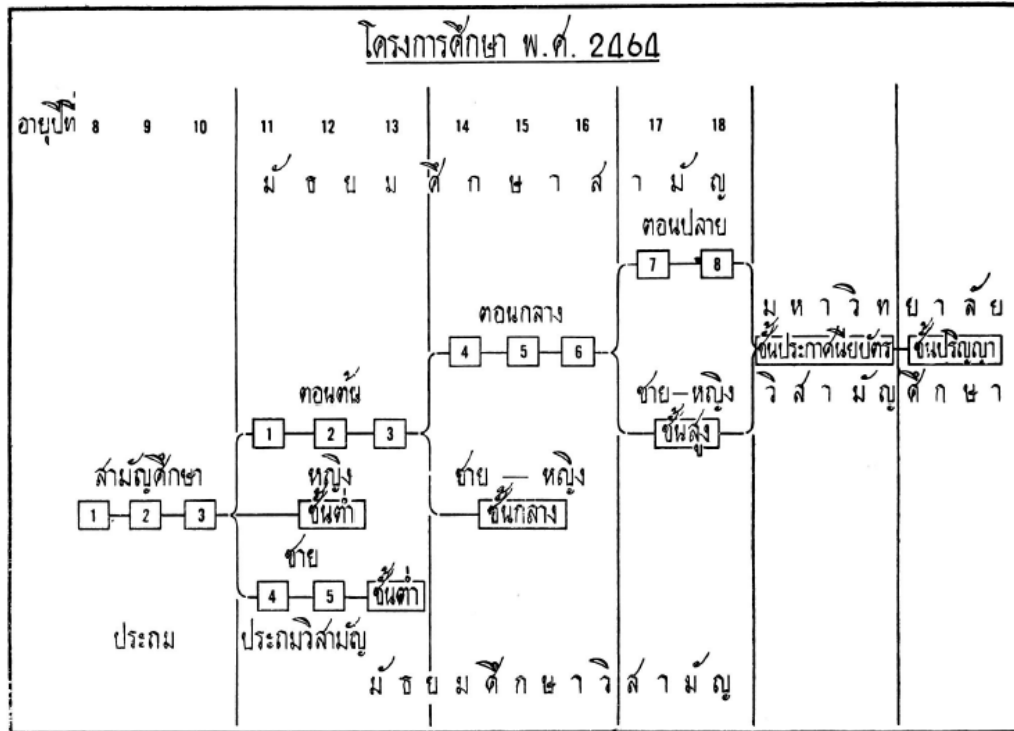

๓. การเลือกเรียนของนักเรียนชายและหญิง

๓.๑ โครงการศึกษาสำหรับชาย

๓.๑.๑ ประถมสามัญศึกษา ๓ ปี มัธยมศึกษาสามัญตอนต้น ๓ ปี มัธยมศึกษาสามัญตอนกลาง ๓ ปี มัธยมศึกษาสามัญตอนปลาย ๒ ปี สามารถต่อมหาวิทยาลัย - วิสามัญศึกษา (ชั้นประกาศนียบัตร - ชั้นปริญญา)

๓.๑.๒ ประถมสามัญศึกษา ๓ ปี มัธยมศึกษาสามัญตอนต้น ๓ ปี มัธยมศึกษาสามัญตอนกลาง ๓ ปี มัธยมศึกษาวิสามัญชั้นสูง สามารถต่อมหาวิทยาลัย หรือ วิสามัญศึกษา (ชั้นประกาศนียบัตร - ชั้นปริญญา)

๓.๑.๓ ประถมสามัญศึกษา ๓ ปี มัธยมศึกษาสามัญตอนต้น ๓ ปี มัธยมศึกษาวิสามัญชั้นกลาง

๓.๑.๔ ประถมสามัญศึกษา ๓ ปี ประถมวิสามัญ ๒ ปี มัธยมศึกษาวิสามัญชั้นต่ำ

๓.๒ โครงการศึกษาสำหรับหญิง

๓.๒.๑ ประถมสามัญศึกษา ๓ ปี มัธยมศึกษาสามัญตอนต้น ๓ ปี มัธยมศึกษาสามัญตอนกลาง ๓ ปี มัธยมศึกษาวิสามัญชั้นสูง สามารถต่อมหาวิทยาลัย หรือ วิสามัญศึกษา (ชั้นประกาศนียบัตร – ชั้นปริญญา)

๓.๒.๒ ประถมสามัญศึกษา ๓ ปี มัธยมศึกษาสามัญตอนต้น ๓ ปี มัธยมศึกษาวิสามัญชั้นกลาง

๓.๒.๓ ประถมสามัญศึกษา ๓ ปี มัธยมศึกษาวิสามัญชั้นต่ำ

๔. แบ่งภาคการศึกษาเป็น ๒ ภาค คือ

๔.๑ ภาคศึกษาสำหรับทวยราษฎร์ เรียกว่า **ประถมศึกษา** อันเป็นการศึกษาที่บังคับให้ทุกคนต้องเรียน ได้แก่ ความรู้ทั้งสามัญ และวิสามัญศึกษา ที่ราษฎรควรมีความรู้ไว้เป็นพื้นฐานทุกคน เพื่อให้รู้จักรับผิดชอบชีวิต รู้วิชาที่จำเป็นต้องใช้ในชีวิตประจำวัน รู้จักการประกอบอาชีพและการเป็นพลเมืองดี

๔.๒ ภาคการศึกษาพิเศษ เรียกว่า **มัธยมศึกษา** เรียนทั้งวิชาสามัญและวิสามัญ เป็นความรู้ที่สูงกว่าระดับประถมศึกษา ไม่บังคับให้เรียนทุกคน ทั้งนี้ขึ้นอยู่กับทุนทรัพย์และสติปัญญาของผู้เรียน

การจำแนกการศึกษาเป็น ๒ ประเภท และ ๒ ภาค เพื่อให้พ่อแม่ผู้ปกครองพิจารณาว่าตนมีบุตรหลานที่จะส่งเสริมการศึกษาให้ลูกหลานเพียงใด และลูกหลานมีสติปัญญา ความสามารถ ความถนัดที่จะเรียนได้เพียงใด จึงเรียกว่า การศึกษาตามควรแก่อัตภาพ

หลักฐาน/เอกสารอ้างอิง

โครงการศึกษา พ.ศ. ๒๔๖๔

○ หลักสูตรสามัญศึกษา พ.ศ. ๒๔๖๔

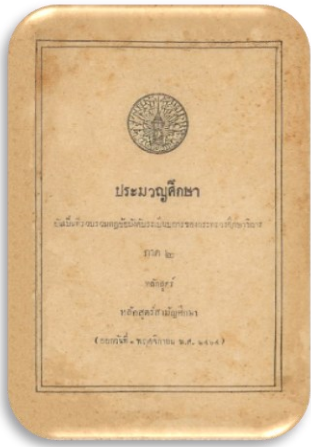

ที่มา/ความสำคัญ

หลักสูตรสามัญศึกษา พ.ศ. ๒๔๖๔ เป็นหลักสูตรที่พัฒนาขึ้น เพื่อให้สอดคล้องกับความเปลี่ยนแปลงที่เกิดขึ้นในสมัยนั้น คือ

- การประกาศใช้พระราชบัญญัติประถมศึกษา พ.ศ. ๒๔๖๔ ที่บังคับให้เด็กไทยทุกคนอายุ ๗ - ๑๔ ปี เข้าเรียนระดับประถมศึกษา

- การประกาศโครงการศึกษา พ.ศ. ๒๔๖๔ ซึ่งกำหนดให้พ่อแม่ผู้ปกครองส่งเสริมบุตรหลานของตนได้เลือกเรียนตามอัธยาศัย ที่เหมาะสมกับตน ไม่ติดค่านิยมเดิมที่จะเรียนไปเพื่อเป็นเสมียนอย่างเดียว โดยให้พิจารณาเลือกเรียนตามสติปัญญา ความสนใจ ความถนัดของนักเรียน และทุนรอนของผู้ปกครอง

- หลักสูตรสามัญศึกษา พ.ศ. ๒๔๕๖ ที่ใช้มานานถึง ๘ ปี ควรมีการเปลี่ยนแปลงเนื้อหาให้กว้างขวางเหมาะสมกับอาชีพของชายและหญิง

กระทรวงศึกษาธิการจึงได้จัดทำหลักสูตรให้สอดคล้องกับการเปลี่ยนแปลงดังกล่าว เป็นหลักสูตรสามัญศึกษา พ.ศ. ๒๔๖๔

สาระสำคัญ/ผลที่เกิด

๑. หลักสูตรสามัญศึกษา พ.ศ. ๒๔๖๔ แบ่งเป็น ๒ ระดับคือ ระดับประถมศึกษาและระดับมัธยมศึกษา
๒. หลักสูตรสามัญศึกษา พ.ศ. ๒๔๖๔ ระดับประถมศึกษา ใช้เวลาเรียน ๕ ปี สำหรับชาย และ ๓ ปี สำหรับหญิง
๓. หลักสูตรสามัญศึกษา พ.ศ. ๒๔๖๔ ระดับมัธยมศึกษา แบ่งเป็น ๓ ตอน คือ ต้น กลาง ปลาย
๔. หลักสูตรสามัญศึกษา พ.ศ. ๒๔๖๔ สำหรับชาย ทั้งระดับประถมศึกษาและมัธยมศึกษา มีรายละเอียด ดังนี้

รายงานผลการศึกษา

เรื่อง การพัฒนาหลักสูตรการศึกษาและหนังสือเรียน ระดับการศึกษาขั้นพื้นฐาน ตั้งแต่สมัยสุโขทัยจนถึงหลักสูตรแกนกลางการศึกษาขั้นพื้นฐาน พุทธศักราช ๒๕๕๑

หลักสูตรสามัญศึกษา พ.ศ. ๒๔๖๔ อัตราเวลาเรียนชั้นประถมศึกษา (ชาย) กำหนดไว้พอให้เพียงพอ สำหรับให้ผ่อนผันสั้นยาวได้ ด้วยได้อนุญาตของเจ้าพนักงาน

วิชา	จำนวนชั่วโมงที่ต้องเรียนในรอบสัปดาห์หนึ่ง				
	ปีที่ ๑	ปีที่ ๒	ปีที่ ๓	ปีที่ ๔	ปีที่ ๕
จรรยา	๑.๐๐	๑.๓๐	๑.๐๐	๑.๐๐	๑.๐๐
ภาษาไทย	๑๒.๓๐	๑๒.๐๐	๑๑.๔๐	๓.๐๐	๓.๐๐
เลข	๕.๐๐	๕.๐๐	๕.๐๐	๒.๐๐	๒.๐๐
ความรู้เรื่องเมืองไทย	๓.๐๐	๓.๐๐	๒.๒๐	๑.๐๐	๑.๐๐
การรักษาตัว	๑.๓๐	๑.๓๐	๑.๐๐	๑.๐๐	๑.๐๐
วาดเขียน	๑.๐๐	๑.๐๐	๑.๐๐	๑.๐๐	๑.๐๐
วิชาลูกเสือ	๑.๐๐	๑.๐๐	๑.๐๐	๑.๐๐	๑.๐๐
หัตถกรรม กสิกรรม พณิชยกรรม	-	-	๒.๐๐	๑๕.๐๐	๑๕.๐๐
รวมเวลา	๒๕.๐๐	๒๕.๐๐	๒๕.๐๐	๒๕.๐๐	๒๕.๐๐

สวดค่านมัสการ สรรเสริญพระบารมี ประชุมสั่งสอน และวิชาอื่น ๆ ที่ไม่ได้บังคับให้สอน ใช้เวลาเป็นครั้งคราว การฝึกหัดลูกเสือที่ต้องไปหัดหรือแรมคืนที่อื่น ๆ ให้เป็นเวลาพิเศษ และควรงดการแรมคืนเช่นนี้ในฤดูฝน กำหนดให้มีวิชาที่ไม่บังคับสอน แต่ให้เลือกสอนตามความสามารถ คือ วิทยาศาสตร์ และขับร้อง โดยไม่กำหนดอัตราเวลาเรียน

หลักสูตรสามัญศึกษา พ.ศ. ๒๔๖๔ อัตราเวลาเรียนชั้นมัธยมศึกษา (ชาย) ตอนต้น กำหนดไว้พอให้เพียงพอ สำหรับให้ผ่อนผันสั้นยาวได้ ด้วยได้อนุญาตของเจ้าพนักงาน

วิชา	จำนวนชั่วโมงที่ต้องเรียนในรอบสัปดาห์หนึ่ง		
	ปีที่ ๑	ปีที่ ๒	ปีที่ ๓
จรรยา	๑.๐๐	๑.๐๐	๑.๐๐
ภาษาไทยกับภาษาอังกฤษ	๑๒.๑๕	๑๒.๑๕	๑๒.๑๕
คำนวณวิธี	๕.๐๐	๕.๐๐	๕.๐๐
ภูมิศาสตร์ กับ พงศาวดาร	๒.๑๕	๒.๑๕	๒.๑๕
วาดเขียน	๒.๐๐	๒.๐๐	๒.๐๐
วิทยาศาสตร์	๒.๐๐	๒.๐๐	๒.๐๐
วิชาลูกเสือ	๒.๐๐	๒.๐๐	๒.๐๐
รวมเวลา	๒๖.๓๐	๒๖.๓๐	๒๖.๓๐

สวดค่านมัสการ สรรเสริญพระบารมี ประชุมสั่งสอน ขับร้องและดนตรี การเล่นเกมการชักซ้อมวิชาลูกเสือ เช่นไปแรมในที่ต่าง ๆ ใช้เวลานอกอัตรา

การเรียนภาษาอังกฤษ จะมีเวลามากหรือน้อย ก็แล้วแต่ที่มีครูชำนาญในการสอนภาษาอังกฤษมากหรือน้อย ถ้าสอนภาษาอังกฤษมากก็ลดหย่อนภาษาไทยและอื่น ๆ ตามสมควรลงบ้างเล็กน้อย ถ้าโรงเรียนใดจะสอนภาษาต่างประเทศภาษาอื่นแทนภาษาอังกฤษก็ได้ แต่ต้องได้อนุญาตจากกระทรวงศึกษาธิการก่อน ภาษาต่างประเทศที่จะสอนนั้นต้องยากง่ายเทียบภาษาอังกฤษ กระทรวงศึกษาธิการจะเป็นผู้ตรวจหลักสูตรและตารางเสนอเป็นราย ๆ ไป

กำหนดให้มีวิชาที่ไม่บังคับสอน แต่ให้เลือกสอนตามความสามารถ คือ ขับร้อง และดนตรี โดยไม่กำหนดอัตราเวลาเรียน

รายงานผลการศึกษา

เรื่อง การพัฒนาหลักสูตรการศึกษาและหนังสือเรียน ระดับการศึกษาขั้นพื้นฐาน ตั้งแต่สมัยสุโขทัยจนถึงหลักสูตรแกนกลางการศึกษาขั้นพื้นฐาน พุทธศักราช ๒๕๕๑

หลักสูตรสามัญศึกษา พ.ศ. ๒๔๖๔

อัตราเวลาเรียนชั้นมัธยมศึกษา (ชาย) ตอนกลาง กำหนดไว้พอให้เป็นทาง สำหรับให้ผ่อนผันสั้นยาวได้
ด้วยได้อนุญาตของเจ้าพนักงาน

วิชา	จำนวนชั่วโมงที่ต้องเรียนในรอบสัปดาห์หนึ่ง		
	ปีที่ ๑	ปีที่ ๒	ปีที่ ๓
จรรยา	๑.๐๐	๑.๐๐	๑.๐๐
ภาษาไทย	๔.๓๐	๔.๓๐	๔.๓๐
ภาษาต่างประเทศ	๘.๓๐	๘.๓๐	๘.๓๐
คำนวณวิธี	๕.๐๐	๕.๐๐	๕.๐๐
ภูมิศาสตร์กับพงศาวดาร	๒.๐๐	๒.๐๐	๒.๐๐
วิทยาศาสตร์	๓.๐๐	๓.๐๐	๓.๐๐
วาดเขียน	๑.๐๐	๑.๐๐	๑.๐๐
วิชาลูกเสือ	๑.๓๐	๑.๓๐	๑.๓๐
รวมเวลา	๒๖.๓๐	๒๖.๓๐	๒๖.๓๐

สวดค่านมัสการ สรรเสริญพระบารมี ประชุมสั่งสอน ขับร้อง ดนตรี กับการฝึกซ้อมในทางลูกเสือ ใช้เวลานอกอัตรา
การเรียนภาษาต่างประเทศทั้ง ๒ ภาษา จะใช้เวลามากหรือน้อยก็แล้วแต่ที่มีครูชำนาญในการสอนภาษานั้นมากหรือน้อย ถ้าสอนภาษา
นั้น ๆ มากก็ลดหย่อนทางอื่น ๆ หรือเพิ่มเวลาเรียนให้มากขึ้นกว่าสัปดาห์ละ ๒๖ ชั่วโมงครึ่งตามที่สะดวกจะทำได้ ถ้าจะเลือกเรียนภาษาต่างประเทศ
แต่ภาษาเดียวก็ได้

หลักสูตรสามัญศึกษา พ.ศ. ๒๔๖๔

อัตราเวลาเรียนชั้นมัธยมศึกษา (ชาย) ตอนปลาย กำหนดไว้พอให้เป็นทาง สำหรับให้ผ่อนผันสั้นยาวได้
ด้วยได้อนุญาตของเจ้าพนักงาน

วิชา	จำนวนชั่วโมงที่ต้องเรียนในรอบสัปดาห์หนึ่ง	
	ปีที่ ๑	ปีที่ ๒
ภาษาไทย	๑.๐๐	๑.๐๐
ภาษาอังกฤษ	๘.๓๐	๘.๓๐
ภาษาฝรั่งเศส หรือ เยอรมัน หรือจีน	๒.๓๐	๒.๓๐
พงศาวดาร	๒.๐๐	๒.๐๐
ภูมิศาสตร์	๑.๓๐	๑.๓๐
คำนวณวิธี	๖.๓๐	๖.๓๐
วิทยาศาสตร์	๓.๓๐	๓.๓๐
วาดเขียน	๑.๓๐	๑.๓๐
รวมเวลา	๒๗.๐๐	๒๗.๐๐

สวดค่านมัสการ สรรเสริญพระบารมี และประชุมสั่งสอน ใช้เวลานอกอัตรา
วิชาลูกเสือสำหรับชั้นนี้ ต้องฝึกหัดไปทางรวม ค่า และออกฝึกซ้อมในที่ต่าง ๆ เป็นพื้น เพราะฉะนั้นโรงเรียนต้องเลือกหาเวลาเอง
นอกจากเวลาในอัตรานี้

ในพวกภาษาต่างประเทศ ๔ ภาษาซึ่งออกชื่อในหลักสูตรต้องสอน ๒ ภาษา จะเลือกภาษาใดภาษาหนึ่งเป็นสำคัญแทนภาษาอังกฤษก็ได้
แต่ต้องได้อนุญาตจากกระทรวงศึกษาธิการก่อน กระทรวงศึกษาธิการจะเป็นผู้ตรวจหลักสูตรและตารางสอนเป็นรายๆ ไป

๕. หลักสูตรสามัญศึกษา พ.ศ. ๒๔๖๔ สำหรับหญิง ทั้งระดับประถมศึกษาและมัธยมศึกษา มีรายละเอียด ดังนี้

หลักสูตรสามัญศึกษา พ.ศ. ๒๔๖๔
อัตราเวลาเรียนชั้นประถมศึกษา (หญิง) กำหนดไว้พอให้เพียงพอ สำหรับให้ผ่อนผันสั้นยาวได้
ด้วยได้อนุญาตของเจ้าพนักงาน

วิชา	จำนวนชั่วโมงที่ต้องเรียนในรอบสัปดาห์หนึ่ง		
	ปีที่ ๑	ปีที่ ๒	ปีที่ ๓
จรรยา	๑.๐๐	๑.๓๐	๑.๓๐
ภาษาไทย	๙.๓๐	๙.๐๐	๘.๐๐
เลข	๕.๐๐	๕.๐๐	๕.๐๐
ความรู้เรื่องเมืองไทย	๓.๐๐	๓.๐๐	๒.๐๐
การรักษาทัว	๑.๓๐	๑.๓๐	๒.๐๐
วาดเขียน	๑.๑๕	๑.๑๕	๒.๐๐
วิชาวิสามัญ	๓.๔๕	๓.๔๕	๔.๓๐
รวมเวลา	๒๕.๐๐	๒๕.๐๐	๒๕.๐๐

สวดค่านมัสการ สรรเสริญพระบารมี ประชุมสั่งสอน ขับร้องและดนตรี วิทยาศาสตร์ กับส่วนของวิชาลูกเสือ เช่น หัดแถวและตัดกาย ใช้เวลาออกอัตรา

หลักสูตรสามัญศึกษา พ.ศ. ๒๔๖๔
อัตราเวลาเรียนชั้นมัธยมศึกษา (หญิง) ตอนต้น กำหนดไว้พอให้เพียงพอ สำหรับให้ผ่อนผันสั้นยาวได้
ด้วยได้อนุญาตของเจ้าพนักงาน

วิชา	จำนวนชั่วโมงที่ต้องเรียนในรอบสัปดาห์หนึ่ง		
	ปีที่ ๑	ปีที่ ๒	ปีที่ ๓
จรรยา	๑.๐๐	๑.๓๐	๑.๓๐
ภาษาไทยกับภาษาอังกฤษ	๑๑.๐๐	๑๐.๓๐	๑๐.๐๐
คำนวณวิธี	๔.๐๐	๔.๐๐	๔.๐๐
ภูมิศาสตร์กับพงศาวดาร	๒.๑๕	๒.๑๕	๒.๐๐
วิทยาศาสตร์	๑.๓๐	๑.๓๐	๒.๐๐
วาดเขียน	๒.๐๐	๒.๐๐	๒.๐๐
การฝีมือ	๓.๔๕	๓.๔๕	๔.๐๐
การเรือน	๑.๐๐	๑.๐๐	๑.๐๐
รวมเวลา	๒๖.๓๐	๒๖.๓๐	๒๖.๓๐

สวดค่านมัสการ สรรเสริญพระบารมี ประชุมสั่งสอน กับส่วนของวิชาลูกเสือ เช่น หัดแถวและตัดกาย ใช้เวลาออกอัตรา เวลาสอนภาษาอังกฤษ จะให้มีมากน้อยเท่าไร สุดแต่แต่ความต้องการ หรือจะไม่สอนก็ได้ ถ้าจะสอนภาษาต่างประเทศภาษาอื่นแทนภาษาอังกฤษก็ได้ แต่ต้องได้อนุญาตจากกระทรวงศึกษาธิการก่อน ภาษาต่างประเทศที่จะสอนนั้นต้องยากง่ายเทียบภาษาอังกฤษ กระทรวงศึกษาธิการจะเป็นผู้ตรวจหลักสูตรและตารางสอนเป็นราย ๆ ไป

หลักสูตรสามัญศึกษา พ.ศ. ๒๔๖๔

อัตราเวลาเรียนชั้นมัธยมศึกษา (หญิง) ตอนปลาย กำหนดไว้พอให้เพียงพอสำหรับให้ผ่อนผันสั้นยาวได้
ด้วยได้อนุญาตของเจ้าพนักงาน

วิชา	จำนวนชั่วโมงที่ต้องเรียนในรอบสัปดาห์หนึ่ง		
	ปีที่ ๑	ปีที่ ๒	ปีที่ ๓
จรรยา	๑.๐๐	๑.๐๐	๑.๐๐
ภาษาไทยกับภาษาอังกฤษ	๑๒.๐๐	๑๒.๐๐	๑๒.๐๐
คำนวณวิธี	๓.๐๐	๓.๐๐	๓.๐๐
ภูมิศาสตร์กับพงศาวดาร	๑.๓๐	๑.๓๐	๑.๓๐
วิทยาศาสตร์	๑.๐๐	๑.๐๐	๑.๐๐
วาดเขียน	๒.๐๐	๒.๐๐	๒.๐๐
การฝีมือ	๒.๐๐	๒.๐๐	๒.๐๐
การเรือน	๔.๐๐	๔.๐๐	๔.๐๐
รวมเวลา	๒๖.๓๐	๒๖.๓๐	๒๖.๓๐

สวดค่านมัสการ สรรเสริญพระบารมี ประชุมสั่งสอน ขับร้องและดนตรี ดัดตน ใช้เวลาออกอัตรา

เวลาสอนภาษาอังกฤษจะให้มามากน้อยเท่าไร สุดแต่แต่ความต้องการ ถ้าจะสอนภาษาต่างประเทศภาษาอื่นแทนภาษาอังกฤษก็ได้ แต่ต้องได้อนุญาตจากกระทรวงศึกษาธิการก่อน ภาษาต่างประเทศที่จะสอนนั้นต้องยากง่ายเทียบภาษาอังกฤษ กระทรวงศึกษาธิการจะเป็นผู้ตรวจหลักสูตรและตารางสอนเป็นรายๆ ไป การเรียนถ้าจะเพิ่มเวลาสอนนอกเวลาเรียนได้อีกยิ่งดี

หลักฐาน/เอกสารอ้างอิง

หลักสูตรสามัญศึกษา พ.ศ. ๒๔๖๔

○ หลักสูตรมัธยมศึกษาตอนปลาย พ.ศ. ๒๕๗๑

ที่มา/ความสำคัญ

หลักสูตรมัธยมศึกษาตอนปลาย พ.ศ. ๒๕๗๑ เป็นหลักสูตรที่ยึดเป้าหมายการเรียนรู้ของผู้เรียนที่ประสงค์จะออกไปประกอบอาชีพตามความถนัดและความสนใจ ที่จะต้องมีความรู้พื้นฐานจำเป็นสำหรับการประกอบอาชีพนั้น ๆ ในระดับมัธยมศึกษาตอนปลาย จึงแบ่งหลักสูตรเป็น ๓ แผนก คือ **แผนกกลาง** **แผนกภาษา** และ**แผนกวิทยาศาสตร์** ให้โรงเรียนนำไปจัดการเรียนการสอนตามกำลังของโรงเรียน

สาระสำคัญ/ผลที่เกิด

๑. หลักสูตรมัธยมศึกษาตอนปลาย พ.ศ. ๒๕๗๑ ใช้เวลาเรียน ๒ ปี แบ่งออกเป็น ๓ แผนก คือ แผนกกลาง แผนกภาษา และแผนกวิทยาศาสตร์

๑.๑ แผนกกลาง เหมาะสำหรับผู้จะไปเรียนกฎหมาย อักษรศาสตร์ หรือเข้ารับราชการ แผนกธุรกิจทั่วไป

๑.๒ แผนกภาษา เรียนรู้หนักไปทางภาษา เหมาะสำหรับผู้เรียนที่จะศึกษาต่อด้านอักษรศาสตร์ในต่างประเทศ

๑.๓ แผนกวิทยาศาสตร์ เรียนรู้หนักไปทางวิทยาศาสตร์ เหมาะสำหรับผู้จะไปเรียนต่อเป็นแพทย์ ทหาร วิศวกร

๒. หลักสูตรมัธยมศึกษาตอนปลาย พ.ศ. ๒๕๗๑ ทั้ง ๓ แผนก กำหนดวิชาที่เรียน รายการที่ต้องสอน และรายชื่อหนังสือเรียนที่ต้องใช้ ไว้อย่างชัดเจน

๓. วิชาและอัตราเวลาเรียนแต่ละแผนกตามหลักสูตรมัธยมศึกษาตอนปลาย พ.ศ. ๒๕๗๑ มีดังนี้

หลักสูตรมัธยมศึกษาตอนปลาย พ.ศ. ๒๕๗๑

อัตราเวลาเรียนในสัปดาห์หนึ่ง

วิชา	จำนวน ชั่วโมง เรียน : สัปดาห์			หมายเหตุ
	แผนกกลาง	แผนกภาษา	แผนกวิทยาศาสตร์	
๑. จรรยา	๑	๑	๑	- การประชุม - กีฬา - พระพุทธศาสนา ใช้เวลานอกเหนือจากนี้
๒. ภาษาไทย	๕	๕	๔	
๓. ภาษาต่างประเทศ	๔ (๑ ภาษา)	๑๓ (๒ ภาษา)	๗ (๑ ภาษา)	
๔. ประวัติศาสตร์ ภูมิศาสตร์	๓	๓	-	
๕. คำนวณ	๖	๒	๗	
๖. วิทยาศาสตร์	๒ (๑ อย่าง)	๒ (๑ อย่าง)	๗ (๓ อย่าง)	
๗. พลศึกษา	๒	๑	๑	
รวมชั่วโมง	๒๗	๒๗	๒๗	

เลือกใน () หมายถึง เลือกเรียน

หมายเหตุ : ประชุมสั่งสอน สวดมนต์ไหว้พระและฟังเทศน์ (สำหรับพุทธศาสนิก) กับฝึกหัดกีฬาต่าง ๆ ให้ใช้นอกเวลาที่กำหนดข้างบนนี้

หลักฐาน/เอกสารอ้างอิง

หลักสูตรมัธยมศึกษาตอนปลาย พ.ศ. ๒๕๗๑

○ แผนการศึกษาชาติ พ.ศ. ๒๔๗๕

ที่มา/ความสำคัญ

พระบาทสมเด็จพระปกเกล้าเจ้าอยู่หัวได้ทรงพระกรุณาโปรดเกล้าฯ ให้ประกาศตั้งสภาศึกษาขึ้นสำหรับเป็นที่ศึกษาดำริจัดวางวิธีการศึกษาแห่งชาติ สภานี้ประกอบด้วยสมาชิก ๑๕ นาย มีทั้งพระราชวงศ์ นายทหารบก นายทหารเรือ และข้าราชการพลเรือน มีรัฐมนตรีว่าการกระทรวงธรรมการเป็นนายกสภา สภาศึกษานี้ได้วางโครงการศึกษาใหม่ โดยแบ่งประถมศึกษาเป็น ๖ ปี สามัญศึกษา ๔ ปี และวิสามัญศึกษา ๒ ปี แล้วให้เรียนต่อได้มากกว่านั้นตามประเภทวิชาที่เรียน ส่วนมัธยมศึกษาแบ่งเป็น ๒ ตอน คือ ตอนต้นและตอนปลาย ตอนละ ๔ ปี ซึ่งสภาศึกษาได้เสนอแผนการศึกษาชาตินี้ต่อรัฐบาล และประกาศใช้เมื่อวันที่ ๒๘ มีนาคม ๒๔๗๕

สาระสำคัญ/ผลที่เกิด

๑. แผนการศึกษาชาติ พ.ศ. ๒๔๗๕ ประกอบด้วยหัวข้อสำคัญ ๑๓ หัวข้อ คือ ความมุ่งหมาย สามัญศึกษากับวิสามัญศึกษา การศึกษาบังคับ อุตสาหกรรมการศึกษา การศึกษาภาษาต่างประเทศ การศึกษาของหญิง ประเภทโรงเรียน เงินอุดหนุนการศึกษา การฝึกหัดครู การตรวจโรงเรียน การสำรวจอนามัย การสอบไล่ และรายงาน

๒. ความมุ่งหมายของการจัดการศึกษาตามแผนการศึกษาชาติ พ.ศ. ๒๔๗๕ ฉบับนี้คือ มุ่งให้พลเมืองทุกคนได้รับการศึกษาตามควรแก่สภาพ ทั้งสามัญและวิสามัญ เพื่อประกอบอาชีพที่เป็นประโยชน์แก่บ้านเมือง โดยจัดการศึกษาให้ครอบคลุมทั้ง ๓ ด้านคือ **จริยศึกษา** (เป็นคนดี) **พุทธิศึกษา** (มีปัญญา) และ **พลศึกษา** (มีร่างกายแข็งแรง)

๓. แบ่งการศึกษา เป็น สามัญศึกษาและวิสามัญศึกษา เพื่อให้ผู้เรียนเลือกให้เหมาะกับตนเอง ทั้งด้านทุนทรัพย์ สติปัญญา ความถนัด และความเหมาะสมอื่น ๆ ตามสมควรแก่สภาพของพลเมือง คือ ประกอบอาชีพได้ รู้จักสิทธิและหน้าที่ และทำประโยชน์แก่บ้านเมือง ทั้งนี้ ทุกคนต้องเรียนสามัญศึกษาเป็นพื้นฐานพอเพียงแก่การเรียนรู้ ในระดับที่สูงขึ้น ทั้งสามัญศึกษา และวิสามัญศึกษา

๓.๑ ประถมศึกษา ๖ ปี แบ่งเป็น สามัญศึกษา ๔ ปี (ป. ๑ - ๔) และวิสามัญศึกษา ๒ ปี (ป. ๕ - ๖)

๓.๒ มัธยมศึกษา ๘ ปี แบ่งเป็น มัธยมต้น ๑ - ๔ และมัธยมปลาย ๕ - ๘

๔. มีการกำหนดการศึกษาบังคับ คือ เรียนจบประโยคประถม ๖ ปี ประกอบด้วย ประถมสามัญศึกษา ๔ ปี และประถมวิสามัญศึกษา ๒ ปี จัดว่ามีความรู้ควรแก่สภาพของพลเมืองแห่งสยาม เป็นผู้ที่สามารถประกอบอาชีพได้ เป็นผู้รู้จักสิทธิและหน้าที่พลเมือง ทำประโยชน์ให้แก่บ้านเมืองในทางอาชีพได้

รายงานผลการศึกษา

เรื่อง การพัฒนาหลักสูตรการศึกษาและหนังสือเรียน ระดับการศึกษาขั้นพื้นฐาน ตั้งแต่สมัยสุโขทัยจนถึงหลักสูตรแกนกลางการศึกษาขั้นพื้นฐาน พุทธศักราช ๒๕๕๑

๕. แผนผังการศึกษาชาติ พ.ศ. ๒๔๗๕ เป็นดังนี้

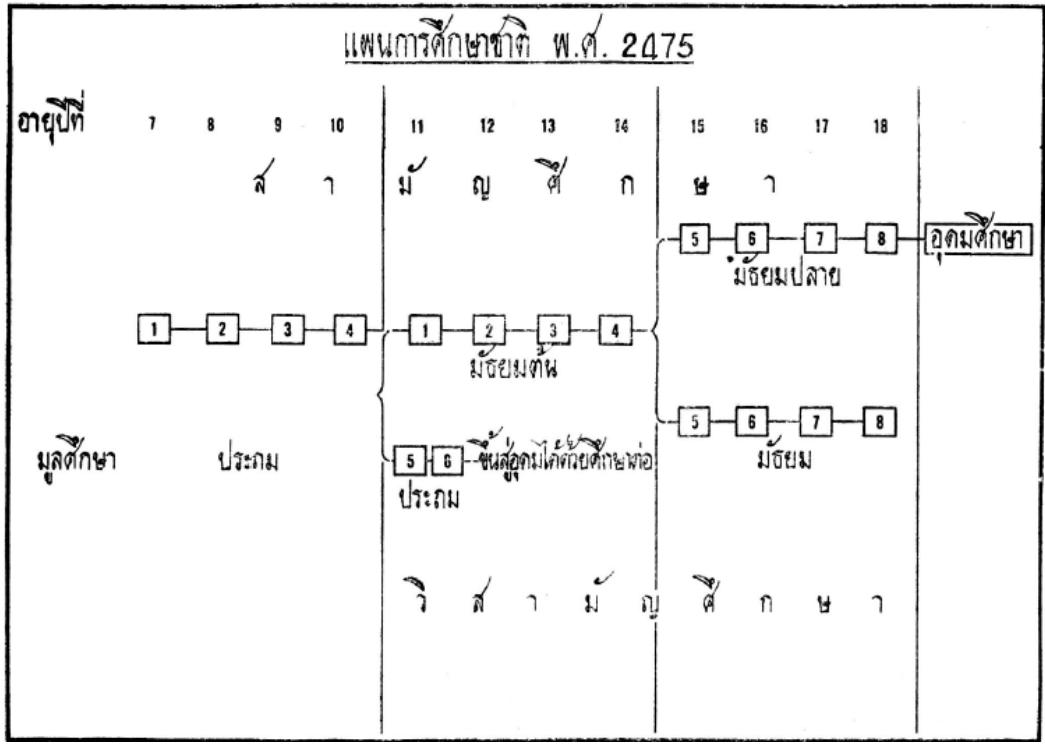

หลักฐาน/เอกสารอ้างอิง

แผนการศึกษาชาติ พ.ศ. ๒๔๗๕

○ พระราชบัญญัติประถมศึกษา พ.ศ. ๒๔๗๘

ที่มา/ความสำคัญ

การขยายการศึกษาภาคบังคับ ตามพระราชบัญญัติประถมศึกษา พ.ศ. ๒๔๖๔ ยังทำได้ช้าและไม่ทั่วถึง เพราะมีเหตุหลายประการ เช่น ไม่สามารถจัดตั้งโรงเรียนให้ครบทุกตำบลได้ ไม่ว่าจะเป็โรงเรียนที่รัฐจัดตั้งหรือโรงเรียนประชาบาลที่ใช้เงินของท้องถิ่นหรือเงินศึกษาพลี รวมทั้งผู้ปกครองไม่นิยมในการส่งบุตรหลานเข้าเรียน เพราะไม่เห็นความสำคัญและต้องการใช้แรงงานบุตรหลานมากกว่า ประกอบกับเป็นช่วงเวลา เศรษฐกิจตกต่ำ หลังสงครามโลกครั้งที่ ๑

ต่อมา เมื่อมีการประกาศใช้แผนการศึกษาชาติ พ.ศ. ๒๔๗๕ ซึ่งมีจุดมุ่งหมายที่จะขยายการศึกษาให้ประสบผลสำเร็จ สามารถตั้งโรงเรียนประชาบาลได้ครบทุกตำบล อย่างน้อยตำบลละ ๑ โรงเรียน รวมถึงการจัดการศึกษาให้ครบทั้ง ๓ ด้าน คือ จริยศึกษา พุทธิศึกษา และพลศึกษา โดยรัฐบาลจะสนับสนุนด้านต่าง ๆ ด้วย

ภายหลังการเปลี่ยนแปลงการปกครอง พ.ศ. ๒๔๗๕ คณะราษฎรมีจุดมุ่งหมายสำคัญ คือ จะขยายการศึกษา มีโรงเรียนครอบคลุมพลเมืองทุกพื้นที่ เพื่อจะทำให้ประชาชนทุกคนเข้าใจ เห็นความสำคัญของการปกครองระบอบใหม่ มีความรู้ ความคิด ที่จะเลือกคนในท้องถิ่นเข้ามาเป็นผู้แทนราษฎรได้ รัฐบาลจึงประกาศยกเลิกพระราชบัญญัติประถมศึกษา พ.ศ. ๒๔๖๔ และประกาศใช้พระราชบัญญัติประถมศึกษา พ.ศ. ๒๔๗๘

สาระสำคัญ/ผลที่เกิด

๑. มีการนิยามโรงเรียนประถมศึกษา หมายถึง โรงเรียนประถมศึกษาที่เทศบาลจัดตั้งหรือได้รับโอนและดำรงด้วยเงินรายได้ของเทศบาล เพิ่มเติมจากที่มีอยู่จากพระราชบัญญัติประถมศึกษา พ.ศ. ๒๔๖๔

๒. กำหนดให้ผู้เรียนต้องเรียนอยู่ในโรงเรียน ตั้งแต่อายุย่างเข้าปีที่ ๘ - ย่างเข้าปีที่ ๑๕ ยกเว้นผู้ที่สอบไล่ได้ประโยคประถมศึกษาตามหลักสูตรประถมศึกษาของกระทรวงธรรมการ และให้นายอำเภอประกาศรายชื่อเด็กที่จะเข้าเรียนทุกปีต่อบิดา มารดา หรือผู้ปกครอง ทราบ

๓. กำหนดให้ท้องถิ่นที่มีฐานะเป็นเทศบาลแล้ว รับโอนโรงเรียนประชาบาลมาเป็นของเทศบาล และให้สามารถจัดตั้งโรงเรียนเทศบาลเพิ่มขึ้นได้ โดยใช้เงินรายได้ของเทศบาลนั้น

๔. ลักษณะสำคัญอื่นๆ ตามพระราชบัญญัติประถมศึกษา พ.ศ. ๒๔๖๔ เช่น สारวัตร์ศึกษา วิธีพิจารณาและบทลงโทษ การรักษาพระราชบัญญัติยังมีปรากฏอยู่

๕. พระราชบัญญัติประถมศึกษา พ.ศ. ๒๔๗๘ ถือได้ว่าครอบคลุมทั่วพระราชอาณาจักร

หลักฐาน/เอกสารอ้างอิง

พระราชบัญญัติประถมศึกษา พุทธศักราช ๒๔๗๘

○ แผนการศึกษาชาติ พ.ศ. ๒๕๗๙

ที่มา/ความสำคัญ

แผนการศึกษาชาติ พ.ศ. ๒๕๗๙ ปรับปรุงจากแผนการศึกษาชาติ พ.ศ. ๒๕๗๕ เล็กน้อย โดยปรับลดมัธยมศึกษาสามัญเป็นมัธยมต้น ๓ ปี มัธยมปลาย ๓ ปี ส่วนประถมศึกษาสามัญ ๔ ปี คงเดิม มีการจัดอาชีวศึกษาเพื่อรองรับผู้ที่จบสามัญศึกษาทุกระดับ กำหนดการศึกษาภาคบังคับสำหรับทวยราษฎร์

สาระสำคัญ/ผลที่เกิด

สาระสำคัญแผนการศึกษาชาติ พ.ศ. ๒๕๗๙ ดังนี้

๑. ความมุ่งหมาย ต้องการให้พลเมืองทุกคนได้รับการศึกษาเพื่อทำหน้าที่ตามระบอบรัฐธรรมนูญได้เต็มที่ เป็นการจัดการศึกษาเพื่อทวยราษฎร์อย่างแท้จริง การจัดการศึกษาประกอบด้วยสามัญศึกษาและอาชีวศึกษาอย่างสมบูรณ์ครบ ๓ ส่วน คือ พุทธิศึกษา ให้มีปัญญาความรู้ จริยศึกษา ให้มีศีลธรรมอันดี และพลศึกษา ให้มีร่างกายสมบูรณ์

๒. ระเบียบการศึกษา แยกการศึกษาเป็น ๒ สถานะ คือ

๒.๑ สามัญศึกษา คือ การศึกษาวิชาพื้นความรู้ทั่วไปในชั้นประถมศึกษา ๔ ปี มัธยมศึกษาตอนต้น ๓ ปี และตอนปลาย ๓ ปี

๒.๒ อาชีวศึกษา คือ ความรู้ด้านการประกอบอาชีพ ซึ่งจะรับช่วงจากสามัญศึกษาทุกระยะที่จบประโยคสำหรับผู้ที่เรียนต่อระดับอุดมศึกษา ต้องเรียนสำเร็จระดับเตรียมอุดมศึกษามาก่อน

๓. กำหนดให้ชั้นประถมศึกษา (๔ ปี) เป็นการศึกษาที่รัฐบังคับเด็กทุกคนให้เข้าเรียนตามกฎหมายว่าด้วยการประถมศึกษา ถือเป็นภาคบังคับสำหรับทวยราษฎร์ หลังจากนั้น ผู้เรียนสามารถเลือกเรียนต่อได้ดังนี้

๓.๑ เรียนต่อมัธยมต้น ๓ ปี มัธยมปลาย ๓ ปี เตรียมอุดมศึกษา ๒ ปี และอุดมศึกษา

๓.๒ เรียนต่อมัธยมต้น ๓ ปี มัธยมปลาย ๓ ปี และโรงเรียนอาชีพ

๓.๓ เรียนต่อมัธยมต้น ๓ และโรงเรียนอาชีพ

๓.๔ เรียนต่อโรงเรียนอาชีพ

๔. กำหนดให้รัฐมีอำนาจหน้าที่ควบคุมการศึกษาในสถานศึกษา และจัดให้มีการสอบประกาศนียบัตรครูต่าง ๆ รวมทั้งจัดสอบวิชาสามัญเมื่อจบชั้นที่เป็นตัวประโยค เช่น ชั้นประโยคประถม ประโยคมัธยมต้น และประโยคมัธยมปลาย ส่วนชั้นเตรียมอุดมศึกษา รัฐอาจจัดสอบได้

ทั้งนี้ หากผลการศึกษาแห่งสถานศึกษาใดเป็นที่เชื่อถือเทียบเคียงได้ รัฐอาจเว้นการสอบโดยถือเอาการสอบของสถานศึกษานั้นเสมอกับการสอบของรัฐได้

รายงานผลการศึกษา

เรื่อง การพัฒนาหลักสูตรการศึกษาและหนังสือเรียน ระดับการศึกษาขั้นพื้นฐาน ตั้งแต่สมัยสุโขทัยจนถึงหลักสูตรแกนกลางการศึกษาขั้นพื้นฐาน พุทธศักราช ๒๕๕๑

๕. แผนผังการศึกษาชาติ พ.ศ. ๒๔๗๙ เป็นดังนี้

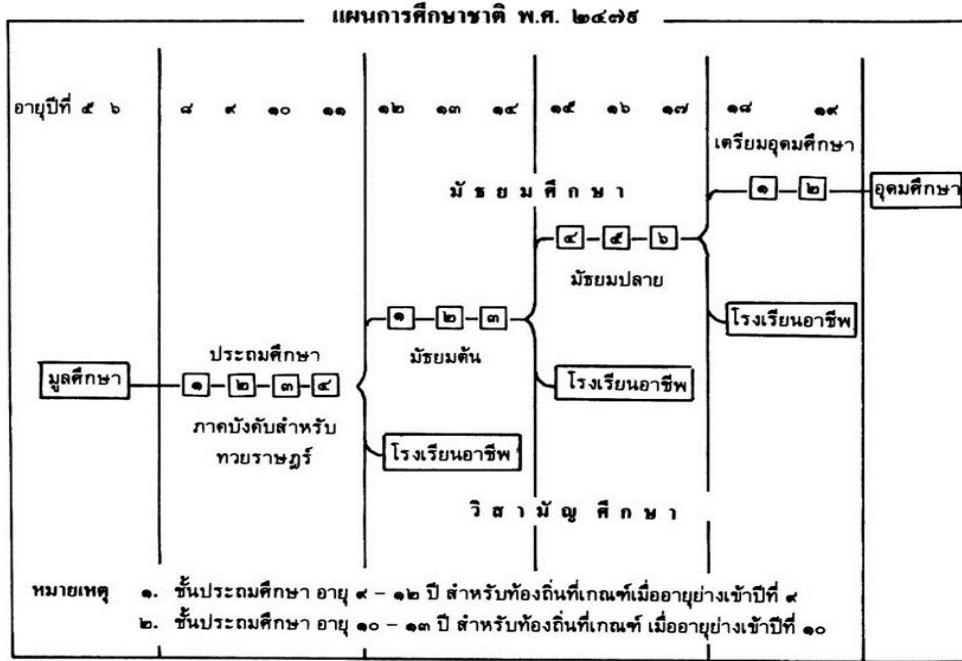

หลักฐาน/เอกสารอ้างอิง

แผนการศึกษาชาติ พ.ศ. ๒๔๗๙

○ ประมวลศึกษา ภาค ๒ พ.ศ. ๒๔๘๐

ที่มา/ความสำคัญ

ประมวลศึกษามีการจัดทำครั้งแรกเมื่อปี พ.ศ. ๒๔๖๔ ต่อมา ภายหลังจากเปลี่ยนแปลงการปกครอง พ.ศ. ๒๔๗๕ รัฐบาลมีการประกาศใช้แผนการศึกษาชาติ พ.ศ. ๒๔๗๕ และได้มีการปรับปรุงอีกครั้งเมื่อปี พ.ศ. ๒๔๗๙ แต่ยังไม่มีการปรับหลักสูตร ยังคงใช้หลักสูตรที่มีการใช้อยู่แล้ว ระหว่างการปรับปรุงหลักสูตรที่ใช้ อยู่ นั้น ในปี พ.ศ. ๒๔๘๐ กระทรวงธรรมการจึงได้จัดทำประมวลศึกษากำหนดหลักสูตรและประมวลการสอน ออกบังคับใช้ ประกอบด้วยประมวลศึกษา ภาค ๑ และประมวลศึกษา ภาค ๒ เพื่ออำนวยความสะดวกให้กับ โรงเรียน

ประมวลศึกษาเป็นเอกสารที่รวบรวมกฎข้อบังคับ ระเบียบ หลักสูตร ของกระทรวงศึกษาธิการ ที่ใช้อยู่ ในขณะนั้น ประกอบด้วย ๓ ส่วน คือ

ประมวลศึกษา ภาค ๑ ประกอบด้วย แผนการศึกษาชาติ และคำอธิบายประกอบแผน

ประมวลศึกษา ภาค ๒ หมายถึง หลักสูตรชั้นประถมศึกษา หลักสูตรมัธยมศึกษาตอนต้น และหลักสูตร มัธยมศึกษาตอนปลายที่ใช้อยู่ในขณะนั้น

ประมวลศึกษาภาคพิเศษ หมายถึง ประมวลการสอนชั้นประถมศึกษา ชั้นมัธยมศึกษาตอนต้น และ ชั้นมัธยมศึกษาตอนปลาย

สาระสำคัญ/ผลที่เกิด

๑. หลักสูตรที่ปรากฏในเอกสารประมวลศึกษา ภาค ๒ ประกอบด้วย ๓ หลักสูตร คือ หลักสูตร ชั้นประถมศึกษา หลักสูตรชั้นมัธยมศึกษาตอนต้น หลักสูตรชั้นมัธยมศึกษาตอนปลาย

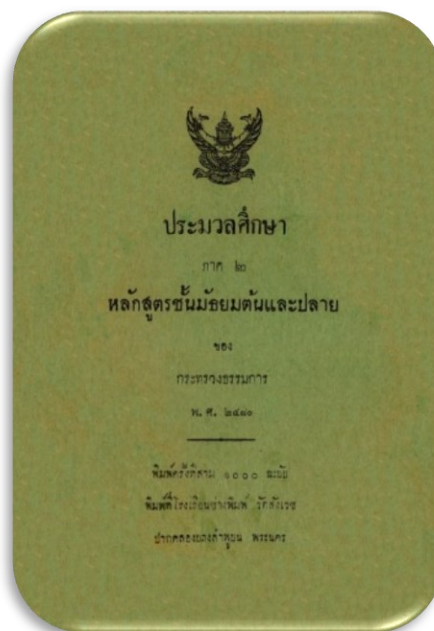
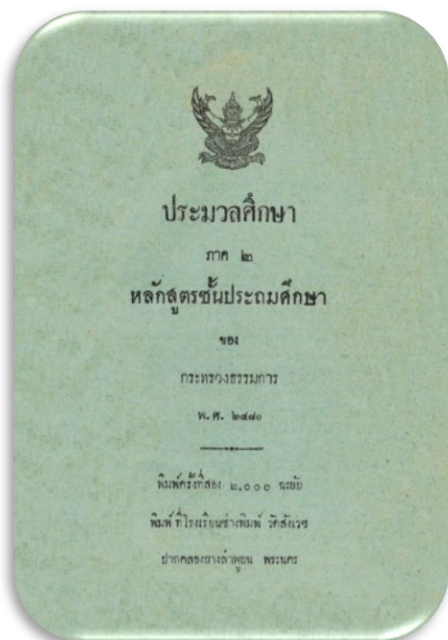

๒. รายละเอียดอัตราเวลาเรียนของแต่ละหลักสูตร ในประมวลศึกษา ภาค ๒ มีดังนี้
ประมวลศึกษา ภาค ๒ พ.ศ. ๒๔๘๐ หลักสูตรชั้นประถมศึกษา
อัตราเวลาเรียนชั้นประถมศึกษา

วิชา	จำนวนชั่วโมงที่ต้องเรียนในรอบสัปดาห์หนึ่ง			
	ปีที่ ๑	ปีที่ ๒	ปีที่ ๓	ปีที่ ๔
หน้าที่พลเมืองและศีลธรรม	๑-๐๐	๑-๐๐	๑-๐๐	๑-๐๐
ภาษาไทย	๑๒-๐๐	๑๑-๐๐	๙-๐๐	๙-๐๐
เลขคณิต	๓-๐๐	๔-๐๐	๕-๐๐	๕-๐๐
วิทยาการ	๑-๐๐	๑-๐๐	๒-๐๐	๒-๐๐
ความรู้เรื่องเมืองไทย	๒-๐๐	๒-๐๐	๒-๐๐	๒-๐๐
วาดเขียน	๑-๐๐	๑-๐๐	๑-๐๐	๑-๐๐
การฝีมือ	๒-๐๐	๒-๐๐	๒-๐๐	๒-๐๐
ขับร้อง	๑-๐๐	๑-๐๐	๑-๐๐	๑-๐๐
สุขศึกษา	๑-๐๐	๑-๐๐	๑-๐๐	๑-๐๐
พลศึกษา	๔-๐๐	๔-๐๐	๓-๐๐	๓-๐๐
วิชาลูกเสือหรืออนุสภากาชาด	-	-	๑-๐๐	๑-๐๐
รวมเวลา	๒๘-๐๐	๒๘-๐๐	๒๘-๐๐	๒๘-๐๐

- หมายเหตุ
- ๑) สวดคำนมัสการ ร้องเพลงชาติ สรรเสริญพระบารมี ประชุมสั่งสอน ให้มีสัปดาห์ละครั้ง ใช้เวลาออกอัตราเวลาเรียน
 - ๒) การฝึกหัดวิชาลูกเสือที่ต้องไปหัด หรือแรมคืนที่อื่นๆ ให้เป็นเวลาพิเศษ อย่างน้อยปีละ ๒ ครั้ง และควรงดการแรมคืนเช่นนี้ในฤดูฝน
 - ๓) วิชาลูกเสือให้เรียนเฉพาะนักเรียนชาย ส่วนนักเรียนหญิงให้เรียนวิชาอนุสภากาชาด
 - ๔) อัตราเวลาเรียนภาษาไทยดูรายการละเอียดข้างท้ายนี้
 - ๕) ตามปกติให้หยุดเรียนสัปดาห์ละ ๑ วัน
 - ๖) วันเปิดเรียน ให้หยุดพักวันละ ๒ ครั้ง หยุดพักใหญ่ ๑ ชั่วโมง หยุดพักน้อย ๑๕ นาที (นอกอัตราเวลาเรียนที่กำหนดไว้)
 - ๗) การสอนวิชาครั้งหนึ่ง ๆ โดยปกติไม่ควรสอนเกินครั้งละ ๔๕ นาที
 - ๘) อัตราเวลาเรียนข้างต้นนี้ กำหนดไว้เป็นมาตรฐานบังคับ แต่ถ้าโรงเรียนใดจะกำหนดอัตราเวลาเรียนผิดไปจากนี้ ถ้าเป็นการแก้ไขเปลี่ยนแปลงในวิชาหนึ่งๆ แตกต่างไปไม่เกิน ๑ ชั่วโมง ให้กรรมการจังหวัดมีอำนาจพิจารณาผ่อนผันได้ นอกจากนั้นให้ผ่อนผันได้ด้วยได้รับอนุมัติจากอธิบดีกรมศึกษาธิการ

รายงานผลการศึกษา

เรื่อง การพัฒนาหลักสูตรการศึกษาและหนังสือเรียน ระดับการศึกษาขั้นพื้นฐาน ตั้งแต่สมัยสุโขทัยจนถึงหลักสูตรแกนกลางการศึกษาขั้นพื้นฐาน พุทธศักราช ๒๕๕๑

อัตรเวลาเรียนชั้นประถมศึกษา

เฉพาะภาษาไทย

วิชา	จำนวนชั่วโมงที่ต้องเรียนในรอบสัปดาห์หนึ่ง			
	ปีที่ ๑	ปีที่ ๒	ปีที่ ๓	ปีที่ ๔
อ่าน	๕-๓๐	๕-๐๐	๓-๓๐	๓-๓๐
คัด	๒-๓๐	๒-๐๐	๑-๐๐	๑-๐๐
เขียน	๓-๐๐	๒-๓๐	๒-๐๐	๒-๐๐
แต่ง	๑-๐๐	๑-๓๐	๑-๓๐	๑-๓๐
จดหมาย	-	-	๑-๐๐	๑-๐๐
รวมเวลา	๑๒-๐๐	๑๑-๐๐	๙-๐๐	๙-๐๐

ประมวลศึกษาภาค ๒ พ.ศ. ๒๔๘๐ หลักสูตรชั้นมัธยมต้น

อัตรเวลาเรียนชั้นมัธยมต้น

วิชา	จำนวนชั่วโมงที่ต้องเรียนในรอบสัปดาห์หนึ่ง		
	ปีที่ ๑	ปีที่ ๒	ปีที่ ๓
หน้าที่พลเมืองและศีลธรรม	๑-๐๐	๑-๐๐	๑-๐๐
ภาษาไทย	๖-๐๐	๖-๐๐	๖-๐๐
ภาษาต่างประเทศ	๕-๐๐	๕-๐๐	๕-๐๐
คณิตศาสตร์	๕-๐๐	๕-๐๐	๕-๐๐
วิทยาศาสตร์	๒-๐๐	๒-๐๐	๒-๐๐
ภูมิศาสตร์-ประวัติศาสตร์	๓-๐๐	๓-๐๐	๓-๐๐
วาดเขียน	๑-๐๐	๑-๐๐	๑-๐๐
การฝีมือ (ชาย)	}	๒-๐๐	๒-๐๐
การฝีมือและการเรือน (หญิง)			
ขับร้อง	๑-๐๐	๑-๐๐	๑-๐๐
สุขศึกษา	๑-๐๐	๑-๐๐	๑-๐๐
พลศึกษา	๒-๐๐	๒-๐๐	๒-๐๐
วิชาลูกเสือหรืออนุสภาคากาชาด	๑-๐๐	๑-๐๐	๑-๐๐
รวมเวลา	๓๐-๐๐	๓๐-๐๐	๓๐-๐๐

หมายเหตุ ๑) สวดค่านมัสการ ร้องเพลงชาติ สรรเสริญพระบารมี ประชุมสั่งสอน ให้มีสัปดาห์ละครั้ง ใช้เวลานอกอัตรเวลาเรียน

๒) การฝึกหัดวิชาลูกเสือที่ต้องไปหัด หรือแรมคืนที่อื่น ๆ ให้เป็นเวลาพิเศษ อย่างน้อยปีละ ๒ ครั้ง และควรงดการแรมคืนเช่นนี้ในฤดูฝน

๓) วิชาลูกเสือให้เรียนเฉพาะนักเรียนชาย ส่วนนักเรียนหญิงให้เรียนวิชาอนุสภาคากาชาด

๔) อัตรเวลาเรียนภาษาไทยดูรายการละเอียดข้างท้ายนี้

๕) ตามปกติให้หยุดเรียนสัปดาห์ละ ๑ วัน

รายงานผลการศึกษา

เรื่อง การพัฒนาหลักสูตรการศึกษาและหนังสือเรียน ระดับการศึกษาขั้นพื้นฐาน ตั้งแต่สมัยสุโขทัยจนถึงหลักสูตรแกนกลางการศึกษาขั้นพื้นฐาน พุทธศักราช ๒๕๕๑

๖) วันเปิดเรียน ให้หยุดพักวันละ ๒ ครั้ง หยุดพักใหญ่ ๑ ชั่วโมง หยุดพักน้อย ๑๕ นาที (นอกอัตราเวลาเรียนที่กำหนดไว้)

๗) การสอนวิชาครั้งหนึ่ง ๆ โดยปกติไม่ควรสอนเกินครั้งละ ๑ ชั่วโมง

๘) การคร่ำสำหรับหญิง ให้ทำนอกอัตราเวลาเรียน

๙) อัตราเวลาเรียนข้างต้นนี้ กำหนดไว้เป็นมาตรฐานบังคับ แต่ถ้าโรงเรียนใดจะกำหนดอัตราเวลาเรียนผิดไปจากนี้ ถ้าเป็นการแก้ไขเปลี่ยนแปลงในวิชาหนึ่งๆ แตกต่างไปไม่เกิน ๑ ชั่วโมง ให้กรรมการจังหวัดมีอำนาจพิจารณาผ่อนผันได้ นอกจากนั้นให้ผ่อนผันได้ด้วยได้รับอนุมัติจากอธิบดีกรมศึกษาธิการ

อัตราเวลาเรียนชั้นมัธยมต้น

เฉพาะภาษาไทย

วิชา	จำนวนชั่วโมงที่ต้องเรียนในรอบสัปดาห์หนึ่ง		
	ปีที่ ๑	ปีที่ ๒	ปีที่ ๓
อ่าน	๑-๓๐	๑-๓๐	๑-๓๐
คัด	๐-๓๐	๐-๓๐	๐-๓๐
เขียน	๐-๓๐	๐-๓๐	๐-๓๐
แต่ง-ย่อ	๒-๐๐	๒-๐๐	๒-๐๐
จดหมาย	๑-๐๐	๑-๐๐	๑-๐๐
ไวยากรณ์	๐-๓๐	๐-๓๐	๐-๓๐
รวมเวลา	๖-๐๐	๖-๐๐	๖-๐๐

ประมวลศึกษาภาค ๒ พ.ศ. ๒๔๘๐ หลักสูตรชั้นมัธยมปลาย

อัตราเวลาเรียนชั้นมัธยมปลาย

วิชา	จำนวนชั่วโมงที่ต้องเรียนในรอบสัปดาห์หนึ่ง		
	ปีที่ ๔	ปีที่ ๕	ปีที่ ๖
หน้าที่พลเมืองและศีลธรรม	๑-๐๐	๑-๐๐	๑-๐๐
ภาษาไทย	๕-๓๐	๕-๓๐	๕-๓๐
ภาษาต่างประเทศ	๕-๓๐	๕-๓๐	๕-๓๐
คณิตศาสตร์	๖-๐๐	๖-๐๐	๖-๐๐
วิทยาศาสตร์	๓-๐๐	๓-๐๐	๓-๐๐
ภูมิศาสตร์-ประวัติศาสตร์	๓-๐๐	๓-๐๐	๓-๐๐
วาดเขียน	๑-๐๐	๑-๐๐	๑-๐๐
การฝีมือ (ชาย)	}	}	}
การฝีมือและการเรือน (หญิง)			
พลศึกษา	๒-๐๐	๒-๐๐	๒-๐๐
วิชาลูกเสือหรืออนุสภาคาชาด	๑-๐๐	๑-๐๐	๑-๐๐
รวมเวลา	๓๐-๐๐	๓๐-๐๐	๓๐-๐๐

หมายเหตุ
เวลาเรียน

๑) สวดค่านมัสการ ร้องเพลงชาติ สรรเสริญพระบารมี ประชุมสั่งสอน ให้มีสัปดาห์ละครั้ง ใช้เวลาออกอัตรา

๒) การฝึกหัดวิชาลูกเสือที่ต้องไปหัด หรือแรมคืนที่อื่น ๆ ให้เป็นเวลาพิเศษ อย่างน้อยปีละ ๒ ครั้ง และ
 ควบคุมการแรมคืนเช่นนี้ในฤดูฝน

๓) วิชาลูกเสือให้เรียนเฉพาะนักเรียนชาย ส่วนนักเรียนหญิงให้เรียนวิชาอนุสภากาชาด

๔) อัตราเวลาเรียนภาษาไทยดูรายการละเอียดข้างท้ายนี้

๕) ตามปกติให้หยุดเรียนสัปดาห์ละ ๑ วัน

๖) วันเปิดเรียน ให้หยุดพักวันละ ๒ ครั้ง หยุดพักใหญ่ ๑ ชั่วโมง หยุดพักน้อย ๑๕ นาที (นอกอัตราเวลาเรียนที่กำหนดไว้)

๗) การสอนวิชาครั้งหนึ่ง ๆ โดยปกติไม่ควรสอนเกินครั้งละ ๑ ชั่วโมง

๘) การคร่ำสำหรับหญิง ให้ทำนอกอัตราเวลาเรียน

๙) อัตราเวลาเรียนข้างต้นนี้ กำหนดไว้เป็นมาตรฐานบังคับ แต่ถ้าโรงเรียนใดจะกำหนดอัตราเวลาเรียนผิดไปจากนี้ ถ้าเป็นการแก้ไขเปลี่ยนแปลงในวิชาหนึ่งๆ แตกต่างไปไม่เกิน ๑ ชั่วโมง ให้กรรมการจังหวัดมีอำนาจพิจารณาผ่อนผันได้ นอกจากนั้นให้ผ่อนผันได้ด้วยได้รับอนุมัติจากอธิบดีกรมศึกษาธิการ

อัตราเวลาเรียนชั้นมัธยมปลาย

เฉพาะภาษาไทย

วิชา	จำนวนชั่วโมงที่ต้องเรียนในรอบสัปดาห์หนึ่ง		
	ปีที่ ๔	ปีที่ ๕	ปีที่ ๖
อ่าน	๑-๐๐	๑-๐๐	๑-๐๐
เขียน	๐-๓๐	๐-๓๐	๐-๓๐
แต่ง-ย่อ	๒-๐๐	๒-๐๐	๒-๐๐
จดหมาย	๑-๐๐	๑-๐๐	๑-๐๐
ไวยากรณ์	๑-๐๐	๑-๐๐	๑-๐๐
รวมเวลา	๕-๓๐	๕-๓๐	๕-๓๐

หลักฐาน/เอกสารอ้างอิง

ประมวลศึกษา ภาค ๒ พ.ศ. ๒๔๘๐ ตอนที่ ๑ หลักสูตรชั้นประถมศึกษา

ตอนที่ ๒ หลักสูตรชั้นมัธยมต้น

ตอนที่ ๓ หลักสูตรชั้นมัธยมปลาย

○ หลักสูตรประถมศึกษาและเตรียมอุดมศึกษา พ.ศ. ๒๕๕๑

ที่มา/ความสำคัญ

กระทรวงศึกษาธิการได้ปรับปรุงหลักสูตรชั้นประถมศึกษา พุทธศักราช ๒๕๔๐ ที่ปรากฏในประมวลศึกษาภาค ๒ ให้เหมาะสมกับกาลสมัยมากขึ้น โดยเฉพาะเด็กที่เริ่มเรียนชั้นประถมปีที่ ๑ สามารถอ่านออกเขียนได้โดยรวดเร็ว และให้เด็กที่เรียนชั้นประถมปีที่ ๒ - ๔ ได้เรียนวิชาสมแก่อัตภาพ

สำหรับหลักสูตรเตรียมอุดมศึกษา เป็นหลักสูตรต่อจากหลักสูตรมัธยมปลาย เนื่องจากมีนักเรียนที่ประสงค์จะเข้าเรียนเตรียมอุดมศึกษามากขึ้น เกินกว่าที่โรงเรียนเตรียมของสถาบันอุดมศึกษาจะรับได้หมด กระทรวงศึกษาธิการจึงเปิดชั้นเตรียมอุดมศึกษาในโรงเรียนมัธยมมากขึ้น จำเป็นต้องมีหลักสูตรเป็นบรรทัดฐานในทางปฏิบัติของโรงเรียน รวมถึงการสอบไล่ที่กระทรวงศึกษาธิการเป็นผู้จัดสอบ

สาระสำคัญ/ผลที่เกิด



๑. หลักสูตรประถมศึกษา พ.ศ. ๒๕๕๑

๑.๑ กำหนดเวลาเรียน ๔ ปี ปีละ ๒๐๐ วัน สัปดาห์ละ ๒๘ ชั่วโมง วิชาที่เรียนประกอบด้วย ศิลปกรรม หน้าที่พลเมือง ภาษาไทย เลขคณิต ภูมิศาสตร์และประวัติศาสตร์ ธรรมชาติศึกษา สุขศึกษา วาดเขียน ชั้บร้อง/ การฝีมือและการงาน พลศึกษา/การลูกเสือหรืออานุกาชาด

๑.๒ อัตราเวลาเรียนเป็นดังนี้

หลักสูตรประถมศึกษา พ.ศ. ๒๕๕๑

อัตราเวลาเรียน

วิชา	จำนวนชั่วโมงที่ต้องเรียนในรอบสัปดาห์หนึ่ง			
	ปีที่ ๑	ปีที่ ๒	ปีที่ ๓	ปีที่ ๔
ศิลปกรรม	๑	๑	๑	๑
หน้าที่พลเมือง	๑	๑	๑	๑
ภาษาไทย	๑๑	๑๑	๙	๙
เลขคณิต	๓	๓	๔	๔
ภูมิศาสตร์และประวัติศาสตร์	๒	๒	๒	๒
ธรรมชาติศึกษา	๒	๒	๓	๓
สุขศึกษา	๑	๑	๑	๑
วาดเขียน	๑	๑	๑	๑
ชั้บร้อง	}	}	}	}
การฝีมือและการงาน				
พลศึกษา	}	}	}	}
การลูกเสือหรืออานุกาชาด				
รวม	๒๘	๒๘	๒๘	๒๘

หมายเหตุ ๑) อัตราเวลาเรียนที่กำหนดไว้นี้ ถือเป็นอัตรามาตรฐาน ถ้าโรงเรียนใดจะกำหนดอัตราเวลาเรียนผิดไปจากนี้ไม่เกิน ๑ ชั่วโมง ให้ศึกษาธิการจังหวัดมีอำนาจผ่อนผันได้

๒) ให้มีเวลาเรียนในวันหนึ่งไม่เกิน ๕ ชั่วโมง กำหนดเวลาเรียนสำหรับครั้งหนึ่งๆ ตามปกติไม่เกิน ๔๕ นาที

๓) ในวันเปิดเรียนให้มีหยุดพักวันละ ๒ ครั้ง หยุดพักใหญ่ ๑ ชั่วโมง หยุดพักน้อย ๑๕ นาที (นอกอัตราเวลาที่กำหนดไว้) เวลาเปิดเรียนตามปกติควรเป็นเวลา ๘.๓๐ น. และเวลาเลิกเรียน ๑๔.๔๕ น.

๔) ให้มีการประชุมเพื่ออบรมอย่างน้อยสัปดาห์ละ ๑ ครั้ง ใช้เวลานอกอัตราเวลาเรียน และให้อยู่ในดุลยพินิจของครูใหญ่ที่จะดำเนินการให้เกิดผลแก่การศึกษาของนักเรียน

๕) การสอนนั้นครูอาจสอนในห้องเรียนหรือห้องประชุม หรือบางวิชาอาจพาเด็กไปสอนกลางแจ้งหรือตามร่มไม้ เพื่อความเหมาะสมของบทเรียน หรือเพื่อช่วยให้เด็กเพลิดเพลินในการเรียนได้ตามโอกาส

๖) การฝึกหัดวิชาลูกเสือที่ต้องไปฝึกหัด หรือแรมคืนที่อื่นนั้น ให้เป็นเวลาพิเศษอย่างน้อยปีละครั้งหนึ่ง

๗) ให้โรงเรียนจัดให้มีการศึกษานอกสถานที่เป็นครั้งคราวตามโอกาส กับให้มีการฝึกหัดการทำงานตามสมควร

๑.๓ เฉพาะภาษาไทยกำหนดอัตราเวลาเรียน ชั้นประถมศึกษาปีที่ ๑ - ๔ ต่อสัปดาห์ เป็นดังนี้

อัตราเวลาเรียนเฉพาะภาษาไทย

วิชา	จำนวนชั่วโมงที่ต้องเรียนในรอบสัปดาห์หนึ่ง			
	ปีที่ ๑	ปีที่ ๒	ปีที่ ๓	ปีที่ ๔
อ่าน	๔	๔	๓	๓
คัด	๒	๒	๑-๓๐	๑-๓๐
เขียน	๒	๒	๑-๓๐	๑-๓๐
แต่งความ	๓	๓	๓	๓
รวม	๑๑	๑๑	๙	๙

๑.๔ วิชาหน้าที่พลเมือง ศิลปกรรม แยกเป็น ๒ วิชา คือ วิชาหน้าที่พลเมือง และวิชาศิลปกรรม วิชาละ ๑ ชั่วโมง

๑.๕ เปลี่ยนชื่อวิชาวิทยาการ เป็น วิชาธรรมชาติศึกษา และวิชาความรู้เรื่องเมืองไทย เป็น วิชาภูมิศาสตร์และประวัติศาสตร์

๒. หลักสูตรเตรียมอุดมศึกษา พ.ศ. ๒๔๙๑

๒.๑ เป็นหลักสูตรสามัญศึกษาต่อจากหลักสูตรมัธยมปลาย มีกำหนดเวลาเรียน ๒ ปี แต่ละปีเรียนไม่น้อยกว่า ๒๐๐ วัน แต่ละสัปดาห์เรียนไม่น้อยกว่า ๒๕ ชั่วโมง และไม่เกิน ๓๐ ชั่วโมง

๒.๒ แบ่งเป็น ๒ แผนกวิชา คือ แผนกอักษรศาสตร์ และ แผนกวิทยาศาสตร์ ทั้ง ๒ แผนก เรียนเป็นหมวดวิชา เนื้อหาวิชาและเวลาเรียน แต่ละหมวดวิชาไม่เท่ากัน โดยเฉพาะวิชาเฉพาะแผนกประกอบด้วยวิชาบังคับและวิชาเลือก ทำให้เห็นว่า ผู้เรียนแผนกเดียวกันสามารถเลือกวิชาที่สนใจจะไปเรียนต่อได้อย่างเหมาะสม

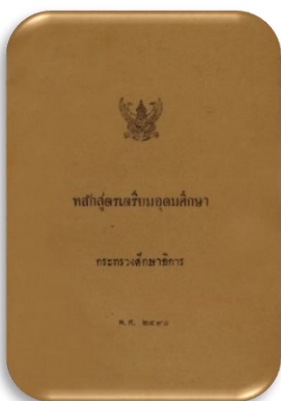

๒.๓ ตารางแสดงวิชาที่เรียน และเวลาเรียน ดังนี้

หมวดวิชา	จำนวนชั่วโมงของแผนก	
	อักษรศาสตร์	วิทยาศาสตร์
หมวดที่ ๑ ภาษาไทย	๔	๓
หมวดที่ ๒ สังคมศึกษา	๓ - ๔	๓ - ๔
หมวดที่ ๓ คณิตศาสตร์	๕	๖ - ๗
หมวดที่ ๔ ภาษาอังกฤษ	๗ - ๘	๖
หมวดที่ ๕ วิชาเฉพาะแผนก	๕ - ๖	๖ - ๗
ก. วิชาบังคับ	วิทยาศาสตร์ทั่วไป	- ความร้อน แสงสว่าง - แม่เหล็กไฟฟ้า - เคมี
ข. วิชาเลือก (เลือก ๑)	ภาษาบาลี ฝรั่งเศส จีน	- กลศาสตร์ และไฮโดรสถาทิกส์ - ชีววิทยา
วาดเขียน	๑	๑
รวมเวลา	๒๕ - ๒๘	๒๕ - ๒๘

หมายเหตุ ๑) อัตราเวลาเรียนข้างต้นนี้เป็นเพียงอัตราเวลาเรียนมาตรฐาน โรงเรียนใดจะเปลี่ยนแปลงอัตราเวลาเรียนในหมวดวิชาหนึ่งๆ ต่างไปจากอัตราที่กำหนดไว้ไม่เกิน ๑ ชั่วโมงก็ได้ หรือถ้าโรงเรียนใดจะกำหนดอัตราเวลาเรียนสัปดาห์ละ ๓๐ ชั่วโมง ก็ให้อยู่ในดุลยพินิจของครูใหญ่ อาจารย์ใหญ่ ที่จะเพิ่มเวลาอีก ๒ ชั่วโมงให้แก่วิชาใดวิชาหนึ่งตามแต่จะเห็นสมควร

๒) ให้มีการสวดคำนมัสการคุณานุคุณ การร้องเพลงชาติ เพลงสรรเสริญพระบารมี และการประชุมสั่งสอนตามสมควร โดยใช้เวลานอกอัตราเรียน

๓) ให้มีการเดินทางไกล การแรมคืน หรือการพาไปเที่ยวชมภูมิประเทศเป็นพิเศษอย่างน้อยปีละครั้งหนึ่ง

๔) ให้มีการฝึกหัดในวิชาการฝีมือ การงาน หรือการเรือน ตามโอกาสที่จะอำนวย

๕) ตามปรกติให้มีวันหยุดสัปดาห์ละ ๑ วัน

๖) ในวันเปิดเรียนให้มีเวลาหยุดพักวันละ ๒ ครั้ง หยุดพักใหญ่ ๑ ชั่วโมง และหยุดพักน้อย ๑๕ นาที (นอกอัตราเวลาเรียนที่กำหนดไว้)

๗) ตามปรกติกำหนดเวลาเรียนสำหรับครึ่งหนึ่ง ๆ ไม่ควรเกิน ๑ ชั่วโมง

๒.๔ ให้กระทรวงศึกษาธิการเป็นผู้ดำเนินการสอบไล่ชั้นเตรียมอุดมศึกษาปีที่ ๒ ผู้สอบได้คะแนนรวมร้อยละ ๕๐ และคะแนนรายหมวดวิชา ร้อยละ ๓๓ ทุกหมวด ถือว่า สอบได้

หลักฐาน/เอกสารอ้างอิง

๑. หลักสูตรประถมศึกษา พ.ศ. ๒๔๙๑
๒. หลักสูตรเตรียมอุดมศึกษา พ.ศ. ๒๔๙๑

○ หลักสูตรมัธยมศึกษาตอนต้นและตอนปลาย พ.ศ. ๒๕๕๓

ที่มา/ความสำคัญ

หลังจากมีการปรับหลักสูตรประถมศึกษาและเตรียมอุดมศึกษา พ.ศ. ๒๕๕๑ ไปแล้ว กระทรวงศึกษาธิการ จึงได้ปรับปรุงหลักสูตรมัธยมศึกษาตอนต้น พ.ศ. ๒๕๕๐ และปรับปรุงหลักสูตรมัธยมศึกษาตอนปลาย พ.ศ. ๒๕๕๐ ให้สอดคล้องและเหมาะสมกับกาลสมัย มาเป็นหลักสูตรมัธยมศึกษาตอนต้น พ.ศ. ๒๕๕๓ และหลักสูตรมัธยมศึกษาตอนปลาย พ.ศ. ๒๕๕๓

สาระสำคัญ/ผลที่เกิด



๑. หลักสูตรมัธยมศึกษาตอนต้น พ.ศ. ๒๕๕๓

๑.๑ กำหนดเวลาเรียน ๓ ปี ปีละไม่น้อยกว่า ๒๐๐ วัน สัปดาห์ละ ๓๐ ชั่วโมง วิชาที่เรียนประกอบด้วย ศิลธรรม หน้าที่พลเมือง ภาษาไทย ภาษาอังกฤษ คณิตศาสตร์ วิทยาศาสตร์เบื้องต้น ภูมิศาสตร์และประวัติศาสตร์ สุขศึกษา วาดเขียน ชั้บร้อง/การฝีมือและการงาน พลศึกษา/การลูกเสือหรืออานูกาชาด

๑.๒ อัตราเวลาเรียนเป็นดังนี้

หลักสูตรมัธยมศึกษาตอนต้น พ.ศ. ๒๕๕๓

อัตราเวลาเรียน

วิชา	จำนวนชั่วโมงที่ต้องเรียนในรอบสัปดาห์หนึ่ง		
	ปีที่ ๑	ปีที่ ๒	ปีที่ ๓
ศิลปธรรม	๑	๑	๑
หน้าที่พลเมือง	๑	๑	๑
ภาษาไทย	๖	๖	๖
ภาษาอังกฤษ	๖	๖	๖
คณิตศาสตร์	๔	๔	๔
วิทยาศาสตร์เบื้องต้น	๓	๓	๓
ภูมิศาสตร์และประวัติศาสตร์	๒	๒	๒
สุขศึกษา	๑	๑	๑
วาดเขียน	๑	๑	๑
ชั้บร้อง การฝีมือและการงาน	๓	๓	๓
พลศึกษา การลูกเสือหรืออานูกาชาด	๒	๒	๒
รวม	๓๐	๓๐	๓๐

หมายเหตุ

- ๑) อัตราเวลาเรียนที่กำหนดไว้นี้ ถือเป็นอัตรามาตรฐาน ถ้าโรงเรียนใดจะกำหนดอัตราเวลาเรียนผิดไปจากนี้ไม่เกิน ๑ ชั่วโมง ให้ศึกษาธิการจังหวัดมีอำนาจผ่อนผันได้

- ๒) ให้มีเวลาเรียนในวันหนึ่งไม่เกิน ๕ ชั่วโมง กำหนดเวลาเรียนสำหรับครั้งหนึ่ง ๆ ตามปกติไม่เกิน ๑ ชั่วโมง
 - ๓) ในวันเปิดเรียนให้มีหยุดพักวันละ ๒ ครั้ง หยุดพักใหญ่ ๑ ชั่วโมง หยุดพักน้อย ๑๕ นาที (นอกอัตราเวลาที่กำหนดไว้) เวลาเปิดเรียนตามปกติควรเป็นเวลา ๘.๓๐ น. และเวลาเลิกเรียน ๑๔.๔๕ น.
 - ๔) ให้มีการประชุมเพื่ออบรมอย่างน้อยสัปดาห์ละ ๑ ครั้ง ใช้เวลานอกอัตราเวลาเรียน และให้อยู่ในดุลยพินิจของครูใหญ่ที่จะดำเนินการให้เกิดผลแก่การศึกษาของนักเรียน
 - ๕) การสอนนั้นครูอาจสอนในห้องเรียนหรือห้องประชุม หรือบางวิชาอาจพาเด็กไปสอนกลางแจ้งหรือตามร่มไม้เพื่อความเหมาะสมของบทเรียน หรือเพื่อช่วยให้เด็กเพลิดเพลินในการเรียนได้ตามโอกาส
 - ๖) การฝึกหัดวิชาลูกเสือที่ต้องไปฝึกหัด หรือแรมคืนที่อื่นนั้น ให้เป็นเวลาพิเศษอย่างน้อยปีละครั้งหนึ่ง
 - ๗) ให้โรงเรียนจัดให้มีการศึกษานอกสถานที่เป็นครั้งคราวตามโอกาส และให้มีการฝึกหัดการทำงานตามสมควร
- ๑.๓ วิชาหน้าที่พลเมืองแยกเป็น ๒ วิชา คือ วิชาหน้าที่พลเมือง และวิชาศีลธรรม วิชาละ ๑ ชั่วโมง
 - ๑.๔ มีการปรับลด/เพิ่มเวลาเรียนของบางรายวิชา ดังนี้
 - วิชาภาษาอังกฤษ เพิ่มเวลาเรียน ๑ ชั่วโมง เป็น ๖ ชั่วโมงต่อสัปดาห์
 - วิชาคณิตศาสตร์ ลดเวลาเรียน ๑ ชั่วโมง เป็น ๔ ชั่วโมงต่อสัปดาห์
 - วิชาวิทยาศาสตร์ เพิ่มเวลาเรียน ๑ ชั่วโมง เป็น ๓ ชั่วโมงต่อสัปดาห์
 - วิชาภูมิศาสตร์ประวัติศาสตร์ ลดเวลาเรียน ๑ ชั่วโมง เป็น ๒ ชั่วโมงต่อสัปดาห์
 - ๑.๕ สำหรับลูกเสือหรืออนุชาดและพลศึกษา ใช้เวลาเรียนร่วมกันแต่ลดชั่วโมงลงจาก ๓ ชั่วโมง เหลือ ๒ ชั่วโมงต่อสัปดาห์

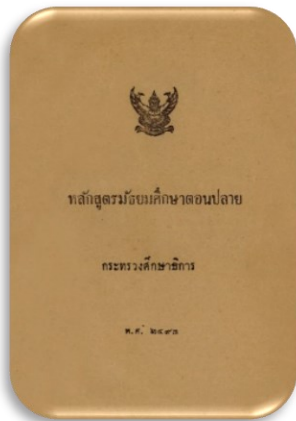

๒. หลักสูตรมัธยมศึกษาตอนปลาย พ.ศ. ๒๔๙๓

๒.๑ กำหนดเวลาเรียน ๓ ปี ปีละไม่น้อยกว่า ๒๐๐ วัน สัปดาห์ละ ๓๐ ชั่วโมง วิชาที่เรียนประกอบด้วย ศีลธรรม หน้าที่พลเมือง ภาษาไทย ภาษาอังกฤษ คณิตศาสตร์ วิทยาศาสตร์ทั่วไป ภูมิศาสตร์และประวัติศาสตร์ วาดเขียน การฝีมือและการงาน พลศึกษา/การลูกเสือหรืออนุชาด

๒.๒ วิชาหน้าที่พลเมืองแยกเป็น ๒ วิชา คือ วิชาหน้าที่พลเมือง และวิชาศีลธรรม วิชาละ ๑ ชั่วโมง

๒.๓ อัตราเวลาเรียนเป็นดังนี้

หลักสูตรมัธยมศึกษาตอนปลาย พ.ศ. ๒๕๔๓

อัตราเวลาเรียน

วิชา	จำนวนชั่วโมงที่ต้องเรียนในรอบสัปดาห์หนึ่ง		
	ปีที่ ๔	ปีที่ ๕	ปีที่ ๖
ศีลธรรม	๑	๑	๑
หน้าที่พลเมือง	๑	๑	๑
ภาษาไทย	๕	๕	๕
ภาษาอังกฤษ	๖	๖	๖
คณิตศาสตร์	๖	๖	๖
วิทยาศาสตร์ทั่วไป	๓	๓	๓
ภูมิศาสตร์และประวัติศาสตร์	๓	๓	๓
วาดเขียน	๑	๑	๑
การฝีมือและการงาน	๒	๒	๒
พลศึกษา	}	๒	๒
การลูกเสือหรืออเนกกาชาด			
รวม	๓๐	๓๐	๓๐

หมายเหตุ ๑) อัตราเวลาเรียนที่กำหนดไว้นี้ ถือเป็นอัตรามาตรฐาน ถ้าโรงเรียนใดจะกำหนดอัตราเวลาเรียนผิดไปจากนี้ไม่เกิน ๑ ชั่วโมง ให้ศึกษาธิการจังหวัดมีอำนาจผ่อนผันได้

๒) ให้มีเวลาเรียนในวันหนึ่งไม่เกิน ๕ ชั่วโมง กำหนดเวลาเรียนสำหรับครึ่งหนึ่ง ๆ ตามปกติ ไม่เกิน ๑ ชั่วโมง

หลักฐาน/เอกสารอ้างอิง

๑. หลักสูตรมัธยมศึกษาตอนต้น พ.ศ. ๒๕๔๓
๒. หลักสูตรมัธยมศึกษาตอนปลาย พ.ศ. ๒๕๔๓

○ แผนการศึกษาชาติ พ.ศ. ๒๕๙๔

ที่มา/ความสำคัญ

ผลกระทบจากสงครามโลก ครั้งที่ ๒ ทำให้รัฐบาลต้องฟื้นฟูประเทศทั้งด้าน การศึกษา เศรษฐกิจ สังคม และศีลธรรมโดยเร่งด่วน ประกอบกับประเทศไทยได้เข้าเป็นสมาชิกขององค์การสหประชาชาติ และ องค์การศึกษา วิทยาศาสตร์ และวัฒนธรรมแห่งสหประชาชาติ หรือยูเนสโก ได้ส่งผู้เชี่ยวชาญเข้ามาสำรวจ ภาวะการศึกษาในประเทศไทย รวมทั้งช่วยปรับปรุงงานด้านการศึกษาให้การสนับสนุนด้านอุปกรณ์ ให้ทุน บุคลากรไปศึกษาต่อเป็นจำนวนมาก แนวคิดในการจัดการศึกษาจึงได้รับอิทธิพลจากสหรัฐอเมริกา รัฐบาลใน เวลานั้นมีแนวคิดที่จะขยายการศึกษาภาคบังคับมากกว่า ๔ ปี และยังเห็นความสำคัญของอาชีพที่ควร สนับสนุนให้มืออยู่ต่อไปจนถึงระดับอุดมศึกษา

แผนการศึกษาชาติ พ.ศ. ๒๕๙๔ มาจากความคิดที่จะเปลี่ยนแปลงเพื่อวางรากฐานความเจริญงอกงาม ของประเทศให้เกิดแก่เยาวชน มีผู้รู้ผู้ชำนาญเข้ามามีส่วนร่วมจัดทำแผน โดยตั้งเป็นคณะกรรมการวางโครงการ การศึกษาขึ้น คณะกรรมการดังกล่าวมีความเห็นว่า ควรขยายการศึกษาภาคบังคับเป็น ๗ ปี คือ ประถม ๔ ปี มัธยมศึกษาตอนต้น ๓ ปี ในระดับมัธยมศึกษาตอนต้นนี้ แบ่งเป็น ๓ สาย ให้เหมาะสมกับผู้เรียน

สาระสำคัญ/ผลที่เกิด

แผนการศึกษาชาติ พ.ศ. ๒๕๙๔ ประกอบด้วย ๕ หัวข้อ แบ่งย่อยเป็น ๒๕ ข้อ หัวข้อหลัก ประกอบด้วย ความมุ่งหมาย ระเบียบการศึกษา การศึกษาบังคับ การศึกษาพิเศษและการศึกษาผู้ใหญ่ และแนวจัดการศึกษา สรุปลดดังนี้

๑. มีจุดมุ่งหมายของแผนการศึกษาชาติ พ.ศ. ๒๕๙๔ เพื่อให้พลเมืองได้รับการศึกษาพอเหมาะแก่ อนาคต เพื่อเป็นพลเมืองดี มีร่างกายแข็งแรงและมีอนามัยสมบูรณ์ มีความรู้ความสามารถ ประกอบอาชีพ มีจิตใจเป็นประชาธิปไตย จำเป็นต้องให้เด็กรับการศึกษาในโรงเรียนจนอายุย่างเข้าปีที่ ๑๕ เป็นอย่างน้อย

ในการจัดการศึกษาต้องจัดให้ครบทั้ง ๔ ส่วน คือ จริยศึกษา พลศึกษา พุทธิศึกษา และหัตถศึกษา

๒. ระเบียบการศึกษา แบ่งออกเป็น ๕ ระดับ คือ

๒.๑ อนุบาล คือ การอบรมเด็กก่อนการศึกษาภาคบังคับ เป็นการเตรียมความพร้อม

๒.๒ ประถมศึกษา คือ การศึกษาวิชาที่เป็นพื้นฐานความรู้เบื้องต้น ระยะเวลาเรียน ๔ ปี คือ ประถม ปีที่ ๑ - ๔

๒.๓ มัธยมศึกษา แบ่งออกเป็น ๓ สาย ให้เลือกเรียนตามความถนัด คือ

๒.๓.๑ มัธยมสามัญศึกษา คือ การศึกษาวิชาสามัญต่อจากประถมศึกษาและการฝึกหัด เพื่อการทำงาน ระยะเวลาเรียน ๓ ปี คือ มัธยมปีที่ ๑ - ๓

๒.๓.๒ มัธยมวิสามัญ คือ การศึกษาที่เป็นพื้นฐานความรู้เพื่อศึกษาต่อในชั้นเตรียมอุดมศึกษาหรือ อาชีวศึกษา แบ่งเป็น ตอนต้น ๓ ปี ตอนปลาย ๓ ปี

๒.๓.๓ มัธยมอาชีวศึกษา คือการศึกษาวิชาเฉพาะเป็นพื้นฐานความรู้สำหรับการประกอบอาชีพ โดยรับช่วงต่อจากประถมศึกษา มัธยมสามัญ หรือ มัธยมวิสามัญทุกระยะที่จบประโยค แบ่งเป็นตอนต้นและ ตอนปลาย แต่ละตอนกำหนดเวลาไม่เกิน ๓ ปี

รายงานผลการศึกษา

เรื่อง การพัฒนาหลักสูตรการศึกษาและหนังสือเรียน ระดับการศึกษาขั้นพื้นฐาน ตั้งแต่สมัยสุโขทัยจนถึงหลักสูตรแกนกลางการศึกษาขั้นพื้นฐาน พุทธศักราช ๒๕๕๑

๒.๔ เตรียมอุดมศึกษา และอาชีวศึกษาชั้นสูง คือ การศึกษาขั้นพื้นฐานสำหรับศึกษาต่อในระดับอุดมศึกษาระยะเวลาเรียน ๒ ปี

๒.๕ อุดมศึกษา และมหาวิทยาลัย

๓. การศึกษาภาคบังคับ ได้แก่ การศึกษาที่มีกฎหมายบังคับให้เด็กทุกคนเรียนอยู่ในโรงเรียนจนพ้นเกณฑ์บังคับ รัฐเป็นผู้จัดให้โดยไม่เก็บค่าเล่าเรียน

๔. การศึกษาพิเศษและการศึกษาผู้ใหญ่ เป็นการเรียนที่ออกจากโรงเรียนไปแล้ว

๕. แนวการจัดการศึกษา คือ แนวทางที่รัฐจะสนับสนุนและส่งเสริมการศึกษาระดับต่าง ๆ ทุกด้าน

๖. แผนผังการศึกษาชาติ พ.ศ. ๒๔๙๔ เป็นดังนี้

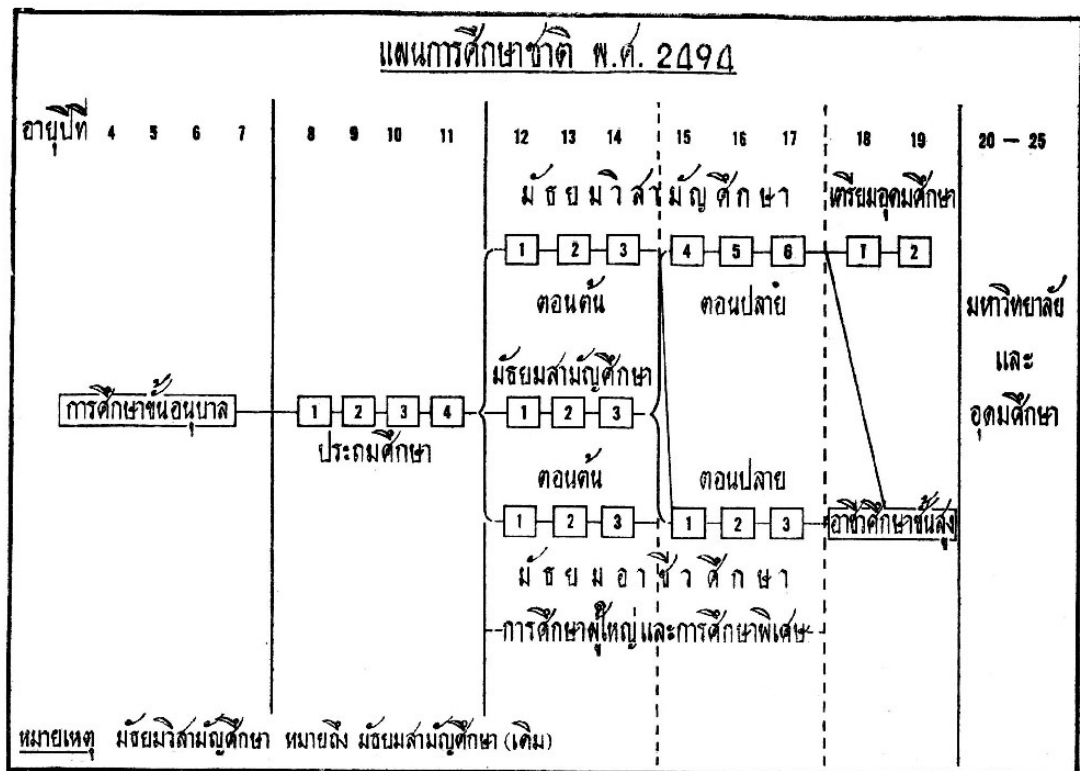

หลักฐาน/เอกสารอ้างอิง

แผนการศึกษาชาติ พ.ศ. ๒๔๙๔

○ หลักสูตรประถมศึกษา พ.ศ. ๒๔๙๘

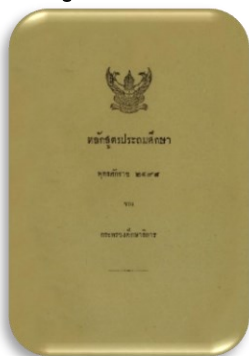

ที่มา/ความสำคัญ

หลังการประกาศใช้แผนการศึกษาชาติ พ.ศ. ๒๔๙๔ ซึ่งเป็นแผนที่ได้รับอิทธิพลมาจากต่างประเทศ มีการเพิ่มองค์ประกอบของการศึกษา คือ ด้านหัตถศึกษา รวมเป็น ๔ ส่วน คือ จริยศึกษา พุทธิศึกษา พลศึกษา และหัตถศึกษา และแผนการศึกษาชาติฉบับนี้มีความพยายามที่จะขยายการศึกษาภาคบังคับให้เด็กได้เล่าเรียนอยู่ในโรงเรียนนานขึ้นจาก ๔ ปี เป็น ๗ ปี แต่ยังไม่ประสบความสำเร็จ

จากหลักสูตรประถมศึกษา พ.ศ. ๒๔๙๑ ซึ่งจัดให้เด็กที่เริ่มเรียนชั้นประถมศึกษาปีที่ ๑ อ่านออกเขียนได้โดยเร็ว และให้เด็กชั้นประถมศึกษาปีที่ ๒ - ๔ ได้เรียนวิชาตามอัธยาศัยเพื่อเป็นพื้นฐานการทำงานและการประกอบอาชีพ ต่อมาเมื่อมีแนวคิดที่จะจัดทำหลักสูตรประถมศึกษาขึ้นมาใหม่ โดยหลักสูตรนี้แบ่งเป็น ๒ ประเภท เพื่อเป็นทางเลือกสำหรับผู้เรียนตั้งแต่ระดับประถมศึกษาปีที่ ๑ คือ ประเภท ก ตามหลักสูตรที่เรียนภาษาไทย ล้วน และประเภท ข ตามหลักสูตรที่เลือกเรียนวิชาชีพรหัสหรือภาษาต่างประเทศ ปรับเนื้อหาจากวิชาเป็นหมวดวิชา มีการกำหนดจุดหมายที่ระดับหลักสูตรและระดับหมวดวิชา การสอนแต่ละหมวด แต่ละเรื่อง มีข้อเสนอแนะวิธีการสอนอย่างละเอียด ทั้งวิธีการสอนใหม่ ๆ อุปกรณ์การสอน เทคนิควิธีสอน

กระทรวงศึกษาธิการได้มีคำสั่งให้ใช้หลักสูตรประถมศึกษา พ.ศ. ๒๔๙๘ แทนหลักสูตรประถมศึกษา พ.ศ. ๒๔๙๑ เฉพาะชั้นประถมศึกษาปีที่ ๑ เท่านั้น ตั้งแต่ปีการศึกษา ๒๔๙๘ แต่เนื่องจากหลักสูตรดังกล่าวเป็นหลักสูตรที่มีการเปลี่ยนแปลงรูปแบบหลักสูตรและวิธีการสอน จึงทำให้เป็นปัญหาในการนำหลักสูตรไปใช้ เมื่อประกาศใช้ได้เพียง ๕ เดือน ก็ต้องยกเลิกไป

สาระสำคัญ/ผลที่เกิด

๑. หลักสูตรประถมศึกษา พ.ศ. ๒๔๙๘ เป็นหลักสูตรหมวดวิชาที่มีความมุ่งหมายเพื่อพัฒนาความงอกงามของเด็กทางด้านร่างกาย สติปัญญา สังคม และอารมณ์ เน้นองค์ ๔ ของการศึกษา คือ จริยศึกษา พุทธิศึกษา พลศึกษา และหัตถศึกษา หมวดวิชาที่กำหนด คือ หมวดภาษาไทย เลขคณิต ธรรมชาติศึกษา (รวมสุขศึกษา) สังคมศึกษา กิจกรรมพิเศษ และ วิชาชีพรหัสหรือภาษาต่างประเทศ โดยจัดแบ่งเป็น ๒ ประเภท คือ ประเภท ก และประเภท ข ประเภท ก เรียน ๕ หมวดวิชา ไม่ต้องเรียนวิชาชีพรหัสหรือภาษาต่างประเทศ ประเภท ข เรียน ๕ หมวดวิชา และเรียนวิชาชีพรหัสหรือภาษาต่างประเทศ

เวลาเรียนลดลงเป็น ๕ วันต่อสัปดาห์ วันละ ๕ ชั่วโมง หรือ ๒๕ ชั่วโมงต่อสัปดาห์ ดังนี้

หมวดวิชา	จำนวนชั่วโมง	ประเภท ก				ประเภท ข			
		ป. ๑	ป. ๒	ป. ๓	ป. ๔	ป. ๑	ป. ๒	ป. ๓	ป. ๔
หมวดภาษาไทย	๗					๗			
หมวดเลขคณิต	๕					๓			
หมวดธรรมชาติดีศึกษา (รวมสุขศึกษา)	๓					๒			
หมวดสังคมศึกษา	๕					๔			
กิจกรรมพิเศษ	๕					๔			
วิชาชีพรหรือภาษาต่างประเทศ	-					๕			
		๒๕				๒๕			

หมายเหตุ ประเภท ก หมายถึง อัตราเวลาเรียนตามหลักสูตรที่เรียนภาษาไทยล้วน

ประเภท ข คือ หลักสูตรที่ผู้เรียนเลือกเรียนวิชาชีพรหรือภาษาต่างประเทศ ถ้าโรงเรียนจะใช้หลักสูตรนี้ให้ขออนุญาตจากกระทรวงศึกษาธิการก่อน

๒. หลักสูตรแต่ละหมวดวิชากำหนดความมุ่งหมายในภาพรวมตลอด ๔ ปี มีการกำหนดรายการสอนและข้อแนะนำวิธีสอนควบคู่กันไป เฉพาะหลักสูตรหมวดวิชาภาษาไทย ชั้นประถมศึกษาปีที่ ๑ มีการกำหนดบัญชีคำเบสิก ซึ่งสำรวจมาจากคำพูดของเด็กอายุย่างเข้าปีที่ ๘ ทุกภาคทั่วประเทศ เรียงลำดับความถี่จากมากไปหาน้อย

๓. การวัดผลการเรียนชั้นประถมศึกษาปีที่ ๑ ซึ่งกำหนดว่า ไม่มีการสอบเลื่อนชั้นปลายปี แต่นักเรียนที่จะได้เลื่อนชั้น ต้องเรียนคำเบสิกได้แล้วอย่างน้อย ๕๕๐ คำ และมีความรู้เลขเบื้องต้น คือ การบวก ลบ การแบ่ง และการทวิ้ง่าย ๆ

หลักฐาน/เอกสารอ้างอิง

๑. หลักสูตรประถมศึกษา พ.ศ. ๒๕๔๘
๒. คำสั่งกระทรวงศึกษาธิการ ที่ วก. ๓๕๕/๒๕๔๗ เรื่อง ให้ใช้หลักสูตรประถมศึกษา ฉบับพุทธศักราช ๒๕๔๘ สั่ง ณ วันที่ ๑๗ พฤษภาคม ๒๕๔๘

○ หลักสูตรเตรียมอุดมศึกษา พ.ศ. ๒๔๙๘

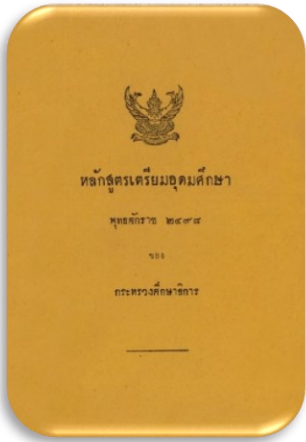

ที่มา/ความสำคัญ

กระทรวงศึกษาธิการได้ปรับปรุงหลักสูตรเตรียมอุดมศึกษาที่ใช้มาตั้งแต่ พ.ศ. ๒๔๙๑ ให้เป็นไปตามแผนการศึกษาสมัยใหม่และเหมาะสมกับกาลสมัยมากขึ้น เพราะการศึกษาในระดับอุดมศึกษามีจำนวนมากขึ้นและขยายสาขาอาชีพออกไปอีกมาก จึงจำเป็นต้องปรับปรุงหลักสูตรให้เป็นพื้นฐานที่จำเป็นสำหรับศึกษาต่อในแขนงต่าง ๆ และเป็นการสำรวจความถนัดของนักเรียนที่จะเลือกเรียนตามอัธยาศัยของตน หลักสูตรไม่ได้เปลี่ยนไปจากเดิมมากนัก ยังคงแบ่งเป็น ๒ แผนก คือ อักษรศาสตร์ และวิทยาศาสตร์ แต่มีวิชาเลือกมากขึ้น สอดคล้องกับสาขาอาชีพในระดับ

อุดมศึกษา หลักสูตรเตรียมอุดมศึกษา พ.ศ. ๒๔๙๘ ประกาศใช้เฉพาะชั้นปีที่ ๑ ใน พ.ศ. ๒๔๙๘ และใช้ตลอดหลักสูตรใน พ.ศ. ๒๔๙๙

สาระสำคัญ/ผลที่เกิด

๑. หลักสูตรเตรียมอุดมศึกษา พ.ศ. ๒๔๙๘ เป็นหลักสูตรต่อจากชั้นมัธยมศึกษาตอนปลาย กำหนดเวลาเรียน ๒ ปี เพื่อเป็นพื้นฐานที่จำเป็นในการศึกษาต่อระดับอุดมศึกษา หลักสูตรยังคงแบ่งเป็น ๒ แผนก คือ แผนกอักษรศาสตร์ และแผนกวิทยาศาสตร์

๒. การเลือกเรียนแต่ละแผนก หลักสูตรได้เสนอแนวทางเพื่อเรียนต่อระดับอุดมศึกษาได้ ดังนี้

๒.๑ แผนกอักษรศาสตร์ สามารถเรียนต่อด้านอักษรศาสตร์ ครุศาสตร์ นิติศาสตร์ รัฐศาสตร์ เศรษฐศาสตร์ พาณิชยศาสตร์ บัญชี สังคมสงเคราะห์ ฯลฯ

๒.๒ แผนกวิทยาศาสตร์ สามารถเรียนต่อด้านวิทยาศาสตร์ สถาปัตยกรรมศาสตร์ วิศวกรรมศาสตร์ แพทยศาสตร์ สัตวแพทยศาสตร์ ฯลฯ

ทั้งสองแผนกมีทั้งวิชาบังคับและวิชาเลือก ในจำนวนชั่วโมงที่แตกต่างกัน ในสัปดาห์หนึ่งเรียนไม่เกิน ๓๐ ชั่วโมง และยังมีกิจกรรมนอกหลักสูตรที่โรงเรียนควรส่งเสริม โดยใช้เวลานานกว่าเวลาเรียนที่กำหนด

๓. อัตราเวลาเรียนสำหรับแต่ละวิชาให้เป็นไปตามที่กำหนดต่อไปนี้

ตารางแสดงวิชาบังคับ/เลือก และอัตราเวลาเรียน

หมวดวิชา	รายชื่อวิชา	อัตราการเรียนต่อสัปดาห์			
		แผนกอักษรศาสตร์		แผนกวิทยาศาสตร์	
		ปีที่ ๑	ปีที่ ๒	ปีที่ ๑	ปีที่ ๒
วิชาบังคับ	๑. ภาษาไทย	๒	๒	๒	๒
	๒. ภาษาอังกฤษ	๑๐	๑๐	๙	๙
	๓. สังคมศึกษา ข.	-	๕	-	-
	๔. คณิตศาสตร์	๑ ก	-	๖	-
	๑ ข	๕	-	-	-

รายงานผลการศึกษา

เรื่อง การพัฒนาหลักสูตรการศึกษาและหนังสือเรียน ระดับการศึกษาขั้นพื้นฐาน ตั้งแต่สมัยสุโขทัยจนถึงหลักสูตรแกนกลางการศึกษาขั้นพื้นฐาน พุทธศักราช ๒๕๕๑

หมวดวิชา	รายชื่อวิชา	อัตราการเรียนต่อสัปดาห์			
		แผนกอักษรศาสตร์		แผนกวิทยาศาสตร์	
		ปีที่ ๑	ปีที่ ๒	ปีที่ ๑	ปีที่ ๒
	๕. คณิตศาสตร์ ๒ ก	-	-	-	๖
	๒ ข	-	๔	-	-
	๖. ฟิสิกส์ เคมี ชีววิทยา ๑	-	-	๖	-
	๗. ฟิสิกส์ เคมี ชีววิทยา ๒	-	-	-	๙
	๘. ภาษาต่างประเทศ (ภาษาที่ ๒) ๑	๕	-	-	-
	๙. ภาษาต่างประเทศ (ภาษาที่ ๒) ๒	-	๔	-	-
	๑๐. ภูมิศาสตร์ ประวัติศาสตร์	๓	-	-	-
วิชาเลือก	๑. ภาษาต่างประเทศ (ภาษาที่ ๒) ๑	-	-	๔	๔
	๒. ภาษาต่างประเทศ (ภาษาที่ ๒) ๒	-	๔	-	๔
	๓. ศิลปศึกษา ๑	๓	๓	๓	๓
	๔. ศิลปศึกษา ๒	-	๓	-	-
	๕. สังคมศึกษา ก	-	-	๓	๓
	๖. คณิตศาสตร์ ๒ ข	-	๔	-	-
	๗. วิทยาศาสตร์ทั่วไป ๑	๔	๔	-	-
	๘. วิทยาศาสตร์ทั่วไป ๒	-	๔	-	-
	๙. วิชาเลขานุการ	๓	๓	๓	๓

หมายเหตุ อักษรย่อ ก ต่อท้ายวิชา หมายความว่า เป็นวิชาสำหรับแผนกวิทยาศาสตร์

อักษรย่อ ข เป็นวิชาสำหรับแผนกอักษรศาสตร์

เลข ๑ ต่อท้ายชื่อวิชา หมายความว่า เป็นตอนเบื้องต้นวิชานั้น

เลข ๒ เป็นเบื้องปลายวิชานั้น ต้องได้เรียนตอน ๑ มาก่อน จึงจะต่อตอน ๒ ได้

๔. วิชาภาษาต่างประเทศภาษาที่ ๒ อาจเลือกภาษาใดภาษาหนึ่งจาก ภาษาฝรั่งเศส ภาษาบาลี ภาษาเยอรมัน ภาษาจีน แต่ละภาษาแบ่งเป็น ๒ ตอน ตอนที่ ๑ เป็นการเริ่มต้น ตอนที่ ๒ ต่อจากตอนที่ ๑ ตามลำดับ

๕. นอกจากวิชาที่กำหนดไว้ในหลักสูตร โรงเรียนควรส่งเสริมกิจกรรมนอกหลักสูตรโดยใช้เวลานอกอัตราเวลาเรียนที่กำหนดนี้ เช่น กิจกรรมพลศึกษา การฝึกวิชาทหาร การประชุมอบรม การฟังปาฐกถาพิเศษ กิจกรรมอื่น ๆ ที่จะต้องใช้เวลามากติดต่อกัน เช่น การแสดงละคร การศึกษานอกสถานที่ และทัศนจารควรส่งเสริมให้มีขึ้นเป็นครั้งคราวตามความเหมาะสม โดยใช้เวลานอกอัตราเวลาเรียนช่วยด้วย

๖. การวัดผลการศึกษาทั้งการวัดผลโดยทั่วไป และการสอบไล่เพื่อรับประกาศนียบัตร ให้เป็นไปตามระเบียบที่กำหนด

หลักฐาน/เอกสารอ้างอิง

หลักสูตรเตรียมอุดมศึกษา พ.ศ. ๒๔๙๘

○ บทสรุป

ความพยายามที่จะทำให้เด็กไทยที่อายุตั้งแต่ ๗ ปี ต้องเรียนอยู่ในโรงเรียนประถมศึกษาจนอายุได้ ๑๔ ปีบริบูรณ์ โดยมีการออกพระราชบัญญัติประถมศึกษา พุทธศักราช ๒๔๖๔ โดยหวังว่าจะทำให้เด็กไทยทุกคนได้รับการศึกษา แม้จะมีการปรับหลักสูตรการศึกษาเพื่อให้ความสอดคล้องกับความต้องการและการเปลี่ยนแปลงของสังคม การขยายการศึกษาสู่ประชาชนให้ทั่วถึง ก็ยังทำได้ช้าและไม่ทั่วถึง ภายหลังจากการเปลี่ยนแปลงการปกครอง ได้มีการออกพระราชบัญญัติประถมศึกษาขึ้น เพื่อจะทำให้การขยายการศึกษาให้ประสบผลสำเร็จ ให้ประชาชนคนไทยได้รับการศึกษาอย่างทั่วถึงทุกภูมิภาคของประเทศอย่างมีประสิทธิภาพ เพื่อยกระดับคุณภาพชีวิตของคนไทย รวมทั้งมีการออกกฎระเบียบต่างๆ เพื่อบังคับใช้สำหรับทั้งผู้มีหน้าที่รับผิดชอบในการจัดการศึกษาและประชาชนผู้ที่จะต้องปฏิบัติตาม รวมทั้งกำหนดให้มีการจัดทำแผนการศึกษาชาติ ทำให้การจัดการศึกษาของไทยมีความชัดเจนมากยิ่งขึ้น

ยุคที่ ๔ : พัฒนาคน

○ นำเรื่อง

การสมัครเข้าเป็นประเทศสมาชิกขององค์การสหประชาชาติ (UN) ของประเทศไทย เมื่อวันที่ ๑๖ ธันวาคม ๒๔๘๙ ซึ่งเป็นลำดับที่ ๕๕ ต่อมาในปี ๒๔๙๒ ก็ได้สมัครเป็นสมาชิกองค์การการศึกษา วิทยาศาสตร์ และวัฒนธรรมแห่งสหประชาชาติ หรือ UNESCO ซึ่งเป็นองค์กรที่เน้นการส่งเสริมสันติภาพด้วยการส่งเสริมความร่วมมือของนานาชาติด้านการศึกษา วิทยาศาสตร์ และวัฒนธรรม ประเทศไทยซึ่งในขณะนั้น จัดว่าเป็นประเทศที่กำลังพัฒนาและในฐานะสมาชิกต้องปฏิบัติตามปฏิญญาสากลว่าด้วยสิทธิเด็ก (The Declaration on the Rights of Children) การจัดการศึกษาของไทยยุคนี้ ได้รับการสนับสนุนช่วยเหลือด้านต่างๆ จากนานาชาติมากยิ่งขึ้น นอกจากนี้ ประเทศไทยมีการจัดทำแผนพัฒนาเศรษฐกิจของชาติ ดังนั้น ในการวางแผนพัฒนาการศึกษาของชาติ จึงต้องประสานสอดคล้องสนับสนุนซึ่งกันและกัน โดยจัดการศึกษาให้สอดคล้องกับความต้องการของประเทศที่กำลังคนตามที่แผนพัฒนาเศรษฐกิจกำหนด

การจัดการศึกษาของไทยในยุคนี้ เปลี่ยนจากการสอนหนังสือเพื่อการอ่านออกเขียนได้ มาเป็นพัฒนาคน (ผู้เรียน) ให้เป็นคนดี มีสุขภาพสมบูรณ์แข็งแรง มีความรู้ความสามารถ ทำงานเป็น มีทักษะทางอาชีพ เพื่อออกไปประกอบสัมมาชีพ มีการจัดแบ่งระดับการศึกษาที่จัดเป็นช่วงเรียกเป็นตัวประโยค เพื่อการพัฒนาผู้เรียน มีการเรียนทั้งสายสามัญและสายอาชีพ เพื่อสนองความถนัด ความสนใจ โดยแต่ละประโยคเมื่อจบแล้วสามารถออกไปประกอบอาชีพได้

○ แผนการศึกษาแห่งชาติ พุทธศักราช ๒๕๐๓

ที่มา/ความสำคัญ

จากการปฏิวัติในเดือนตุลาคม พ.ศ. ๒๕๐๑ หัวหน้าคณะปฏิวัติได้มีการแต่งตั้งคณะกรรมการชั้นคณะหนึ่ง เรียกว่า คณะกรรมการปรับปรุงแผนการศึกษา เพื่อดำเนินการพิจารณาปรับปรุงแผนการศึกษาของชาติ ให้สอดคล้องกับนโยบายของคณะปฏิวัติ ซึ่งมีจอมพลสฤษดิ์ ธนะรัชต์ นายกรัฐมนตรี เป็นประธานงานปรับปรุง แผนการศึกษาของชาติ คณะกรรมการฯ ดังกล่าวได้ดำเนินการอยู่จนกระทั่งเดือนกันยายน พ.ศ. ๒๕๐๒ จึงได้มีการ ประกาศคณะปฏิวัติยุบเลิกคณะกรรมการฯ ดังกล่าว พร้อมกับมีการตั้งสภาการศึกษาแห่งชาติขึ้น แล้วให้โอนงานที่ยังดำเนินการค้างอยู่นั้นไปให้สภาการศึกษาแห่งชาติดำเนินการต่อ สภาการศึกษาแห่งชาติได้มอบหมาย ให้คณะกรรมการบริหาร ซึ่งมี ม.ล. ปิ่น มาลากุล รัฐมนตรีว่าการกระทรวงศึกษาธิการเป็นประธาน ยกร่าง แผนการศึกษาแห่งชาติ เพื่อเสนอให้สภาการศึกษาแห่งชาติซึ่งมีคณะกรรมการ ประกอบด้วย บุคคลจากอาชีพ ต่าง ๆ จำนวน ๗๗ คน พิจารณาในปี พ.ศ. ๒๕๐๓ นับว่าเป็นครั้งแรกในประวัติการศึกษาของไทยที่มีบุคคลเป็น จำนวนมาก มีส่วนร่วมในการพิจารณาแผนการศึกษาของชาติ และนับว่าเป็นไปตามแบบแผนของประชาธิปไตย เมื่อสภาการศึกษาแห่งชาติได้พิจารณาแก้ไขเสร็จสิ้น และได้นำเสนอให้คณะรัฐมนตรีให้ความเห็นชอบ จึงได้มีการ ประกาศใช้แผนการศึกษาแห่งชาติ พุทธศักราช ๒๕๐๓ เมื่อวันที่ ๑ เมษายน ๒๕๐๔

สาระสำคัญ/ผลที่เกิด

แผนการศึกษาแห่งชาติ พุทธศักราช ๒๕๐๓ มีสาระสำคัญ ดังนี้

๑. เป็นแผนการศึกษาที่สอดคล้องกับแผนพัฒนาเศรษฐกิจ และแผนการปกครองของประเทศ มีการกำหนดเป้าหมายชัดเจนว่า เพื่อให้ผู้ที่ได้รับการศึกษาจนสำเร็จในแต่ละประโยคนั้น สามารถปฏิบัติและ ดำรงชีวิตอยู่ได้พอสมควรตามอัตภาพ

๒. แบ่งระดับการศึกษาเป็น ๔ ระดับ คือ (๑) อนุบาลศึกษา (๒) ประถมศึกษา (๓) มัธยมศึกษา (๔) อุดมศึกษา ต่างไปจากแผนการศึกษา พ.ศ. ๒๔๙๔ ที่แบ่งการศึกษาเป็น ๕ ระดับ คือระดับ อนุบาลศึกษา ประถมศึกษา มัธยมศึกษา เตรียมอุดมศึกษาและอาชีวศึกษาชั้นสูง อุดมศึกษาและมหาวิทยาลัย

๓. ระดับประถมศึกษา กำหนดให้เป็น ๗ ปี เพิ่มจากแผนการศึกษา พ.ศ. ๒๔๙๔ ที่กำหนดไว้เพียง ๔ ปี โดยแบ่งเป็น ๒ ระดับ คือ ประถมศึกษาตอนต้น ๔ ปี และประถมศึกษาตอนปลาย ๓ ปี ซึ่งการขยายประถมศึกษา เป็น ๗ ปี จะใช้วิธีค่อยเป็นค่อยไป ห้องเรียนที่พร้อมเหมาะสมก็ขยายการศึกษาภาคบังคับเป็น ๗ ปี ห้องเรียนใด ไม่พร้อมก็จะบังคับเพียง ๔ ปี เท่านั้น

๔. ระดับมัธยมศึกษา กำหนดเป็น ๒ สาย คือ สายสามัญ และสายอาชีพ ต่างไปจากแผนการศึกษา พ.ศ. ๒๔๙๔ ที่กำหนดเป็น ๓ สาย คือ ๑) มัธยมศึกษาสามัญศึกษา ๒) มัธยมวิสามัญศึกษา ๓) มัธยมอาชีวศึกษา

๕. การจัดการศึกษา ยังคงเน้นองค์สี่แห่งการศึกษาเช่นเดียวกับแผนการศึกษา พ.ศ. ๒๔๙๔ คือ

๕.๑ จริยศึกษา ให้มีศีลธรรมและวัฒนธรรม มีหิริโอตตปะ เห็นแก่ประโยชน์ส่วนรวม ยิ่งกว่าประโยชน์ส่วนตัว

๕.๒ พลศึกษา ให้มีสุขภาพสมบูรณ์ทั้งทางกายและทางจิต ทั้งมีน้ำใจเป็นนักกีฬา

๕.๓ พุทธิศึกษา ให้มีความรู้วิชาการ ปัญญาเพื่อการดำรงชีวิตโดยทั่วไป

๕.๔ หัตถศึกษา ให้มีกิจนิสัยและความขยันหมั่นเพียรในการใช้มือปฏิบัติงาน เพื่อเป็นรากฐานของการประกอบสัมมาอาชีพ

๖. การศึกษาแต่ละระดับเป็นดังนี้

๖.๑ ระดับอนุบาลศึกษา เป็นการศึกษาก่อนการศึกษาภาคบังคับ อาจจัดโรงเรียนอนุบาลที่มี ๒ ชั้น หรือ ๓ ชั้น หรือจัดชั้นเด็กเล็ก ๑ ชั้น ในโรงเรียนประถมศึกษา เป็นการอบรมเบื้องต้นเพื่อให้กุลบุตร กุลธิดา พร้อมทั้งจะรับการศึกษาระดับประถมศึกษาต่อไป

๖.๒ ระดับประถมศึกษา เป็นการศึกษาภาคบังคับที่มุ่งสร้างเสริมพัฒนาการของเด็กด้วยการอบรมสั่งสอนขั้นมูลฐาน อันเป็นทางนำไปสู่การเรียนรู้และการปฏิบัติ แบ่งออกเป็น ๒ ประโยค คือ ประโยคประถมศึกษาตอนต้น ๔ ปี และประโยคประถมศึกษาตอนปลาย ๓ ปี โดยอาจจัดสอนประโยคประถมศึกษาตอนต้นและประโยคประถมศึกษาตอนปลาย รวมในโรงเรียนเดียวกันหรือแยกกันก็ได้

๖.๓ ระดับมัธยมศึกษา เป็นการศึกษาที่อาศัยประถมศึกษาเป็นพื้นฐาน มุ่งสำรวจและส่งเสริมความสนใจและความถนัดตามธรรมชาติของเด็ก เพื่อให้มีความรู้และทักษะอันเพียงพอแก่การประกอบอาชีพ หรือให้ได้มีพื้นฐานความรู้อันจำเป็นแห่งการดำรงชีวิต หรือเพื่อการศึกษาที่สูงขึ้น แบ่งออกเป็น ๒ ประโยค คือ ประโยคมัธยมศึกษาตอนต้นและประโยคมัธยมศึกษาตอนปลาย แต่ละประโยคไม่เกิน ๓ ชั้น แบ่งเป็น ๒ สาย คือ

๑) สายสามัญ จัดให้มีชั้นในประโยคมัธยมศึกษาตอนต้น ๓ ชั้น และประโยคมัธยมศึกษาตอนปลาย ๒ ชั้น รับช่วงติดต่อกันไป เมื่อจบประโยคมัธยมศึกษาตอนต้นหรือตอนปลายแล้ว ให้มีความรู้และทักษะในการประกอบอาชีพบ้าง และเมื่อจบประโยคมัธยมศึกษาตอนปลายแล้ว ให้มีความรู้อันเป็นมาตรฐานที่จะสมัครเข้าศึกษาต่อในระดับอุดมศึกษา

๒) สายอาชีพ จัดทั้งประโยคมัธยมศึกษาตอนต้นและประโยคมัธยมศึกษาตอนปลาย แต่ละประโยคอาจจัดเป็น ๑ ชั้น ๒ ชั้น หรือ ๓ ชั้น โดยคำนึงถึงลักษณะของวิชาอาชีพเป็นสำคัญ เฉพาะบางวิชาอาจจัดชั้นในประโยคมัธยมศึกษาตอนปลายรับช่วงจากประโยคมัธยมศึกษาตอนต้น ติดต่อกันไปก็ได้

๖.๔ ระดับอุดมศึกษา เป็นการศึกษาวิชาอาชีพหรือวิชาการชั้นสูง และการวิจัยในมหาวิทยาลัย หรือในสถาบันชั้นสูงอื่น

๗. แผนภูมิแสดงระบบโรงเรียนตามแผนการศึกษาแห่งชาติ พุทธศักราช ๒๕๐๓ เป็นดังนี้

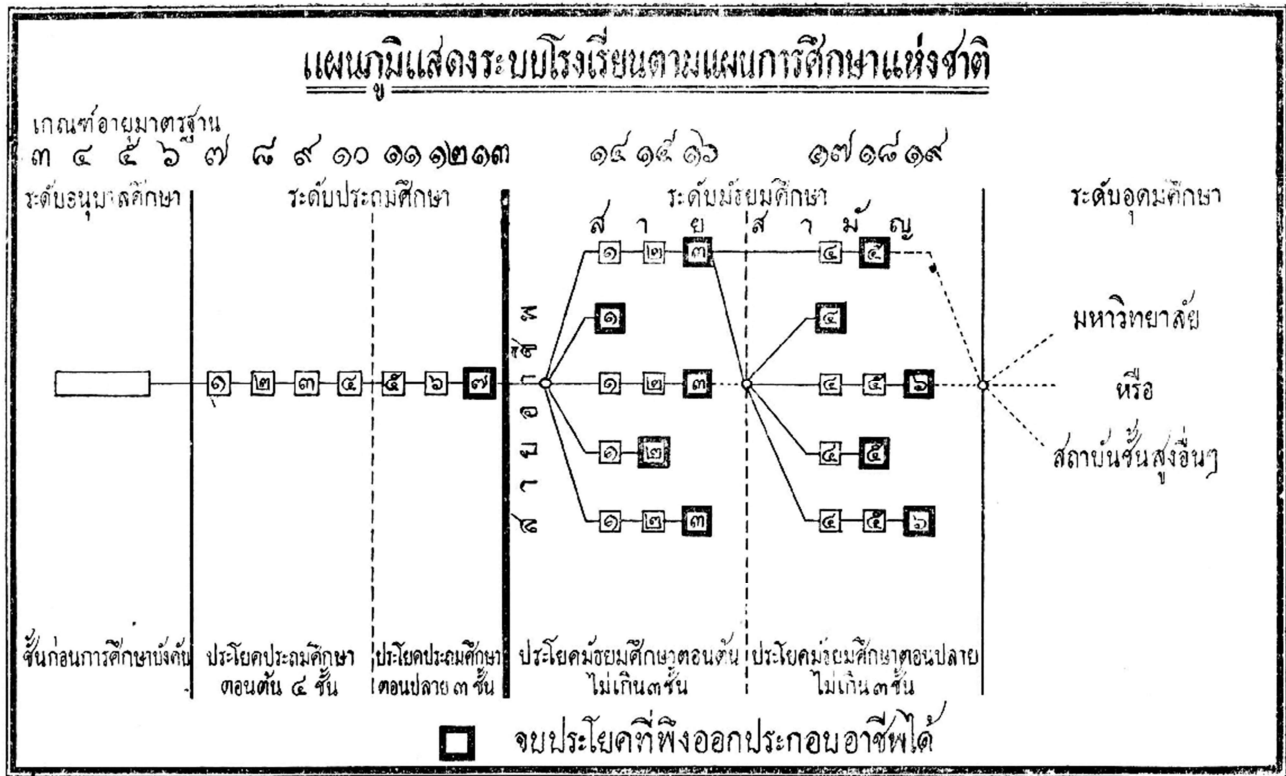

หลักฐาน/เอกสารอ้างอิง

แผนการศึกษาแห่งชาติ พุทธศักราช ๒๕๐๓

○ หลักสูตรประโยคประถมศึกษาตอนต้น พุทธศักราช ๒๕๐๓



ที่มา/ความสำคัญ

ก่อนการประกาศใช้แผนการศึกษาชาติ พุทธศักราช ๒๕๐๓ กระทรวงศึกษาธิการได้มีการปรับปรุงหลักสูตรประถมศึกษา (พ.ศ. ๒๔๙๑ และ พ.ศ. ๒๔๙๘) เพื่อใช้ในโรงเรียนปรับปรุง ป. ๑ - ๒ ในปี พ.ศ. ๒๕๐๑ และได้มีการพัฒนาต่อเนืองมาเป็นลำดับ จนมีการประกาศใช้แผนการศึกษาชาติ พุทธศักราช ๒๕๐๓ ซึ่งแบ่งระดับการศึกษาเป็น **ระดับประถมศึกษา** แบ่งเป็น ประโยคประถมศึกษาตอนต้น (๔ ปี) และประโยคประถมศึกษาตอนปลาย (๓ ปี) **ระดับมัธยมศึกษา** แบ่งเป็น ประโยคมัธยมศึกษาตอนต้น (ไม่เกิน ๓ ปี) ประโยคมัธยมศึกษาตอนปลาย (ไม่เกิน ๓ ปี) ซึ่งเมื่อจบตัวประโยคในแต่ละประโยคสามารถออกไปประกอบอาชีพได้

ต่อมา กระทรวงศึกษาธิการได้ปรับปรุงหลักสูตรการศึกษาทุกระดับชั้น เพื่อให้สอดคล้องกับแผนการศึกษาแห่งชาติ พุทธศักราช ๒๕๐๓ เรียกหลักสูตรฉบับปรับปรุงนี้ว่า “หลักสูตรพุทธศักราช ๒๕๐๓” โดยจัดทำเป็นหลักสูตรประโยคประถมศึกษาตอนต้น พุทธศักราช ๒๕๐๓ หลักสูตรประโยคประถมศึกษาตอนปลาย พุทธศักราช ๒๕๐๓ หลักสูตรประโยคมัธยมศึกษาตอนต้น พุทธศักราช ๒๕๐๓ และหลักสูตรประโยคมัธยมศึกษาตอนปลาย พุทธศักราช ๒๕๐๓ ผู้จบหลักสูตรแต่ละประโยค สามารถทำงานและดำรงชีวิตอยู่ได้พอสมควรตามอัตรภาพ

หลักสูตรประโยคประถมศึกษาตอนต้น พุทธศักราช ๒๕๐๓ เป็นหลักสูตรกว้าง (Broad Fields Curriculum) จัดเนื้อหาวิชาที่ใกล้เคียงกันเป็นลักษณะผสมผสานหลอมรวมมาเป็นหมวดวิชาต่าง ๆ

สาระสำคัญ/ผลที่เกิด

หลักสูตรประโยคประถมศึกษาตอนต้น พุทธศักราช ๒๕๐๓ มีสาระสำคัญ ดังนี้

๑. จุดมุ่งหมายหลักสูตรเพื่อส่งเสริมพัฒนาการของเด็กให้สามารถดำรงตนเป็นพลเมืองดีของชาติ ในระบอบประชาธิปไตย โดยกำหนดคุณลักษณะของผู้เรียนเกี่ยวกับด้านความเจริญแห่งตน มนุษย์สัมพันธ์ ความสามารถในการครองชีพ และความรับผิดชอบตามที่พลเมือง

๒. เน้นองค์สี่แห่งการศึกษา คือ จริยศึกษา พลศึกษา พุทธิศึกษา และหัตถศึกษา

๓. นำเนื้อหาที่ใกล้เคียงกันมาหลอมรวมเป็นหมวดวิชา คือ ภาษาไทย สังคมศึกษา วิทยาศาสตร์เบื้องต้น คณิตศาสตร์ พละนามัย ศิลปศึกษา เช่น หมวดวิชาภาษาไทย ประกอบด้วย วรรณคดีไทย หลักภาษา เขียนไทย คัดไทย ย่อความ เรียงความฯ

๔. ให้มีกิจกรรมพิเศษ ได้แก่ ลูกเสือ อนุชาชาติ หรือกิจกรรมพิเศษอื่น นอกเวลาเรียนที่กำหนด

๕. กำหนดเวลาเรียน ๔ ปี โดยในปีหนึ่งให้มีเวลาเรียนไม่ต่ำกว่า ๓๕ สัปดาห์ และมีเวลาเรียนสัปดาห์หนึ่งไม่น้อยกว่า ๕ วัน และตลอดสัปดาห์ให้มีเวลาเรียน ๒๕ ชั่วโมง เป็นอัตราเวลาเรียนบังคับอย่างต่ำ สำหรับหมวดวิชา/กิจกรรม เป็นดังนี้

หมวดวิชา	จำนวนชั่วโมงในรอบสัปดาห์
ภาษาไทย	๗
สังคมศึกษา	๕
วิทยาศาสตร์เบื้องต้น	๓
คณิตศาสตร์	๓
พลานามัย	๓
ศิลปศึกษา	๓
กิจกรรมพิเศษ	๑
รวม	๒๕

๖. อัตราเวลาเรียนที่กำหนดสำหรับแต่ละหมวดวิชา อาจจะเปลี่ยนแปลงระหว่างหมวดวิชาได้ไม่เกิน ๑ ชั่วโมง ทั้งนี้ ให้มีศึกษาธิการจังหวัดมีอำนาจผ่อนผันสำหรับโรงเรียนที่สังกัดในจังหวัดนั้น ส่วนโรงเรียนที่สังกัดส่วนกลาง ให้หัวหน้ากองเจ้าสังกัดเป็นผู้มีอำนาจผ่อนผัน

๗. อัตราเวลาเรียนซึ่งจัดไว้เป็นหมวดนั้น จะแยกเป็นแขนงย่อย หรือเอาหลายหมวดรวมกันจัดเป็นหน่วยใหญ่ก็ได้

๘. โรงเรียนสามารถเพิ่มอัตราเวลาเรียนขึ้นได้ สัปดาห์ละ ๕ ชั่วโมง จากอัตราเวลาเรียนที่กำหนด เพื่อเรียนวิชาที่ตัดศึกษาหรือภาษาอื่นเพิ่มเติม ทั้งนี้ จะต้องได้รับอนุญาตจากกระทรวงศึกษาธิการก่อน

๙. โรงเรียนต้องจัดให้มีการประชุมอบรมสวดมนต์ไหว้พระตามโอกาสอันควรและเหมาะสมแก่ท้องถิ่น นอกเวลาเรียนที่กำหนดไว้ อย่างน้อยสัปดาห์ละครั้งชั่วโมง

๑๐. การประกาศใช้หลักสูตรประโยคประถมศึกษาตอนต้น พุทธศักราช ๒๕๐๓ แทนหลักสูตรประถมศึกษา พุทธศักราช ๒๔๙๑ ภายใต้งี้ออนเวลา คือ

- ปีการศึกษา ๒๕๐๔ ให้ใช้หลักสูตรประโยคประถมศึกษาตอนต้น พุทธศักราช ๒๕๐๓ เฉพาะชั้นประถมศึกษาปีที่ ๑ - ๒ ส่วนชั้นประถมศึกษาปีที่ ๓ - ๔ ให้ดำเนินการสอนตามประมวลการสอนชั้นประถมศึกษาของกระทรวงศึกษาธิการ พ.ศ. ๒๔๙๓

- ปีการศึกษา ๒๕๐๕ ให้ใช้หลักสูตรประโยคประถมศึกษาตอนต้น พุทธศักราช ๒๕๐๓ เฉพาะ ชั้นประถมศึกษาปีที่ ๑ - ๒ - ๓ ส่วนชั้นประถมศึกษาปีที่ ๔ ให้ดำเนินการสอนตามประมวลการสอน ชั้นประถมศึกษาของกระทรวงศึกษาธิการ พ.ศ. ๒๔๙๓

- ปีการศึกษา ๒๕๐๖ ให้ใช้หลักสูตรประโยคประถมศึกษาตอนต้น พุทธศักราช ๒๕๐๓ จนครบทุกชั้น

๑๑. การวัดและประเมินผลโดยตัดสินผลการเรียนด้วยการสอบวัดผลรายปี จากการสอบวัดผล ๒ ครั้ง ได้แก่ การสอบกลางปี ๑ ครั้ง และสอบไล่ปลายปี แล้วนำคะแนนรวมกับการสอบกลางปี มีการตัดสินผลการเรียน เป็นร้อยละ นักเรียนต้องสอบได้คะแนนรวม ไม่น้อยกว่าร้อยละ ๕๐ จึงถือว่าสอบได้ ถ้าได้ต่ำกว่าร้อยละ ๕๐ ถือว่าสอบตก ต้องเรียนซ้ำชั้น

๑๒. สื่อการเรียนการสอน เพื่อเป็นการส่งเสริมให้มีหนังสือตำราและแบบเรียนมากขึ้น กระทรวงศึกษาธิการ ได้เปิดโอกาสให้เอกชนเป็นผู้จัดทำหนังสือเรียน โดยส่งให้กรมวิชาการตรวจและเสียค่าตรวจตามอัตราที่กำหนด หนังสือที่ผ่านการตรวจและได้รับอนุญาตให้ใช้ในโรงเรียนได้ โดยในปี พ.ศ. ๒๕๐๔ กระทรวงศึกษาธิการจึงกำหนด วิธีการเลือกแบบเรียนบังคับใช้วิชาสามัญในโรงเรียนมัธยมศึกษา ในแต่ละปีจากบัญชีรายชื่อแบบเรียนที่กำหนด ด้วยความเห็นชอบของคณะกรรมการดำเนินการพัฒนาการศึกษาส่วนภูมิภาค ภาคศึกษานั้น ในกรณีโรงเรียนใด ประสงค์จะใช้แบบเรียนแตกต่างไปจากบัญชีแบบเรียนบังคับที่กำหนด ก็อาจทำได้โดยได้รับอนุญาตจากอธิบดีกรม เจ้าสังกัด หรือศึกษาธิการจังหวัดแล้วแต่กรณี

หลักฐาน/เอกสารอ้างอิง

๑. หลักสูตรประโยคประถมศึกษาตอนต้น พุทธศักราช ๒๕๐๓
๒. ระเบียบกระทรวงศึกษาธิการว่าด้วยการวัดผลการเรียนตามหลักสูตรประโยคประถมศึกษาตอนต้น พุทธศักราช ๒๕๐๓

○ หลักสูตรประโยคประถมศึกษาตอนปลาย พุทธศักราช ๒๕๐๓

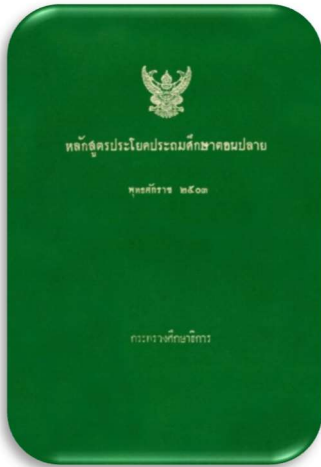

ที่มา/ความสำคัญ

จากแผนการศึกษาชาติ พุทธศักราช ๒๕๐๓ ที่จัดระดับการศึกษา เป็นระดับประถมศึกษา แบ่งเป็น ประโยคประถมศึกษาตอนต้น (๔ ปี) และประโยคประถมศึกษาตอนปลาย (๓ ปี) ระดับมัธยมศึกษา แบ่งเป็น ประโยคมัธยมศึกษาตอนต้น (ไม่เกิน ๓ ปี) ประโยคมัธยมศึกษาตอนปลาย (ไม่เกิน ๓ ปี) ซึ่งเมื่อจบตัวประโยคในแต่ละประโยค สามารถออกไปประกอบอาชีพได้

หลักสูตรประโยคประถมศึกษาตอนปลาย พุทธศักราช ๒๕๐๓ เป็นหลักสูตรต่อเนื่องกับหลักสูตรประโยคประถมศึกษาตอนต้น พุทธศักราช ๒๕๐๓ กระทรวงศึกษาธิการประกาศใช้หลักสูตรนี้แทนหลักสูตรมัธยมศึกษาตอนต้น พ.ศ. ๒๔๙๓ หลักสูตรพิเศษ มัธยมศึกษาสามัญศึกษา พ.ศ. ๒๔๙๕ และหลักสูตรมัธยมศึกษาตอนต้นแผนกต่าง ๆ

หลักสูตรประโยคประถมศึกษาตอนปลาย พุทธศักราช ๒๕๐๓ เป็นหลักสูตรกว้าง (Broad Fields Curriculum) ใช้เวลาเรียน ๓ ปี

การจัดหลักสูตรระดับประถมศึกษา โดยแบ่งเป็น ประถมศึกษาตอนต้น ๔ ปี และประถมศึกษาตอนปลาย ๓ ปี เพื่อรองรับการขยายการศึกษาภาคบังคับ เป็น ๗ ปี ให้เป็นไปตามแผนการศึกษาชาติ พุทธศักราช ๒๕๐๓

สาระสำคัญ/ผลที่เกิด

หลักสูตรประโยคประถมศึกษาตอนปลาย พุทธศักราช ๒๕๐๓ มีสาระสำคัญ ดังนี้

๑. เป็นหลักสูตรต่อเนื่องกับหลักสูตรประโยคประถมศึกษาตอนต้น พุทธศักราช ๒๕๐๓ มีจุดมุ่งหมายเดียวกัน และเน้นองค์สี่ของการศึกษา คือ จริยศึกษา พลศึกษา พุทธิศึกษา และหัตถศึกษา
๒. นำเนื้อหาที่ใกล้เคียงกันมาหลอมรวมเป็นหมวดวิชาเช่นเดียวกับหลักสูตรประโยคประถมศึกษาตอนต้น พุทธศักราช ๒๕๐๓ และเพิ่มหมวดวิชาภาษาอังกฤษ และหัตถศึกษา
๓. ให้มีกิจกรรมพิเศษ ได้แก่ ลูกเสือ อนุภาษา หรือกิจกรรมพิเศษอื่น นอกเวลาเรียนที่กำหนดไว้
๔. กำหนดเวลาเรียน ๓ ปี โดยในปีหนึ่งมีเวลาเรียนไม่ต่ำกว่า ๓๕ สัปดาห์ สัปดาห์ละ ๓๐ ชั่วโมงเป็นอย่างน้อย สัปดาห์ละไม่น้อยกว่า ๕ วัน

หมวดวิชา	จำนวนชั่วโมงในรอบสัปดาห์
ภาษาไทย	๔
ภาษาอังกฤษ	๓ หรือ ๕
สังคมศึกษา	๔
วิทยาศาสตร์เบื้องต้น	๓
คณิตศาสตร์	๔
พลานามัย	๒
ศิลปศึกษา	๒
หัตถศึกษา	๘ หรือ ๖
รวม	๓๐

๕. การประกาศใช้หลักสูตรประโยคประถมศึกษาตอนปลาย พุทธศักราช ๒๕๐๓ แทนหลักสูตรประถมศึกษา พุทธศักราช ๒๔๙๑ ภายใต้เงื่อนไขเวลาต่อไปนี้

- ปีการศึกษา ๒๕๐๔ ให้ใช้หลักสูตรประถมศึกษาตอนปลาย พุทธศักราช ๒๕๐๓ เฉพาะชั้นประถมศึกษาปีที่ ๕ ส่วนชั้นมัธยมวิสามัญศึกษาปีที่ ๒ - ๓ ให้ดำเนินการสอนตามหลักสูตรมัธยมศึกษาตอนต้น พ.ศ. ๒๔๙๓ ชั้นมัธยมศึกษาปีที่ ๒ - ๓ ให้ดำเนินการสอนตามหลักสูตรพิเศษ มัธยมศึกษาสามัญศึกษา พ.ศ. ๒๔๙๕ และชั้นมัธยมศึกษาอาชีวศึกษาตอนต้นปีที่ ๒ - ๓ ให้ดำเนินการสอนตามหลักสูตรแผนกนั้น

- ปีการศึกษา ๒๕๐๕ ให้ใช้หลักสูตรประโยคประถมศึกษาตอนปลาย พุทธศักราช ๒๕๐๓ เฉพาะชั้นประถมศึกษาปีที่ ๕ - ๖ ส่วนชั้นมัธยมวิสามัญศึกษาปีที่ ๓ ให้ดำเนินการสอนตามหลักสูตรมัธยมศึกษาตอนต้น ๒๔๙๓ ชั้นมัธยมศึกษาสามัญศึกษาปีที่ ๓ ให้ดำเนินการสอนตามหลักสูตรพิเศษ มัธยมศึกษาสามัญศึกษา พ.ศ. ๒๔๙๕ และชั้นมัธยมศึกษาอาชีวศึกษาตอนต้นปีที่ ๓ ให้ดำเนินการสอนตามหลักสูตรแผนกนั้น

- ปีการศึกษา ๒๕๐๖ ให้ใช้หลักสูตรประถมศึกษาตอนปลาย พุทธศักราช ๒๕๐๓ ครบทุกชั้น

๖. การวัดและประเมินผล โดยตัดสินผลการเรียนด้วยการสอบวัดผลรายปี จากการสอบวัดผล ๒ ครั้ง ได้แก่ การสอบกลางปี ๑ ครั้ง และสอบไล่ปลายปี แล้วนำคะแนนรวมกับการสอบกลางปี มีการตัดสินผลการเรียนเป็นร้อยละ นักเรียนต้องสอบได้คะแนนรวม ไม่น้อยกว่าร้อยละ ๕๐ จึงถือว่าสอบได้ ถ้าได้ต่ำกว่าร้อยละ ๕๐ ถือว่าสอบตก ต้องเรียนซ้ำชั้น

๗. สื่อการเรียนการสอน เพื่อเป็นการส่งเสริมให้มีหนังสือตำราและแบบเรียนมากขึ้น กระทรวงศึกษาธิการได้เปิดโอกาสให้เอกชนเป็นผู้จัดทำหนังสือเรียน โดยส่งให้กรมวิชาการตรวจและเสียค่าตรวจตามอัตราที่กำหนด หนังสือที่ผ่านการตรวจและได้รับอนุญาตให้ใช้ในโรงเรียนได้ โดยในปี พ.ศ. ๒๕๐๔ กระทรวงศึกษาธิการจึงกำหนดวิธีการเลือกแบบเรียนบังคับใช้วิชาสามัญในโรงเรียนมัธยมศึกษา ในแต่ละปีจากบัญชีรายชื่อแบบเรียนที่กำหนดด้วยความเห็นชอบของคณะกรรมการดำเนินการพัฒนาการศึกษาส่วนภูมิภาค ภาคศึกษานั้น ในกรณีโรงเรียนใดประสงค์จะใช้แบบเรียนแตกต่างไปจากบัญชีแบบเรียนบังคับที่กำหนด ก็อาจทำได้โดยได้รับอนุญาตจากอธิบดีกรมเจ้าสังกัด หรือศึกษาธิการจังหวัดแล้วแต่กรณี

หลักฐาน/เอกสารอ้างอิง

๑. หลักสูตรประโยคประถมศึกษาตอนปลาย พุทธศักราช ๒๕๐๓
๒. ระเบียบกระทรวงศึกษาธิการว่าด้วยการวัดผลการเรียนตามหลักสูตรประโยคประถมศึกษาตอนปลาย พุทธศักราช ๒๕๐๓

○ หลักสูตรประโยคมัธยมศึกษาตอนต้น พุทธศักราช ๒๕๐๓



ที่มา/ความสำคัญ

เพื่อให้สอดคล้องกับแผนการศึกษาชาติ พุทธศักราช ๒๕๐๓ ที่จัดระดับการศึกษา เป็นระดับประถมศึกษา แบ่งเป็น ประโยคประถมศึกษาตอนต้น (๔ ปี) และประโยคประถมศึกษาตอนปลาย (๓ ปี) ระดับมัธยมศึกษา แบ่งเป็น ประโยคมัธยมศึกษาตอนต้น (ไม่เกิน ๓ ปี) ประโยคมัธยมศึกษาตอนปลาย (ไม่เกิน ๓ ปี) ซึ่งเมื่อจบตัวประโยคในแต่ละประโยค สามารถออกไปประกอบอาชีพได้ จึงมีการกำหนดอัตราเวลาเรียนของแต่ละหมวดวิชาของสายสามัญและสายอาชีพ และเมื่อกระทรวงศึกษาธิการมีการปรับปรุงหลักสูตรระดับประถมศึกษาไปแล้ว ต้องปรับปรุงหลักสูตรประโยคมัธยมศึกษาตอนต้นให้สอดคล้องกัน

สาระสำคัญ/ผลที่เกิด

หลักสูตรประโยคมัธยมศึกษาตอนต้น พุทธศักราช ๒๕๐๓ มีสาระสำคัญ ดังนี้

๑. จุดมุ่งหมายเพื่อให้ผู้เรียนได้รับการศึกษาที่เหมาะสมกับวัยและสภาพสังคม มีโอกาสสำรวจหาความสนใจหรือความถนัดพิเศษและส่งเสริมไปในทางนั้น ๆ มีสุขภาพสมบูรณ์ทั้งร่างกายและจิตใจ มีส่วนช่วยส่งเสริมสาธารณสุขของชุมชน เป็นพลเมืองดี มีทัศนคติอันพึงปรารถนา สามารถอยู่และทำงานร่วมกับหมู่คณะได้ด้วยดี และมีความรู้และทักษะอันเพียงพอแก่การประกอบอาชีพ หรือมีพื้นฐานความรู้อันจำเป็นแก่การฝึกงานหรือการศึกษาต่อไป

๒. นำเนื้อหาที่ใกล้เคียงกันมาหลอมรวมเป็นหมวดวิชา ๙ หมวด คือ ภาษาไทย ภาษาอังกฤษ สังคมศึกษา วิทยาศาสตร์ คณิตศาสตร์ พละนาฏย ศิลปศึกษา ศิลปปฏิบัติ และวิชาอาชีพ

๓. กำหนดเวลาเรียน ๓ ปี กำหนดอัตราเวลาเรียนของแต่ละหมวดวิชา และจำนวนชั่วโมงที่สอนในรอบสัปดาห์ ของสายสามัญและสายอาชีพ ไว้อย่างชัดเจน สำหรับสายสามัญ ปีหนึ่งต้องมีเวลาเรียน ๓๐ ชั่วโมงต่อสัปดาห์ สามารถเพิ่มเวลาเรียนได้ แต่ต้องไม่เกิน ๓๕ ชั่วโมงต่อสัปดาห์ โดยได้รับอนุมัติจากกระทรวงศึกษาธิการ ส่วนสายอาชีพ ปีหนึ่งต้องมีเวลาเรียนไม่ต่ำกว่า ๓๕ ชั่วโมงต่อสัปดาห์

หมวดวิชา	จำนวนชั่วโมงในรอบสัปดาห์	
	สายสามัญ	สายอาชีพ
ภาษาไทย	๔	๓
ภาษาอังกฤษ	๔ หรือ ๖	๔
สังคมศึกษา	๔	๒
วิทยาศาสตร์	๓	๓
คณิตศาสตร์	๕	๓
พลานามัย	๒	๑
ศิลปศึกษา	๒	๒
ศิลปปฏิบัติ	๖ หรือ ๔	-
วิชาอาชีพ	-	๑๗
รวม	๓๐	๓๕

๔. ให้มีกิจกรรมพิเศษ ได้แก่ ลูกเสือ อนุชาชาติ หรือกิจกรรมพิเศษอื่น นอกเวลาเรียนที่กำหนดไว้อย่างน้อย สัปดาห์ละ ๑ ครั้ง

๕. สำหรับรายวิชาอาชีพ ให้เลือกเรียนจาก ๑๐ แผนกวิชาชีพ จากประมวลการสอนวิชาชีพของกรม อาชีวศึกษา (แผนกวิชาชีพ เช่น แผนกช่างไม้ปลูกสร้าง แผนกช่างเย็บหนัง แผนกการช่างสตรี ฯลฯ)

๖. ประกาศใช้หลักสูตรประโยคมัธยมศึกษาตอนต้น พุทธศักราช ๒๕๐๓ แทนหลักสูตรมัธยมศึกษา ตอนปลาย พ.ศ. ๒๔๙๓ ภายใต้เงื่อนไขเวลาต่อไปนี้

- ปีการศึกษา ๒๕๐๔ ให้ใช้หลักสูตรประโยคมัธยมศึกษาตอนต้น พุทธศักราช ๒๕๐๓ เฉพาะชั้นปีที่ ๑ (ม.ศ. ๑) ส่วนชั้นมัธยมศึกษาปีที่ ๕ - ๖ ให้ดำเนินการสอนตามหลักสูตรมัธยมศึกษาตอนปลาย พ.ศ. ๒๔๙๓

- ปีการศึกษา ๒๕๐๕ ให้ใช้หลักสูตรประโยคมัธยมศึกษาตอนต้น พุทธศักราช ๒๕๐๓ เฉพาะชั้นปีที่ ๑ - ๒ (ม.ศ. ๑ - ๒) ส่วนชั้นมัธยมศึกษาปีที่ ๖ ให้ดำเนินการสอนตามหลักสูตรมัธยมศึกษาตอนปลาย พ.ศ. ๒๔๙๓

- ปีการศึกษา ๒๕๐๖ ให้ใช้หลักสูตรประโยคมัธยมศึกษาตอนต้น พุทธศักราช ๒๕๐๓ จนครบทุกชั้น

สำหรับโรงเรียนมัธยมศึกษาตอนต้น สายอาชีพ ที่ใช้หลักสูตรวิชาสามัญร่วมกับหลักสูตรประโยคมัธยมศึกษาตอนต้น สายสามัญ ให้ใช้หลักสูตรชั้นปีที่ ๑ (ม.ศ. ๑) ในปีการศึกษา ๒๕๐๔ ชั้นปีที่ ๒ (ม.ศ. ๒) ในปีการศึกษา ๒๕๐๕ และชั้นปีที่ ๓ (ม.ศ. ๓) ในปีการศึกษา ๒๕๐๖ ส่วนชั้นมัธยมศึกษาตอนปลาย แผนกต่าง ๆ ที่เปิดสอนอยู่ก่อนคำสั่งนี้ คงให้ดำเนินการสอนไปตามหลักสูตรแผนกนั้น

๗. การวัดและประเมินผลโดยตัดสินผลการเรียนด้วยการสอบวัดผลรายปี จากการสอบวัดผล ๒ ครั้ง ได้แก่ การสอบกลางปี ๑ ครั้ง และสอบไล่ปลายปี แล้วนำคะแนนรวมกับการสอบกลางปี มีการตัดสินผลการเรียนเป็นร้อยละ นักเรียนต้องสอบได้คะแนนรวม ไม่น้อยกว่าร้อยละ ๕๐ จึงถือว่าสอบได้ ถ้าได้ต่ำกว่าร้อยละ ๕๐ ถือว่าสอบตก ต้องเรียนซ้ำชั้น

๘. สื่อการเรียนการสอน เพื่อเป็นการส่งเสริมให้มีหนังสือตำราและแบบเรียนมากขึ้น กระทรวงศึกษาธิการได้เปิดโอกาสให้เอกชนเป็นผู้จัดทำหนังสือเรียน โดยส่งให้กรมวิชาการตรวจและเสียค่าตรวจตามอัตราที่กำหนด หนังสือที่ผ่านการตรวจและได้รับอนุญาตให้ใช้ในโรงเรียนได้ โดยในปี พ.ศ. ๒๕๐๔ กระทรวงศึกษาธิการจึงกำหนดวิธีการเลือกแบบเรียนบังคับใช้วิชาสามัญในโรงเรียนมัธยมศึกษา ในแต่ละปีจากบัญชีรายชื่อแบบเรียนที่กำหนดด้วยความเห็นชอบของคณะกรรมการดำเนินการพัฒนาการศึกษาส่วนภูมิภาค ภาคศึกษานั้น ในกรณีโรงเรียนใดประสงค์จะใช้แบบเรียนแตกต่างไปจากบัญชีแบบเรียนบังคับที่กำหนด ก็อาจทำได้โดยได้รับอนุญาตจากอธิบดีกรมเจ้าสังกัด หรือศึกษาธิการจังหวัดแล้วแต่กรณี

หลักฐาน/เอกสารอ้างอิง

๑. หลักสูตรประโยคมัธยมศึกษาตอนต้น พุทธศักราช ๒๕๐๓
๒. ระเบียบกระทรวงศึกษาธิการว่าด้วยการวัดผลการเรียนตามหลักสูตรประโยคมัธยมศึกษาตอนต้น พุทธศักราช ๒๕๐๓

○ หลักสูตรประโยคมัธยมศึกษาตอนปลาย พุทธศักราช ๒๕๐๓

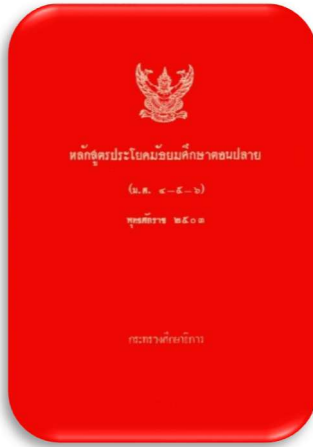

ที่มา/ความสำคัญ

จากแผนการศึกษาชาติ พุทธศักราช ๒๕๐๓ ที่จัดระดับการศึกษาเป็นระดับประถมศึกษา แบ่งเป็น ประโยคประถมศึกษาตอนต้น (๔ ปี) และ ประโยคประถมศึกษาตอนปลาย (๓ ปี) ระดับมัธยมศึกษา แบ่งเป็น ประโยคมัธยมศึกษาตอนต้น (ไม่เกิน ๓ ปี) ประโยคมัธยมศึกษาตอนปลาย (ไม่เกิน ๓ ปี) ซึ่งเมื่อจบตัวประโยคในแต่ละประโยค สามารถออกไปประกอบอาชีพได้ จึงมีการกำหนดอัตราเวลาเรียนของแต่ละหมวดวิชาของสายสามัญและสายอาชีพ และเมื่อกระทรวงศึกษาธิการมีการปรับปรุงหลักสูตรระดับมัธยมศึกษาตอนต้นไปแล้ว ต้องปรับปรุงหลักสูตรประโยคมัธยมศึกษาตอนปลายให้สอดคล้องกัน

หลักสูตรประโยคมัธยมศึกษาตอนปลาย พุทธศักราช ๒๕๐๓ กำหนด ๑๐ หมวดวิชา แบ่งเป็นสายสามัญและสายอาชีพ สายสามัญ แบ่งเป็น แผนกวิทยาศาสตร์ แผนกศิลปะ และแผนกทั่วไป และมีการกำหนดวิชาที่เรียนเป็นวิชาบังคับร่วม วิชาบังคับเฉพาะแผนก วิชาเลือกเฉพาะแผนก

สาระสำคัญ/ผลที่เกิด

หลักสูตรประโยคมัธยมศึกษาตอนปลาย พุทธศักราช ๒๕๐๓ มีสาระสำคัญ ดังนี้

๑. เป็นหลักสูตรที่มีจุดมุ่งหมายเช่นเดียวกับหลักสูตรประโยคมัธยมศึกษาตอนต้น พุทธศักราช ๒๕๐๓ แต่เพิ่มการศึกษาเฉพาะตามความสามารถและความสนใจของแต่ละบุคคล

๒. แบ่งเป็น ๒ สาย คือ สายสามัญและสายอาชีพ สายสามัญกำหนดเวลาเรียน ๒ ปี แบ่งเป็น ๓ แผนก คือ แผนกวิทยาศาสตร์ แผนกศิลปะ และแผนกทั่วไป แต่ละแผนกจะมีวิชา ๓ ลักษณะ คือ วิชาบังคับร่วม วิชาบังคับเฉพาะแผนก และวิชาเลือกเฉพาะแผนก สายอาชีพกำหนดเวลาเรียน ๓ ปี กำหนดให้เรียนวิชาสามัญในหมวดวิชาภาษาไทย ภาษาอังกฤษ สังคมศึกษา และคณิตศาสตร์ เป็นวิชาบังคับร่วม ที่เหลือเลือกเรียนวิชาอาชีพเป็นวิชาบังคับเฉพาะแผนก

๓. กำหนดโครงสร้างและอัตราเวลาเรียนในรอบสัปดาห์ ดังนี้

ตารางโครงสร้างและอัตราเวลาเรียนในรอบสัปดาห์ หลักสูตรประโยคมัธยมศึกษาตอนปลาย พุทธศักราช ๒๕๐๓

หมวดวิชา	สายสามัญ							สายอาชีพ	
	แผนกวิทยาศาสตร์		แผนกศิลปะ		แผนกทั่วไป			วิชาบังคับ รวม	วิชาบังคับ เฉพาะแผนก
	วิชาบังคับ รวม	วิชาบังคับ เฉพาะแผนก	วิชาบังคับ รวม	วิชาบังคับ เฉพาะแผนก	วิชาบังคับ รวม	วิชาเลือก เฉพาะแผนก			
ภาษาไทย									
ภาษาไทย ก.	๓	-	๓	-	๓	-	-	๓	-
ภาษาไทย ข.	-	-	-	๒	-	-	๒*	-	-
ภาษาอังกฤษ									
ภาษาอังกฤษ ก.	๔	-	๔	-	๔	-	-	๔	-
ภาษาอังกฤษ ข.	-	๒	-	๒	-	-	๒*	-	-
ภาษาอังกฤษ ค.	-	-	-	๒	-	-	๒*	-	-
สังคมศึกษา									
สังคมศึกษา ก.	๓	-	๓	-	๓	-	-	๓	-
สังคมศึกษา ข.	-	-	-	๒	-	-	๒*	-	-
วิทยาศาสตร์									
วิทยาศาสตร์ทั่วไป	-	-	-	๔	-	-	-	-	-
ฟิสิกส์ เคมี ชีววิทยา	-	๘	-	-	-	-	-	-	-
วิทยาศาสตร์ภาคปฏิบัติ	-	๒	-	-	-	-	-	-	-
คณิตศาสตร์									
คณิตศาสตร์ ก.	๒	-	๒	-	๒	-	-	๒	-
คณิตศาสตร์ ข.	-	๔	-	๔†	-	-	๔*	-	-
ภาษาต่างประเทศภาษาที่ ๒	-	-	-	๔†	-	-	๔*	-	-
ศิลปะหรือการช่าง	-	๒	-	๒	-	๒	-	-	-
พาณิชยศาสตร์	-	-	-	-	-	-	๔*	-	-
เลขานุการ	-	-	-	-	-	-	๔*	-	-
วิชาอาชีพ	-	-	-	-	-	-	๔*หรือ๘*	-	๑๘หรือ๒๓
รวม	๑๒	๑๘	๑๒	๑๘	๑๒	๖	๑๒	๑๒	๑๘หรือ๒๓
รวมทั้งสิ้น	๓๐		๓๐		๓๐			๓๐ หรือ ๓๕	

หมายเหตุ

๑. แผนกศิลปะ

วิชาที่มีเครื่องหมาย t คือวิชาที่ให้เลือกรเรียนแทนกันได้

๒. แผนกทั่วไป

(ก) วิชาที่มีเครื่องหมาย * คือวิชาที่ให้เลือกรเรียนตามถนัด และต้องเลือกรเรียนรวมกัน ๑๒ ชั่วโมง แต่สำหรับผู้เลือกรเรียนวิชาอาชีพอาจเลือกรเรียนวิชาที่มีเครื่องหมาย † เพียงสองแขนง แทนวิทยาศาสตร์ทั่วไปได้

(ข) โรงเรียนที่จัดสอนแผนกนี้ อาจขอสอนวิชาอาชีพใดๆ แทนวิชาสามัญที่ให้เลือกรเรียนนั้นได้ ทั้งนี้ โดยได้รับอนุมัติจากกระทรวงศึกษาธิการเป็นรายๆ ไป แต่ต้องสอนวิชาสามัญไม่น้อยกว่าเกณฑ์ที่บังคับ

๓. การวัดผลให้เป็นไปตามระเบียบของกรมเจ้าสังกัด

๔. สำหรับรายวิชาอาชีพ ให้เลือกเรียนจาก ๒๒ แผนกวิชาชีพ จากประมวลการสอนวิชาชีพของกรมอาชีวศึกษา (แผนกวิชาชีพ เช่น แผนกช่างกล แผนกช่างไฟฟ้า ฯลฯ)

๕. การประกาศใช้หลักสูตรประโยคมัธยมศึกษาตอนปลาย พุทธศักราช ๒๕๐๓ แทนหลักสูตรเตรียมอุดมศึกษา พุทธศักราช ๒๔๙๘ ภายใต้เงื่อนไขเวลาต่อไปนี้

- ปีการศึกษา ๒๕๐๕ ให้ใช้หลักสูตรประโยคมัธยมศึกษาตอนปลาย พุทธศักราช ๒๕๐๓ เฉพาะชั้นปีที่ ๔ (ม.ศ. ๔) ส่วนชั้นเตรียมอุดมศึกษาปีที่ ๒ ให้ดำเนินการสอนตามหลักสูตรเตรียมอุดมศึกษา พุทธศักราช ๒๔๙๘

- ปีการศึกษา ๒๕๐๖ ให้ใช้หลักสูตรประโยคมัธยมศึกษาตอนปลาย พุทธศักราช ๒๕๐๓ จนครบทุกชั้น สำหรับโรงเรียนมัธยมศึกษาตอนปลาย สายอาชีพ ที่ใช้หลักสูตรวิชาสามัญร่วมกับหลักสูตรประโยคมัธยมศึกษาตอนปลาย สายสามัญ ให้ใช้หลักสูตรนี้สำหรับชั้นปีที่ ๔ (ม.ศ. ๔) ในปีการศึกษา ๒๕๐๕ ชั้นปีที่ ๕ (ม.ศ. ๕) ในปีการศึกษา ๒๕๐๖ ส่วนชั้นอาชีวศึกษาชั้นสูง แผนกต่าง ๆ ที่เปิดสอนอยู่ก่อนคำสั่งนี้ คงให้ดำเนินการสอนไปตามหลักสูตรแผนกนั้น ๆ

๖. การวัดและประเมินผลโดยตัดสินผลการเรียนด้วยการสอบวัดผลรายปี จากการสอบวัดผล ๒ ครั้ง ได้แก่ การสอบกลางปี ๑ ครั้ง และสอบไล่ปลายปี แล้วนำคะแนนรวมกับการสอบกลางปี มีการตัดสินผลการเรียนเป็นร้อยละ นักเรียนต้องสอบได้คะแนนรวม ไม่น้อยกว่าร้อยละ ๕๐ จึงถือว่าสอบได้ ถ้าได้ต่ำกว่าร้อยละ ๕๐ ถือว่าสอบตก ต้องเรียนซ้ำชั้น

สำหรับตัวประโยคมัธยมศึกษาตอนปลาย (ม.ศ. ๕) กระทรวงศึกษาธิการจะเป็นผู้ดำเนินการสอบเฉพาะการสอบไล่ปลายปี

๗. สื่อการเรียนการสอน เพื่อเป็นการส่งเสริมให้มีหนังสือตำราและแบบเรียนมากขึ้น กระทรวงศึกษาธิการได้เปิดโอกาสให้เอกชนเป็นผู้จัดทำหนังสือเรียน โดยส่งให้กรมวิชาการตรวจและเสียค่าตรวจตามอัตราที่กำหนด หนังสือที่ผ่านการตรวจและได้รับอนุญาตให้ใช้ในโรงเรียนได้ โดยในปี พ.ศ. ๒๕๐๔ กระทรวงศึกษาธิการจึงกำหนดวิธีการเลือกแบบเรียนบังคับใช้วิชาสามัญในโรงเรียนมัธยมศึกษา ในแต่ละปีจากบัญชีรายชื่อแบบเรียนที่กำหนดด้วยความเห็นชอบของคณะกรรมการดำเนินการพัฒนาการศึกษาส่วนภูมิภาค ภาคศึกษานั้น ในกรณีโรงเรียนใดประสงค์จะใช้แบบเรียนแตกต่างไปจากบัญชีแบบเรียนบังคับที่กำหนด ก็อาจทำได้โดยได้รับอนุญาตจากอธิบดีกรมเจ้าสังกัด หรือศึกษาธิการจังหวัดแล้วแต่กรณี

หลักฐาน/เอกสารอ้างอิง

๑. หลักสูตรประโยคมัธยมศึกษาตอนปลาย พุทธศักราช ๒๕๐๓
๒. ระเบียบกระทรวงศึกษาธิการว่าด้วยการวัดผลการเรียนตามหลักสูตรประโยคมัธยมศึกษาตอนปลาย พุทธศักราช ๒๕๐๓

○ หลักสูตรประโยคมัธยมศึกษาตอนปลาย พุทธศักราช ๒๕๑๘

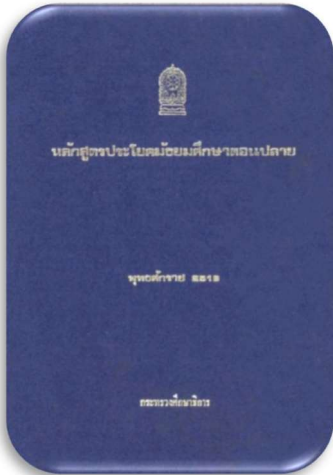

ที่มา/ความสำคัญ

หลักสูตรประโยคมัธยมศึกษาตอนปลาย พุทธศักราช ๒๕๐๓ ใช้มาจนถึง พ.ศ. ๒๕๑๓ กระทรวงศึกษาธิการได้มีการแต่งตั้งคณะกรรมการดำเนินงานปรับปรุงหลักสูตร (ก.ป.ส.) ขึ้น โดยมีปลัดกระทรวงศึกษาธิการเป็นประธาน อธิบดีทุกกรมเป็นกรรมการ และอธิบดีกรมวิชาการเป็นเลขานุการ คณะกรรมการได้เสนอให้ปรับปรุงแผนการศึกษาแห่งชาติ พุทธศักราช ๒๕๐๓ และเสนอให้มีพระราชบัญญัติการศึกษา รวมทั้งได้มีการแต่งตั้งคณะอนุกรรมการขึ้น ๒ คณะ ทำหน้าที่วิเคราะห์หลักสูตรประถมศึกษาคณะหนึ่ง และวิเคราะห์หลักสูตรมัธยมศึกษาอีกคณะหนึ่ง คณะอนุกรรมการทั้ง ๒ คณะ และพบว่าหลักสูตรพุทธศักราช ๒๕๐๓ ที่ใช้อยู่ไม่น่าสอดคล้องกับความเปลี่ยนแปลงทางการเมือง การปกครอง เศรษฐกิจ และสังคม

คณะกรรมการดำเนินงานปรับปรุงหลักสูตร ได้แต่งตั้งคณะอนุกรรมการวิเคราะห์หลักสูตรมัธยมศึกษาชั้นใน พ.ศ. ๒๕๑๔ เพื่อวิเคราะห์หลักสูตรประโยคมัธยมศึกษาตอนต้น พุทธศักราช ๒๕๐๓ (ม.ศ. ๑-๒-๓) และหลักสูตรประโยคมัธยมศึกษาตอนปลาย พุทธศักราช ๒๕๐๓ (ม.ศ. ๔-๕-๖) แล้วนำผลจากการวิเคราะห์มาเป็นแนวทางในการปรับปรุงหลักสูตรใหม่ ต่อมาได้แต่งตั้งคณะอนุกรรมการขึ้นอีก ๓ คณะ คือ คณะอนุกรรมการปรับปรุงหลักสูตรมัธยมศึกษา คณะอนุกรรมการพิจารณาระเบียบการวัดผลมัธยมศึกษาตอนปลาย และคณะบรรณธิการดำเนินงานจัดพิมพ์วัสดุหลักสูตรมัธยมศึกษาตอนปลาย อนุกรรมการทั้ง ๓ คณะ ได้ร่วมกันร่างหลักสูตรและระเบียบการประเมินผลการเรียนประโยคมัธยมศึกษาตอนปลาย พุทธศักราช ๒๕๑๘ โดยอาศัยข้อมูลจากการวิจัย และการสอบถามความคิดเห็นของนักการศึกษา และประชาชนต่างอาชีพมาประกอบการพิจารณา เพื่อให้ได้หลักสูตรตามความต้องการของมวลชน นอกจากนั้น กรมวิชาการยังได้จัดสัมมนาผู้บริหารโรงเรียน ครู อาจารย์ ศึกษานิเทศก์ และผู้เกี่ยวข้องในวงการศึกษา และรับฟังความเห็นจากผู้ที่เกี่ยวข้องในการประชุม ทั้งในส่วนกลางและส่วนภูมิภาคหลายครั้ง

ต่อมา รัฐบาลได้เห็นความจำเป็นที่จะต้องแก้ไขและปรับปรุงการศึกษาทั่วประเทศ ใน พ.ศ. ๒๕๑๗ คณะรัฐมนตรี จึงได้มีการแต่งตั้งคณะกรรมการวางพื้นฐานเพื่อปฏิรูปการศึกษาขึ้น เมื่อวันที่ ๒๕ มิถุนายน ๒๕๑๗ โดยมีนายสีปพนนท์ เกตุทัต เป็นประธานทำหน้าที่พิจารณาเสนอแนวทางการวางพื้นฐานปฏิรูปการศึกษาให้เหมาะสมกับกาลสมัย และให้สอดคล้องกับการพัฒนาเศรษฐกิจและสังคมในระบอบประชาธิปไตย ข้อเสนอของคณะกรรมการวางพื้นฐานเพื่อการศึกษาได้มุ่งเน้นให้มีการปรับปรุงหลักสูตรและกระบวนการเรียนการสอน “เพื่อส่งเสริมให้เด็กอยากเรียนรู้ คิดเป็น แก้ปัญหาเป็นด้วยตนเอง สร้างนิสัยและวินัยในการทำงาน”

กรมวิชาการได้นำข้อมูลการวิเคราะห์หลักสูตรมัธยมศึกษา ของคณะกรรมการวิเคราะห์หลักสูตรมัธยมศึกษา ที่ได้เสนอความเห็นว่าการหลักสูตรมัธยมศึกษา พุทธศักราช ๒๕๐๓ มีเนื้อหาเน้นหนักทางด้านวิชาสามัญ ทำให้เด็กมุ่งเรียนเพื่อศึกษาต่อ ไม่ตอบสนองความถนัดและความสนใจของผู้เรียน ไม่สามารถนำความรู้ไปประกอบอาชีพได้ รวมทั้งเนื้อหาไม่สอดคล้องกับสภาพสังคมประชาธิปไตย กรมวิชาการเห็นความจำเป็นที่จะต้องมีการปรับปรุงหลักสูตร โดยเฉพาะหลักสูตรประโยคมัธยมศึกษาตอนปลาย และกระทรวงศึกษาธิการประกาศให้ใช้หลักสูตรประโยคมัธยมศึกษาตอนปลาย พุทธศักราช ๒๕๑๘ ตั้งแต่ปีการศึกษา ๒๕๑๘ เป็นต้นไป

สาระสำคัญ/ผลที่เกิด

หลักสูตรประโยคมัธยมศึกษาตอนปลาย พุทธศักราช ๒๕๑๘ มีหลักการและสาระสำคัญ ดังนี้

๑. เป็นหลักสูตรที่พัฒนาจากหลักสูตรประโยคมัธยมศึกษาตอนปลาย พุทธศักราช ๒๕๐๓ เพื่อให้สอดคล้องกับสภาพสังคมไทยและความเปลี่ยนแปลงที่เกิดขึ้น โดยมีจุดมุ่งหมายเพื่อฝึกอบรมให้เยาวชนไทยมีความรู้ ทักษะ เจตคติ และวัฒนธรรม อันจำเป็นต่อการประกอบอาชีพ การศึกษาหาความรู้เพิ่มเติม และการดำรงชีวิตในสังคมประชาธิปไตย

๒. เป็นหลักสูตรที่มีความยืดหยุ่น เพื่อให้ผู้เรียนได้เลือกเรียนตามความสามารถ ความถนัด และความสนใจ

๓. เปลี่ยนระบบการเรียนจากรายปีเป็นรายภาค ๑ ปีการศึกษา มี ๒ ภาคเรียน คือภาคเรียนที่ ๑ และภาคเรียนที่ ๒ หรืออาจเปิดภาคเรียนฤดูร้อน

๔. เปลี่ยนระบบการวัดผลเป็นระบบหน่วยกิต (หน่วยกิต คือ คำนวณหน้ากระดาษวิชาที่เรียนต่อคาบต่อสัปดาห์ต่อภาคเรียน คือ รายวิชาที่เป็นภาคทฤษฎี ๑ หน่วยกิต คือ วิชาที่ใช้เวลาเรียน ๑ คาบต่อสัปดาห์เป็นเวลา ๑ ภาคเรียน หรือใช้เวลาเรียนรวม ๑๘ คาบ คาบละ ๕๐ นาที รายวิชาที่เป็นภาคปฏิบัติ ๑ หน่วยกิต คือ วิชาที่ใช้เวลาเรียนและฝึกปฏิบัติ ๒-๓ คาบต่อสัปดาห์เป็นเวลา ๑ ภาคเรียน หรือใช้เวลาเรียนรวม ๓๖-๕๔ คาบ คาบละ ๕๐ นาที)

๕. โครงสร้างหลักสูตร ผู้เรียนต้องเรียนอย่างน้อย ๑๐๐ หน่วยกิต แบ่งเป็นวิชาบังคับและวิชาเลือก ดังนี้

๕.๑ วิชาบังคับ จำนวน ๓๔ หน่วยกิต ประกอบด้วย

วิชาบังคับ	จำนวนหน่วยกิต
วิชาภาษาไทย	๑๒
วิชาสังคมศึกษา	๑๒
วิชาวิทยาศาสตร์	๖
วิชาพลานามัย	๔

๕.๒ วิชาเลือก อย่างน้อย ๖๖ หน่วยกิต ให้เลือกเรียนวิชาในหมวดต่างๆ

วิชาเลือก	
หมวดวิชา	จำนวนหน่วยกิตไม่เกิน
วิชาภาษาไทย	๑๖
วิชาสังคมศึกษา	๑๖
วิชาวิทยาศาสตร์	๔๔
วิชาคณิตศาสตร์	๒๔
วิชาชีพ	๗๒
วิชาพลานามัย	๑๒
วิชาภาษาอังกฤษ	๔๐
วิชาภาษาต่างประเทศที่สอง	๑๖
วิชาศิลปศึกษา	๑๒
วิชาอื่น	๘
กิจกรรมพิเศษ	๔

๖. ประกาศใช้หลักสูตรประโยคมัธยมศึกษาตอนปลาย พุทธศักราช ๒๕๑๘ ใช้แทนหลักสูตรประโยคมัธยมศึกษาตอนปลาย พุทธศักราช ๒๕๐๓ ภายในเงื่อนไขต่อไปนี้

- ปีการศึกษา ๒๕๑๘ ให้ใช้หลักสูตรประโยคมัธยมศึกษาตอนปลาย พุทธศักราช ๒๕๑๘ เฉพาะชั้นมัธยมศึกษาปีที่ ๔ ส่วนชั้นมัธยมศึกษาปีที่ ๕ และ ๖ นั้น ให้ดำเนินการสอนตามหลักสูตรประโยคมัธยมศึกษาตอนปลาย พุทธศักราช ๒๕๐๓

- ปีการศึกษา ๒๕๑๙ ใช้หลักสูตรประโยคมัธยมศึกษาตอนปลาย พุทธศักราช ๒๕๑๘ สำหรับชั้นมัธยมศึกษาปีที่ ๔ และ ๕

- ปีการศึกษา ๒๕๒๐ ให้ใช้หลักสูตรประโยคมัธยมศึกษาตอนปลาย พุทธศักราช ๒๕๑๘ ครบทุกชั้น

๗. การวัดและประเมินผล ดำเนินการตามระเบียบกระทรวงศึกษาธิการว่าด้วยการประเมินผลการเรียนตามหลักสูตรประโยคมัธยมศึกษาตอนปลาย พุทธศักราช ๒๕๑๘ ดังนี้

๑) ให้โรงเรียนมีหน้าที่ประเมินผลการเรียน ด้วยความเห็นชอบของกลุ่มโรงเรียน

๒) การตัดสินผลการเรียนเป็นรายวิชา โดยคิดเป็นจำนวนหน่วยกิต อายุของหน่วยกิตไม่เกิน ๔ ปี เพื่อให้สำเร็จการศึกษาในเวลาอันควร

๓) วิธีการประเมินผลการเรียน ประเมินจากการวัดผลระหว่างภาคเรียนและปลายภาคเรียนในแต่ละรายวิชา โดยระหว่างภาคเรียนให้วัดและประเมินผลจากแบบทดสอบทั้งภาคความรู้และการปฏิบัติ ปลายภาคเรียนให้วัดและประเมินผลจากแบบทดสอบทั้งภาคความรู้และการปฏิบัติให้ครอบคลุมจุดประสงค์เชิงพฤติกรรมและเนื้อหา อัตราส่วนของคะแนน ให้เป็นไปตามลักษณะของรายวิชาและอยู่ในดุลยพินิจของกลุ่มโรงเรียน ถ้าทุจริตให้ปรับตกรายวิชานั้น

๔) การตัดสินผลการเรียน พิจารณาตัดสินผลการเรียนเป็นรายวิชา และมีเวลาเรียนไม่น้อยกว่าร้อยละ ๘๐ กำหนดผลการเรียนเป็น ๕ ระดับ คือ ๔ ๓ ๒ ๑ ๐ รายวิชาใดได้ระดับคะแนนตั้งแต่ ๑ ขึ้นไป ถือว่าได้หน่วยกิตในวิชานั้น รายวิชาใดได้ระดับคะแนน ๐ ถือว่า ตก หรือยังไม่ได้หน่วยกิตในวิชานั้น แต่สามารถสอบแก้ตัวได้ภายในสัปดาห์ที่สองของภาคเรียนถัดไป ถ้าสอบไม่ได้ ให้โรงเรียนพิจารณาให้นักเรียน เรียนรายวิชาเดิมหรือเลือกเรียนรายวิชาอื่น

๕) การตัดสินการจบหลักสูตร ไม่มีการตัดสินเพื่อการเลื่อนชั้น แต่จะพิจารณาในปลายภาคเรียนที่ ๔ ของนักเรียนแต่ละคนว่า เรียนจบหลักสูตรหรือไม่ โดยผู้เรียนต้องมีคุณสมบัติดังต่อไปนี้

(๑) มีเวลาเรียนตามหลักสูตรนี้ไม่น้อยกว่าภาคเรียนปกติ ทั้งนี้ไม่รวมภาคฤดูร้อน

(๒) เรียนรายวิชาบังคับครบตามที่หลักสูตรกำหนด

(๓) เรียนรายวิชาในหมวดวิทยาศาสตร์ ๖ หน่วยกิต

(๔) ทุกรายวิชาตามข้อ (๒) และ (๓) ต้องได้รับคะแนนตั้งแต่ ๑ ขึ้นไป คิดเป็นหน่วยกิตของวิชาบังคับ ๓๔ หน่วยกิต

(๕) ได้จำนวนหน่วยกิตสะสม รายวิชาบังคับตามข้อ (๒) และรายวิชาในหมวดวิทยาศาสตร์ตามข้อ (๓) รวมกับจำนวนหน่วยกิตรายวิชาเลือกต่าง ๆ อีกอย่างน้อย ๖๖ หน่วยกิต เป็นจำนวนรวมทั้งสิ้น ไม่น้อยกว่า ๑๐๐ หน่วยกิต

๘. การโอนหน่วยกิต นักเรียนที่ศึกษาและได้รับหน่วยกิตวิชาใด จำนวนเท่าไรแล้ว อาจจะโอนหน่วยกิตนั้นจากโรงเรียนหนึ่งไปอีกโรงเรียนหนึ่งได้ เมื่อได้รับความยินยอมจากโรงเรียนที่จะรับหน่วยกิตนั้น

๙. สื่อการเรียนการสอน ให้โรงเรียนเลือกหนังสือเรียนจากประกาศกระทรวงศึกษาธิการ เรื่อง การกำหนดหนังสือเรียนสำหรับเลือกใช้ในโรงเรียนระดับมัธยมศึกษา โดยความเห็นชอบของกลุ่มโรงเรียน ต้องเลือกจากบัญชีรายชื่อหนังสือที่กระทรวงศึกษาธิการอนุญาตให้ใช้ในโรงเรียนตามหลักสูตร หากโรงเรียนใดประสงค์จะใช้หนังสือแตกต่างไปจากบัญชีรายชื่อหนังสือที่กรมหรือจังหวัดได้กำหนดไว้แล้ว แต่ยังเป็นหนังสือเรียนที่มาจากบัญชีรายชื่อที่กระทรวงศึกษาธิการอนุญาต ก็อาจทำได้ โดยได้รับอนุญาตจากอธิบดีกรมเจ้าสังกัด หรือศึกษาธิการจังหวัดแล้วแต่กรณี

หลักฐาน/เอกสารอ้างอิง

๑. หลักสูตรประโยคมัธยมศึกษาตอนปลาย พุทธศักราช ๒๕๑๘
๒. คู่มือการประเมินผลการเรียนตามหลักสูตรประโยคมัธยมศึกษาตอนปลาย พุทธศักราช ๒๕๑๘
๓. ประกาศกระทรวงศึกษาธิการ ลงวันที่ ๑๗ มีนาคม ๒๕๑๙ เรื่อง การกำหนดหนังสือเรียนสำหรับ
เลือกใช้ในโรงเรียน ระดับมัธยมศึกษา ปีการศึกษา ๒๕๑๙

○ หลักสูตรประโยคประถมศึกษา หลักสูตรประโยคมัธยมศึกษาตอนต้น หลักสูตรประโยคมัธยมศึกษาตอนปลาย หมวดวิชาสังคมศึกษา พุทธศักราช ๒๕๒๐

ที่มา/ ความสำคัญ

หลังจากที่คณะปฏิรูปการปกครองได้ทำการยึดอำนาจ เนื่องจากสถานการณ์ ๖ ตุลาคม ๒๕๑๙ ในคณะรัฐบาลของนายธานินทร์ กรัยวิเชียร เป็นนายกรัฐมนตรีมีนโยบายริบดวงที่จะมีการปรับปรุงหลักสูตรหมวดวิชาสังคมศึกษา ตามหลักสูตรประโยคประถมศึกษาตอนต้น พุทธศักราช ๒๕๐๓ หลักสูตรประโยคประถมศึกษาตอนปลาย พุทธศักราช ๒๕๐๓ หลักสูตรประโยคมัธยมศึกษาตอนต้น พุทธศักราช ๒๕๐๓ และหลักสูตรประโยคมัธยมศึกษาตอนปลาย พุทธศักราช ๒๕๑๘ เพื่อให้สอดคล้องกับสภาพสังคมไทย การเมืองและการปกครองระบอบประชาธิปไตยอันมีพระมหากษัตริย์ทรงเป็นประมุข และมีคำสั่งให้ใช้หลักสูตรประโยคประถมศึกษา หลักสูตรประโยคมัธยมศึกษาตอนต้น หลักสูตรประโยคมัธยมศึกษาตอนปลาย หมวดวิชาสังคมศึกษา พุทธศักราช ๒๕๒๐ ตั้งแต่ปีการศึกษา ๒๕๒๐ เป็นต้นไป

สาระสำคัญ/ผลที่เกิด

๑. หลักสูตรประโยคประถมศึกษา หมวดวิชาสังคมศึกษา พุทธศักราช ๒๕๒๐ (รวมหลักสูตรประโยคประถมศึกษาตอนต้นและหลักสูตรประโยคประถมศึกษาตอนปลาย) มีสาระสำคัญ ดังนี้

๑.๑ จุดประสงค์เพื่อให้เป็นพลเมืองดี มีความรู้ความเข้าใจ และประพฤติปฏิบัติตนอย่างมีวิจารณญาณเกี่ยวกับหน้าที่ของบุคคลต่อตนเอง และสังคม ปลูกฝังคุณค่าในทางศีลธรรมวัฒนธรรม โดยเฉพาะที่เป็นเอกลักษณ์ของไทย และปฏิบัติตามด้วยความจริงใจ

๑.๒ โครงสร้างเนื้อหาสาระแบ่งเป็น ๓ เรื่อง คือ ประชาธิปไตย สถาบันกับความมั่นคง และความอยู่รอดของชาติ

๑.๓ จัดเวลาเรียน ชั้นประถมศึกษาปีที่ ๑ - ๔ เวลาเรียนสัปดาห์ละ ๕ ชั่วโมง ชั้นประถมศึกษาปีที่ ๕ - ๖ เวลาเรียน ๔ ชั่วโมง

๑.๔ ประกาศใช้หลักสูตรประโยคประถมศึกษา หมวดวิชาสังคมศึกษา พุทธศักราช ๒๕๒๐ แทนหลักสูตรประโยคประถมศึกษา หมวดวิชาสังคมศึกษา พุทธศักราช ๒๕๐๓ ตั้งแต่ปีการศึกษา ๒๕๒๐ เป็นต้นไป

๒. หลักสูตรประโยคมัธยมศึกษาตอนต้น หมวดวิชาสังคมศึกษา พุทธศักราช ๒๕๒๐ มีสาระสำคัญดังนี้

๒.๑ จุดประสงค์หลักสูตรเพื่อให้เป็นพลเมืองดี มีความรู้ความเข้าใจ และประพฤติปฏิบัติอย่างมีวิจารณญาณเกี่ยวกับหน้าที่ของบุคคลต่อตนเอง และสังคม ปลูกฝังคุณค่าในทางศีลธรรมวัฒนธรรม โดยเฉพาะที่เป็นเอกลักษณ์ของไทย และปฏิบัติตามด้วยความจริงใจ

๒.๒ โครงสร้างเนื้อหาสาระ จัดแบ่งโครงสร้างของหมวดสังคมศึกษา ๓ กลุ่ม คือ กลุ่มวิชาภูมิศาสตร์ กลุ่มวิชาประวัติศาสตร์ และกลุ่มวิชาหน้าที่พลเมืองและศีลธรรม

๒.๓ จัดเวลาเรียน วิชาภูมิศาสตร์ ใช้เวลาเรียน ๑ ชั่วโมงต่อสัปดาห์ วิชาประวัติศาสตร์ ใช้เวลาเรียน ๑ ชั่วโมงต่อสัปดาห์ วิชาหน้าที่พลเมืองและศีลธรรม ใช้เวลาเรียน ๒ ชั่วโมงต่อสัปดาห์

๒.๔ ประกาศใช้หลักสูตรประโยคมัธยมศึกษาตอนต้น หมวดวิชาสังคมศึกษา พุทธศักราช ๒๕๒๐ แทนหลักสูตรประโยคมัธยมศึกษาตอนต้น หมวดวิชาสังคมศึกษา พุทธศักราช ๒๕๐๓ ตั้งแต่ปีการศึกษา ๒๕๒๐ เป็นต้นไป

๓. หลักสูตรประโยคมัธยมศึกษาตอนปลาย หมวดวิชาสังคมศึกษา พุทธศักราช ๒๕๒๐ มีสาระสำคัญ ดังนี้

๓.๑ จุดประสงค์หลักสูตรเพื่อให้เป็นพลเมืองดี มีความรู้ความเข้าใจ และประพฤติปฏิบัติอย่างมีวิจรรย์ญาณเกี่ยวกับหน้าที่ของบุคคลต่อตนเอง และสังคม ปลูกฝังคุณค่าในทางศีลธรรมวัฒนธรรม โดยเฉพาะที่เป็นเอกลักษณ์ของไทย และปฏิบัติตามด้วยความจริงใจ

๓.๒ โครงสร้างหลักสูตร แบ่งวิชาในหมวดสังคมศึกษาออกเป็น ๔ กลุ่มวิชา คือ กลุ่มวิชาภูมิศาสตร์ กลุ่มวิชาประวัติศาสตร์ กลุ่มวิชาหน้าที่พลเมือง และกลุ่มวิชาศีลธรรม

๓.๓ ประกาศใช้หลักสูตรประโยคมัธยมศึกษาตอนปลาย หมวดวิชาสังคมศึกษา พุทธศักราช ๒๕๒๐ ใช้แทนหลักสูตรมัธยมศึกษาตอนปลาย หมวดวิชาสังคมศึกษา พุทธศักราช ๒๕๑๘ ตั้งแต่ปีการศึกษา ๒๕๒๐ เป็นต้นไป

หลักฐาน/เอกสารอ้างอิง

๑. หลักสูตรประโยคประถมศึกษา หมวดวิชาสังคมศึกษา พุทธศักราช ๒๕๒๐
๒. หลักสูตรประโยคมัธยมศึกษาตอนต้น หมวดวิชาสังคมศึกษา พุทธศักราช ๒๕๒๐
๓. หลักสูตรประโยคมัธยมศึกษาตอนปลาย หมวดวิชาสังคมศึกษา พุทธศักราช ๒๕๒๐

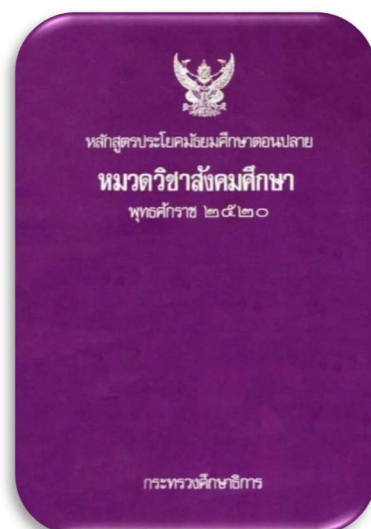
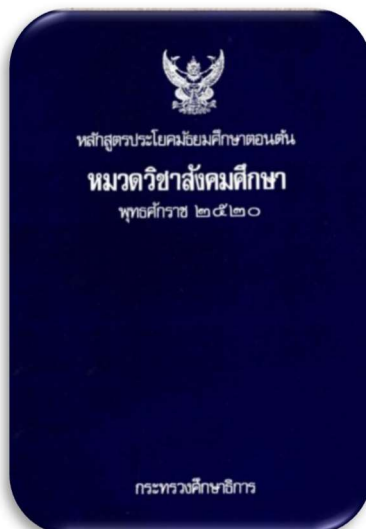
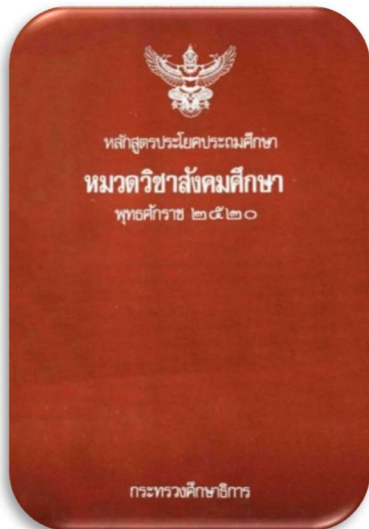

○ บทสรุป

การที่ประเทศไทยสมัครเป็นประเทศสมาชิกขององค์การสหประชาชาติ (UN) และเป็นสมาชิกขององค์การการศึกษา วิทยาศาสตร์ และวัฒนธรรมแห่งสหประชาชาติ (UNESCO) ทำให้ได้รับการสนับสนุนช่วยเหลือด้านต่างๆ อย่างมากมายในฐานะเป็นประเทศกำลังพัฒนา (ด้อยพัฒนา)

ด้านการศึกษาที่เช่นกัน ในยุคนี้ ถือได้ว่า การจัดการศึกษาของไทยมีการเปลี่ยนแปลงและพัฒนาเป็นอย่างมาก มีการจัดทำแผนการศึกษาชาติ หลักสูตรการศึกษาทุกระดับให้สอดคล้องกับแผนพัฒนาเศรษฐกิจและสังคมของชาติ มีการปรับปรุงหลักสูตรให้สอดคล้องกับความเปลี่ยนแปลงของสังคมและจัดหลักสูตรให้สอดคล้องกับความถนัด ความต้องการ ความสนใจของผู้เรียนโดยแบ่งการเรียนออกเป็นสายสามัญและสายอาชีพ

หลักสูตรประโยคมัธยมศึกษาตอนปลาย พุทธศักราช ๒๕๑๘ ถือได้ว่า เป็นหลักสูตรที่มีการเปลี่ยนแปลงสู่ความเป็นสากล เช่นเดียวกับการจัดการศึกษานานาชาติทั้งรูปแบบ เนื้อหา และระบบการจัดการเรียนการสอน

รูปแบบวิธีการวัดผลและประเมินผล

- เปลี่ยนระบบการเรียนจากรายปี มาเป็น รายภาค
- ยกเลิกการสอบไล่ปลายปี มาเป็น รายภาค
- นำระบบหน่วยกิตมาตัดสินผลการเรียน โดยการให้ระดับคะแนนเป็นตัวเลข คือ ๔ ๓ ๒ ๑ ๐ และ ร
- ให้โรงเรียนเป็นผู้ดำเนินการวัด ประเมินผล และตัดสินผลการเรียน

ยุคที่ ๕ : เรียนรู้ตลอดชีวิต

○ นำเรื่อง

การจัดการศึกษาไทยในยุคนี้ อยู่ในยุคโลกาภิวัตน์ (Globalization) โลกมีการเปลี่ยนแปลงอย่างรวดเร็ว และรุนแรงในทุกมิติ ทั้งทางด้านสังคม เศรษฐกิจ การเมือง และเทคโนโลยี อันเป็นผลจากการพัฒนาเทคโนโลยีสารสนเทศ และการปรับเปลี่ยนโครงสร้างทางเศรษฐกิจการเมืองโลก ทำให้ต้องมีการพึ่งพาอาศัยซึ่งกันและกัน และมีความเชื่อมโยงระหว่างกันมากขึ้น ทำให้โลกที่เคยกว้างใหญ่เล็กลง สามารถติดต่อสื่อสารถึงกันได้ภายในเวลาอันรวดเร็ว กลายเป็นโลกไร้พรมแดน ซึ่งข้อมูลข่าวสารแพร่กระจายและเชื่อมโยงถึงกันไม่ว่าจะอยู่ส่วนใดของโลก อันเนื่องมาจากการพัฒนาระบบสารสนเทศ การสื่อสารคมนาคมที่รวดเร็ว เป็นสังคมยุคโลกาภิวัตน์

ความเจริญก้าวหน้าทางเทคโนโลยีก่อให้เกิดองค์ความรู้ใหม่ๆ เกิดขึ้นได้ตลอดเวลา และมีความเกี่ยวเนื่องเชื่อมโยงกัน

การจัดการเรียนรู้ภายในห้องเรียน จึงไม่เพียงพอที่จะทำให้ผู้เรียนเข้าถึงศาสตร์ต่างๆ ที่เกิดขึ้นใหม่ๆ อยู่ตลอดเวลา และทุกๆ ที่ การเรียนรู้จึงต้องเป็นการเรียนรู้ตลอดชีวิตโดยมองถึงสิ่งที่เกิดและผลที่เกิดในลักษณะการบูรณาการเป็นองค์รวมไม่แยกส่วน

○ แผนการศึกษาแห่งชาติ พุทธศักราช ๒๕๒๐

ที่มา/ความสำคัญ

ระหว่างการใช้แผนการศึกษาแห่งชาติ พุทธศักราช ๒๕๐๓ มีการศึกษา วิจัย สัมมนา ตลอดจนรวบรวม แนวความคิดจากบุคคลที่เกี่ยวข้องกับการศึกษาเป็นระยะ ๆ อย่างต่อเนื่อง ต่างมีความเห็นว่าการศึกษาไทย จำเป็นต้องมีการเปลี่ยนแปลงให้ทันต่อสภาพการณ์ต่าง ๆ ทางสังคม การเมือง และเศรษฐกิจ จึงเกิดแนวความคิดที่จะจัดทำร่างแผนการศึกษาชาติฉบับใหม่ขึ้น คณะกรรมการบริหารสภาการศึกษาแห่งชาติจึงได้แต่งตั้ง คณะกรรมการร่างแผนการศึกษาแห่งชาติขึ้น เมื่อวันที่ ๒๐ เมษายน ๒๕๑๘ โดยมีนายแพทย์บุญสม มาร์ติน เป็น ประธานคณะกรรมการฯ ใช้เวลาประมาณ ๑ ปี ยกร่างแผนการศึกษาชาติฉบับใหม่ขึ้น เมื่อได้รับความเห็นชอบจาก คณะกรรมการบริหารสภาการศึกษา และคณะรัฐมนตรี ประกาศให้ใช้ในวันที่ ๓๐ มิถุนายน ๒๕๒๐ เรียกว่า “แผนการศึกษาแห่งชาติ พุทธศักราช ๒๕๒๐”

สาระสำคัญ/ผลที่เกิด

แผนการศึกษาแห่งชาติ พุทธศักราช ๒๕๒๐ มีสาระสำคัญในส่วนที่เกี่ยวข้องกับการศึกษาขั้นพื้นฐาน ดังนี้

๑. กำหนดความมุ่งหมายการศึกษาเป็นกระบวนการต่อเนื่องกันตลอดชีวิต มุ่งสร้างเสริมคุณภาพของพลเมืองให้สามารถดำรงชีวิตและทำประโยชน์แก่สังคม โดยเน้นการศึกษาเพื่อเสริมสร้างความอยู่รอดปลอดภัย ความมั่นคง และความผาสุกร่วมกันในสังคมไทย

๒. เปลี่ยนระบบการศึกษาไปจากเดิมที่ได้กำหนดไว้ในแผนการศึกษาแห่งชาติ พุทธศักราช ๒๕๐๓ (๗ : ๓ : ๒) มาเป็นระบบ ๖ : ๓ : ๓ คือ ประถมศึกษา มีตอนเดียว ๖ ปี มัธยมศึกษา แบ่งเป็น มัธยมศึกษาตอนต้น ๓ ปี และ มัธยมศึกษาตอนปลาย ๓ ปี

๓. แบ่งการศึกษาเป็น ๔ ระดับ คือ ระดับก่อนประถมศึกษา ระดับประถมศึกษา ระดับมัธยมศึกษา และระดับอุดมศึกษา

- ๓.๑ ระดับก่อนประถมศึกษา เป็นการศึกษาที่มุ่งอบรมเลี้ยงดูเด็กก่อนการศึกษาภาคบังคับ เพื่อเตรียมเด็กให้มีความพร้อมทุกด้าน การจัดสถานศึกษาระดับก่อนประถมศึกษาอาจจัดเป็นการศึกษาในระบบโรงเรียน หรือการศึกษานอกโรงเรียน โดยอาจจัดเป็นสถานรับเลี้ยงดูเด็ก หรือศูนย์เด็กปฐมวัย และในบางกรณี อาจจัดเป็นชั้นเด็กเล็กหรือโรงเรียนอนุบาลก็ได้

- ๓.๒ ระดับประถมศึกษา เป็นการศึกษาที่มุ่งให้ผู้เรียนมีความรู้ความสามารถขั้นพื้นฐาน และให้สามารถคงสภาพอ่านออก เขียนได้ คิดคำนวณได้ มีความสามารถประกอบอาชีพตามควรแก่วัยและความสามารถได้ และสามารถดำรงตนเป็นพลเมืองดีในระบอบการปกครองแบบประชาธิปไตยที่มีพระมหากษัตริย์เป็นประมุข

๓.๓ ระดับมัธยมศึกษา เป็นการศึกษาหลังระดับประถมศึกษา มุ่งให้ผู้เรียนมีความรู้ทั้งวิชาการและวิชาชีพ ที่เหมาะสมกับวัย ความต้องการ ความสนใจ และความถนัด เพื่อให้แต่ละบุคคลเข้าใจและรู้จักเลือกอาชีพ ที่เป็นประโยชน์แก่ตนเองและสังคม

การศึกษาระดับนี้ แบ่งออกเป็น ๒ ตอน คือ มัธยมศึกษาตอนต้น ๓ ปี และมัธยมศึกษาตอนปลาย ๓ ปี ในตอนต้น มุ่งให้ผู้เรียนได้เลือกเรียนกลุ่มวิชาการและวิชาชีพตามความถนัดและความสนใจอย่างกว้างขวาง ในตอนปลาย พึงให้ผู้เรียนได้เน้นการเรียนกลุ่มวิชาที่ผู้เรียนจะยึดเป็นอาชีพต่อไป

๓.๔ ระดับอุดมศึกษา เป็นการศึกษาหลังระดับมัธยมศึกษาตอนปลาย มุ่งพัฒนาความเจริญงอกงาม ทางสติปัญญาและความคิด เพื่อความก้าวหน้าทางวิชาการ มุ่งสร้างสรรค์กำลังคนในระดับวิชาการและวิชาชีพ ชั้นสูง เพื่อพัฒนาประเทศ และมุ่งพัฒนาคนให้เป็นผู้ที่มีคุณธรรม จริยธรรม มีความรู้และเข้าใจในศิลปวัฒนธรรม เพื่อให้สามารถดำเนินชีวิตอันมีคุณค่าแก่บุคคล สังคม และประเทศชาติ

การจัดสถานศึกษาระดับอุดมศึกษา อาจจัดเป็นรูปวิทยาลัย มหาวิทยาลัย หรือสถาบันเฉพาะ อย่างก็ได้ และอาจจัดในรูปแบบที่ใช้สื่อการเรียนในลักษณะต่าง ๆ โดยผู้เรียนไม่จำเป็นต้องมาเรียนในสถานศึกษาก็ได้

๔. การจัดการศึกษาในทุกระดับ การจัดการศึกษามุ่งสอนคนมากกว่าสอนหนังสือ คือ จะต้องมุ่งให้ผู้เรียน คิดเป็น ทำเป็น รู้จักแก้ปัญหา รักการทำงาน และสนใจที่จะมีส่วนร่วมในภารกิจของส่วนรวมตามวิถีทางของ ระบอบการปกครองแบบประชาธิปไตยอันมีพระมหากษัตริย์เป็นประมุข มีความยึดมั่นในสถาบันชาติ ศาสนา พระมหากษัตริย์ มีระเบียบวินัย มีวัฒนธรรมและศีลธรรม รู้จักใช้สิทธิและหน้าที่ภายในขอบเขตแห่งกฎหมาย

๕. ในหมวด ๒ แนวนโยบายการศึกษาของรัฐ กล่าวถึงการจัดการศึกษาภาคบังคับให้ทั่วถึงบริบูรณ์ และจัด ให้เปล่าในสถานศึกษาของรัฐและท้องถิ่น

หลักฐาน/เอกสารอ้างอิง

แผนการศึกษาแห่งชาติ พุทธศักราช ๒๕๒๐

○ หลักสูตรประถมศึกษา พุทธศักราช ๒๕๒๑



ที่มา/ความสำคัญ

ขณะที่มีการเตรียมการใช้แผนการศึกษาชาติ พุทธศักราช ๒๕๒๐ กรมวิชาการในฐานะผู้ดูแลหลักสูตรการศึกษาของประเทศ ได้มีการประเมินหลักสูตร ฉบับพุทธศักราช ๒๕๐๓ โดยใช้ข้อมูลรอบด้านและรับฟังความคิดเห็น และเริ่มพัฒนาหลักสูตรประถมศึกษา มัธยมศึกษาตอนต้น มัธยมศึกษาตอนปลาย ไปพร้อม ๆ กัน

กระทรวงศึกษาธิการได้แต่งตั้งคณะกรรมการดำเนินงานปรับปรุงหลักสูตรและคณะกรรมการปรับปรุงหลักสูตรประถมศึกษา เพื่อตรวจสอบความสอดคล้องระหว่างแผนการศึกษาชาติและหลักสูตรที่ปรับปรุงแล้ว กระทรวงศึกษาธิการนำ (ร่าง) หลักสูตรประถมศึกษา พุทธศักราช ๒๕๒๑ ที่ปรับปรุง พร้อมกับมีการพัฒนาศึกษานิเทศก์ ครู อาจารย์ และพัฒนาสื่อการเรียนไปด้วย แล้วจึงมีการประกาศใช้หลักสูตรประถมศึกษา พุทธศักราช ๒๕๒๑ เมื่อวันที่ ๓ ตุลาคม ๒๕๒๐

สาระสำคัญ/ผลที่เกิด

หลักสูตรประถมศึกษา พุทธศักราช ๒๕๒๑ มีสาระสำคัญ ดังนี้

๑. เป็นหลักสูตรการศึกษาเพื่อปวงชน สนองความต้องการของบุคคล ท้องถิ่น และประเทศชาติ มุ่งให้ผู้เรียนนำประสบการณ์ไปใช้ประโยชน์ในการดำรงชีวิต และมุ่งสร้างเอกภาพของชาติ โดยมีเป้าหมายร่วมกัน แต่ให้ท้องถิ่นมีโอกาสจัดหลักสูตรบางส่วนให้เหมาะสมกับสภาพความต้องการได้

๒. แบ่งการจัดชั้นเป็น ๓ ช่วง ช่วงละ ๒ ปี คือ ช่วงที่ ๑ (ป. ๑ - ๒) ช่วงที่ ๒ (ป. ๓ - ๔) และช่วงที่ ๓ (ป. ๕ - ๖)

๓. จัดโครงสร้างเนื้อหาสาระในลักษณะบูรณาการเป็นมวลประสบการณ์ โดยการหลอมรวมรายวิชาต่าง ๆ เป็นกลุ่มประสบการณ์ เพื่อให้ยืดหยุ่นตามพัฒนาการของเด็กและความเหมาะสมของท้องถิ่น แบ่งเป็น ๕ กลุ่มประสบการณ์ ดังนี้

๓.๑ กลุ่มทักษะที่เป็นเครื่องมือการเรียนรู้ เน้นทักษะเป็นเครื่องมือสำหรับการค้นคว้า หาความรู้ และการดำรงชีวิต ประกอบด้วย ภาษาไทย และคณิตศาสตร์

๓.๒ กลุ่มสร้างเสริมประสบการณ์ชีวิต (สพข.) เน้นที่ชีวิต สิ่งแวดล้อม และสังคม โดยรวมเอาวิชาสังคมศึกษา วิทยาศาสตร์และเทคโนโลยี และสุขศึกษา บูรณาการเป็นหน่วยต่าง ๆ ตั้งแต่ใกล้ตัวจนไกลออกไปถึงโลกและจักรวาล

๓.๓ กลุ่มสร้างเสริมลักษณะนิสัย (สสน.) เน้นการเป็นคนดี มีคุณลักษณะอุปนิสัยที่ดีงาม มีจริยธรรม และร่างกายแข็งแรง โดยรวมเอารายวิชาจริยศึกษา พลศึกษา ศิลปะศึกษา ดนตรี นาฏศิลป์ กิจกรรมลูกเสือ เนตรนารี ยุวกาชาด ผู้บำเพ็ญประโยชน์

๓.๔ กลุ่มการงานและพื้นฐานอาชีพ (กพอ.) เน้นทักษะการใช้มือและเครื่องมือการทำงาน เพื่อเตรียมให้ผู้เรียนพร้อมที่จะดำรงชีวิต ช่วยตัวเอง ครอบครัวยุ และสังคมได้ ประกอบด้วย งานบ้าน งานเกษตร งานประดิษฐ์ งานช่าง และงานอื่น ๆ

๓.๕ กลุ่มประสบการณ์พิเศษ ประกอบด้วย ภาษาอังกฤษ และวิชาอาชีพที่เกี่ยวกับการดำรงชีวิต ให้เลือกเรียนตามความสามารถของผู้เรียน และความเหมาะสมสอดคล้องกับสภาพท้องถิ่น กลุ่มนี้มีเฉพาะช่วงที่ ๓ (ป. ๕ - ๖)

๔. กำหนดเวลาเรียน ปีการศึกษาละไม่น้อยกว่า ๔๐ สัปดาห์ ๆ ละไม่น้อยกว่า ๒๕ ชั่วโมง ใช้เวลาไม่น้อยกว่า ๒๐๐ วัน และไม่ต่ำกว่า ๑,๐๐๐ ชั่วโมง/ปี สำหรับ ป. ๑ - ๔ และไม่ต่ำกว่า ๑,๒๐๐ ชั่วโมง/ปี สำหรับ ป. ๕ - ๖

๕. กำหนดอัตราเวลาเรียนของมวลประสบการณ์ ๕ กลุ่ม ไว้โดยประมาณ ดังนี้

กลุ่ม \ ชั้น	ประถมศึกษาปีที่ ๑ - ๒	ประถมศึกษาปีที่ ๓ - ๔	ประถมศึกษาปีที่ ๕ - ๖
ทักษะฯ (ไทย - คณิต)	๕๐	๓๕	๒๑
สร้างเสริมประสบการณ์ชีวิต	๑๕	๒๐	๒๑
สร้างเสริมลักษณะนิสัย	๒๕	๒๕	๑๗
การงานและพื้นฐานอาชีพ	๑๐	๒๐	๒๕
ประสบการณ์พิเศษ	-	-	๑๖
รวม	๑๐๐	๑๐๐	๑๐๐

๖. ประกาศใช้หลักสูตรประถมศึกษา พุทธศักราช ๒๕๒๑ ใช้แทนหลักสูตรประโยคประถมศึกษา พุทธศักราช ๒๕๐๓ ภายในเงื่อนไขเวลาต่อไปนี้

- ปีการศึกษา ๒๕๒๑ ให้ใช้หลักสูตรประถมศึกษา พุทธศักราช ๒๕๒๑ เฉพาะชั้นประถมศึกษาปีที่ ๑ ส่วนชั้นประถมศึกษาปีที่ ๒ - ๔ ให้ดำเนินการสอนตามหลักสูตรประโยคประถมศึกษาตอนต้น พุทธศักราช ๒๕๐๓ และหลักสูตรประโยคประถมศึกษา หมวดวิชาสังคมศึกษา พุทธศักราช ๒๕๒๐ ชั้นประถมศึกษาปีที่ ๕ - ๖ ให้ดำเนินการสอนตามหลักสูตรประโยคประถมศึกษาตอนปลาย พุทธศักราช ๒๕๐๓ และหลักสูตรประโยคประถมศึกษา หมวดวิชาสังคมศึกษา พุทธศักราช ๒๕๒๐ และให้ยกเลิกชั้นประถมศึกษาปีที่ ๗

- ปีการศึกษา ๒๕๒๒ ให้ใช้หลักสูตรประถมศึกษา พุทธศักราช ๒๕๒๑ เฉพาะชั้นประถมศึกษาปีที่ ๑ - ๒ ส่วนชั้นประถมศึกษาปีที่ ๓ - ๔ ให้ดำเนินการสอนตามหลักสูตรประโยคประถมศึกษาตอนต้น พุทธศักราช ๒๕๐๓ และหลักสูตรประโยคประถมศึกษา มหาวชิราลงคมศึกษา พุทธศักราช ๒๕๒๐ ชั้นประถมศึกษาปีที่ ๕ - ๖ ให้ดำเนินการสอนตามหลักสูตรประโยคประถมศึกษาตอนปลาย พุทธศักราช ๒๕๐๓ และหลักสูตรประโยคประถมศึกษา มหาวชิราลงคมศึกษา พุทธศักราช ๒๕๒๐

- ปีการศึกษา ๒๕๒๓ ให้ใช้หลักสูตรประถมศึกษา พุทธศักราช ๒๕๒๑ เฉพาะชั้นประถมศึกษาปีที่ ๑ - ๓ ส่วนชั้นประถมศึกษาปีที่ ๔ ให้ดำเนินการสอนตามหลักสูตรประโยคประถมศึกษาตอนต้น พุทธศักราช ๒๕๐๓ และหลักสูตรประโยคประถมศึกษา มหาวชิราลงคมศึกษา พุทธศักราช ๒๕๒๐ ชั้นประถมศึกษาปีที่ ๕ - ๖ ให้ดำเนินการสอนตามหลักสูตรประโยคประถมศึกษาตอนปลาย พุทธศักราช ๒๕๐๓ และหลักสูตรประโยคประถมศึกษา มหาวชิราลงคมศึกษา พุทธศักราช ๒๕๒๐

- ปีการศึกษา ๒๕๒๔ ให้ใช้หลักสูตรประถมศึกษา พุทธศักราช ๒๕๒๑ เฉพาะชั้นประถมศึกษาปีที่ ๑ - ๔ ส่วนชั้นประถมศึกษาปีที่ ๕ - ๖ ให้ดำเนินการสอนตามหลักสูตรประโยคประถมศึกษาตอนปลาย พุทธศักราช ๒๕๐๓ และหลักสูตรประโยคประถมศึกษา มหาวชิราลงคมศึกษา พุทธศักราช ๒๕๒๐

- ปีการศึกษา ๒๕๒๕ ให้ใช้หลักสูตรประถมศึกษา พุทธศักราช ๒๕๒๑ เฉพาะชั้นประถมศึกษาปีที่ ๑ - ๕ ส่วนชั้นประถมศึกษาปีที่ ๖ ให้ดำเนินการสอนตามหลักสูตรประโยคประถมศึกษาตอนปลาย พุทธศักราช ๒๕๐๓ และหลักสูตรประโยคประถมศึกษา มหาวชิราลงคมศึกษา พุทธศักราช ๒๕๒๐

- ตั้งแต่ปีการศึกษา ๒๕๒๖ เป็นต้นไป ให้ใช้หลักสูตรประถมศึกษา พุทธศักราช ๒๕๒๑ ในชั้นประถมศึกษาปีที่ ๑ - ๖

๗. การวัดและประเมินผล ดำเนินการตามระเบียบกระทรวงศึกษาธิการว่าด้วยการประเมินผลการเรียนตามหลักสูตรประถมศึกษา พุทธศักราช ๒๕๒๑ พ.ศ. ๒๕๒๔ ดังนี้

๗.๑ ให้โรงเรียนมีหน้าที่ประเมินผลการเรียนทุกชั้น เว้นแต่การวัดผลปลายปีชั้นประถมศึกษาปีที่ ๖ ให้เป็นหน้าที่ของต้นสังกัดดำเนินการ

๗.๒ ให้มีการประเมินผลเพื่อปรับปรุงการเรียนการสอน และเพื่อตัดสินผลการเรียน

๗.๓ วิธีการประเมินผลการเรียนเพื่อปรับปรุงการเรียนการสอน ให้ถือปฏิบัติว่าให้ตรวจสอบความรู้พื้นฐานและทักษะเบื้องต้นของนักเรียนก่อนที่จะสอน ในระหว่างเรียนให้ประเมินความรู้ความสามารถของนักเรียนตามจุดประสงค์การเรียนรู้ที่กำหนดในสมุดประจำชั้น และการประเมินผลปลายภาคเรียนทุกภาค ทุกกลุ่มประสบการณ์ เพื่อแจ้งผลให้ผู้ปกครองทราบ เว้นแต่ชั้นประถมศึกษาปีที่ ๒, ๔ และ ๖ ไม่ต้องประเมินผลปลายภาคเรียนสุดท้าย เพราะมีการประเมินปลายปีอยู่แล้ว และการประเมินผลให้ใช้เครื่องมือวัดพฤติกรรมด้านต่าง ๆ ให้สอดคล้องและครอบคลุมจุดประสงค์ที่กำหนดไว้

๗.๔ วิธีการประเมินผลเพื่อตัดสินผลการเรียนขั้นประถมศึกษาปีที่ ๑ - ๖ ให้มีการประเมิน ๒ ประเภท ได้แก่

๑) การประเมินการผ่านจุดประสงค์การเรียนรู้ที่กำหนดในสมุดประจำชั้นของแต่ละกลุ่ม
ประสบการณ์

๒) การประเมินผลปลายปี ชั้นประถมศึกษาปีที่ ๒, ๔, ๖ ต้องได้ระดับผลการเรียนทุกกลุ่ม
ประสบการณ์ ตั้งแต่ “๑” ขึ้นไป

๗.๕ การเลื่อนชั้น ผู้เรียนต้องมีเวลาเรียนไม่น้อยกว่าร้อยละ ๘๐ ของเวลาเรียนทั้งหมด และผ่าน
จุดประสงค์ที่กำหนดไว้ในสมุดประจำชั้นไม่น้อยกว่าร้อยละ ๖๐ ของจำนวนจุดประสงค์ในแต่ละกลุ่มประสบการณ์

๗.๖ ให้แจ้งผลเป็นระดับผลการเรียน

ระดับ ๔ ดีมาก	ได้คะแนนตั้งแต่ร้อยละ ๘๐ ขึ้นไป
ระดับ ๓ ดี	ได้คะแนนระหว่างร้อยละ ๗๐ - ๗๙
ระดับ ๒ ค่อนข้างดี	ได้คะแนนระหว่างร้อยละ ๖๐ - ๖๙
ระดับ ๑ พอใช้	ได้คะแนนระหว่างร้อยละ ๕๐ - ๕๙
ระดับ ๐ ต้องแก้ไข	ได้คะแนนต่ำกว่าร้อยละ ๕๐

๘. สื่อการเรียนการสอน กระทรวงศึกษาธิการได้มอบหมายให้กรมวิชาการ รับผิดชอบดำเนินการทำ
เกี่ยวกับวัสดุหลักสูตร อันประกอบด้วย แบบเรียน ซึ่งเรียกใหม่ว่า หนังสือเรียน คู่มือการสอน แบบฝึกหัด ตลอดจน
สื่อการเรียนการสอนต่าง ๆ เพื่อให้สอดคล้องกับหลักการและจุดหมายของหลักสูตรประถมศึกษา พุทธศักราช
๒๕๒๑

ในส่วนหนังสือเรียนนั้น กรมวิชาการรับผิดชอบจัดทำหนังสือเรียนภาษาไทย และสถาบันส่งเสริม
การสอนวิทยาศาสตร์และเทคโนโลยี (สสวท.) เป็นผู้จัดทำหนังสือเรียนคณิตศาสตร์ ส่วนหนังสือสำหรับ
กลุ่มประสบการณ์อื่น หรือวิชาอื่น กระทรวงศึกษาธิการอนุญาตให้เอกชนเป็นผู้จัดทำ โดยแต่งตั้งคณะกรรมการ
ผู้ทรงคุณวุฒิเฉพาะสาขาวิชาหรือกลุ่มประสบการณ์นั้น ๆ ตรวจสอบความถูกต้องของเนื้อหาและความเหมาะสม
ตรงตามที่หลักสูตรกำหนด หนังสือเรียนที่ผ่านการตรวจจากคณะกรรมการแล้ว กระทรวงศึกษาธิการจะอนุญาต
ให้ใช้เป็นหนังสือเรียน หรือหนังสืออ่านนอกเวลา หนังสืออ่านประกอบ หรือหนังสืออ่านเพิ่มเติมได้ โดยจัดทำเป็น
คำสั่งกำหนดหนังสือเรียนสำหรับเลือกใช้ในโรงเรียน และบัญชีรายชื่อหนังสือเรียนและสื่อการเรียนอื่น ๆ ให้
โรงเรียนเลือกใช้เป็นคร่าว ๆ ไป

๙. ทุกกลุ่มประสบการณ์ มีการจัดทำแผนการสอน/คู่มือการสอน เพื่อใช้เป็นแนวทางการสอนสำหรับครู

หลักฐาน/เอกสารอ้างอิง

๑. หลักสูตรประถมศึกษา พุทธศักราช ๒๕๒๑
๒. แนวการใช้หลักสูตรประถมศึกษา พุทธศักราช ๒๕๒๑
๓. แผนการสอน/คู่มือการสอน

○ หลักสูตรมัธยมศึกษาตอนต้น พุทธศักราช ๒๕๒๑



ที่มา/ความสำคัญ

ขณะที่มีการเตรียมการใช้แผนการศึกษาชาติ พุทธศักราช ๒๕๒๐ กรมวิชาการในฐานะผู้ดูแลหลักสูตรการศึกษาของประเทศในระดับต่ำกว่าปริญญาตรี ได้มีการประเมินหลักสูตร ฉบับพุทธศักราช ๒๕๐๓ โดยใช้ข้อมูลรอบด้านและรับฟังความคิดเห็น และเริ่มพัฒนาหลักสูตรประถมศึกษา มัธยมศึกษาตอนต้น มัธยมศึกษาตอนปลาย ไปพร้อม ๆ กัน

ในส่วนของหลักสูตรมัธยมศึกษาตอนต้น กระทรวงศึกษาธิการได้แต่งตั้งคณะกรรมการดำเนินงานปรับปรุงหลักสูตรและคณะกรรมการปรับปรุงหลักสูตรประโยคมัธยมศึกษาตอนต้น เพื่อตรวจสอบความสอดคล้องระหว่างแผนการศึกษาชาติและหลักสูตรที่ปรับปรุง รวมทั้งมีการพัฒนาบุคลากรที่เกี่ยวข้อง ประกอบด้วย ผู้บริหารสถานศึกษา ครู อาจารย์ ศึกษานิเทศก์และผู้เกี่ยวข้อง พร้อมทั้งจัดทำสื่อการเรียนการสอน แล้วจึงได้มีการประกาศให้ใช้หลักสูตรมัธยมศึกษาตอนต้น พุทธศักราช ๒๕๒๑ เมื่อวันที่ ๓ ตุลาคม ๒๕๒๐

สาระสำคัญ/ผลที่เกิด

หลักสูตรมัธยมศึกษาตอนต้น พุทธศักราช ๒๕๒๑ มีสาระสำคัญ ดังนี้

๑. เป็นหลักสูตรการศึกษาทั่วไป อันเป็นพื้นฐานการประกอบสัมมาชีพตามความสามารถและความสนใจของผู้เรียน โรงเรียนสามารถจัดโปรแกรมการเรียนในการจบหลักสูตรและเรียนต่อได้ มุ่งพัฒนาบุคลิกภาพ และเปิดโอกาสให้ทุกคนได้ค้นพบความสามารถ ความสนใจ ความถนัดของตนเอง การจัดหลักสูตรจัดเป็น ๒ ส่วน คือ ส่วนที่มุ่งพัฒนาความเป็นคนไทย และส่วนที่สนองความต้องการของผู้เรียนแต่ละคน

๒. เป็นหลักสูตรที่สนองความต้องการของท้องถิ่นด้านอาชีพ และเปิดโอกาสให้ศึกษา และแสวงหาความรู้ และทักษะจากแหล่งวิทยาการและสถานประกอบการต่าง ๆ ได้

๓. กำหนดให้มีการจัดสอนซ่อมเสริมสำหรับนักเรียน เพื่อแก้ไขความบกพร่องต่าง ๆ และเสริมเพื่อช่วยให้มีพื้นฐานอันมั่นคงในการเรียนรู้ และจัดให้มีกิจกรรมแนะแนว เพื่อช่วยแก้ปัญหาให้นักเรียนสามารถเล่าเรียนได้อย่างมีประสิทธิภาพ

๔. มีการกำหนดค่าน้ำหนักวิชารายวิชาเป็น **หน่วยการเรียนรู้** รายวิชาที่ใช้เวลาเรียน ๒ คาบต่อสัปดาห์ ต่อภาคเรียน ให้มีค่าน้ำหนักเท่ากับ ๑ หน่วยการเรียนรู้ วิชาใดที่กำหนดจำนวนหน่วยการเรียนรู้ไว้มากกว่า ๑ หน่วยการเรียนรู้ ให้มีเวลาเรียนมากขึ้นตามสัดส่วน

๕. เวลาเรียน ใช้เวลาเรียนตลอดหลักสูตรโดยประมาณ ๓ ปี หนึ่ง ๆ แบ่งเป็น ๒ ภาคเรียน ภาคเรียนละ ๒๐ สัปดาห์ เรียนไม่น้อยกว่า ๕ วันต่อสัปดาห์ วันละ ๗ คาบ คาบละ ๕๐ นาที รวมอย่างน้อย ๓๕ คาบ/สัปดาห์ จัดให้เรียนตามหลักสูตรอย่างน้อย ๓๒ คาบต่อสัปดาห์ และจัด กิจกรรม แนะแนว หรือสอนซ่อมเสริมอีก ๓ คาบ และอาจจัดให้มีภาคฤดูร้อน ให้มีเวลาเรียน ๔ สัปดาห์ ฉะนั้น เวลาเรียนต่อหน่วยการเรียนรู้จะเพิ่มขึ้นเป็น ๕ เท่า

๖. โครงสร้างเนื้อหาจัดเป็นกลุ่มวิชา ๕ กลุ่ม คือ กลุ่มภาษา วิทยาศาสตร์-คณิตศาสตร์ สังคมศึกษา พัฒนาบุคลิกภาพ การงานและอาชีพ จัดโครงสร้างเป็นวิชาบังคับ วิชาเลือก รวมทั้งกำหนดให้มีกิจกรรม (ลูกเสือ ยุวกาชาด เนตรนารี ผู้บำเพ็ญประโยชน์) แนะแนว หรือสอนซ่อมเสริม

ตารางประกอบโครงสร้างหลักสูตรมัธยมศึกษาตอนต้น พุทธศักราช ๒๕๒๑

กลุ่มวิชา	จำนวนคาบต่อสัปดาห์ต่อปี					
	ม. ๑		ม. ๒		ม. ๓	
	บังคับ	เลือก (ไม่เกิน)	บังคับ	เลือก (ไม่เกิน)	บังคับ	เลือก (ไม่เกิน)
๑. ภาษา						
ภาษาไทย	๔	-	๔	๒	๔	๔
ภาษาต่างประเทศ	-	๖	-	๖	-	๘
๒. วิทยาศาสตร์-คณิตศาสตร์						
วิทยาศาสตร์	๔	-	๔	-	๔	-
คณิตศาสตร์	๔	-	๔	-	-	๖
๓. สังคมศึกษา	๕	๒	๕	๒	๕	๔
๔. พัฒนาบุคลิกภาพ						
พลานามัย	๓	๒	๓	๒	๓	๔
ศิลปศึกษา	๒	๒	๒	๔	-	๖
๕. การงานและอาชีพ						
การงาน	๔	-	๔	-	๔	-
อาชีพ	-	๖	-	๖	-	๑๒
รวม	๒๖	๖	๒๖	๖	๒๐	๑๒
	๓๒		๓๒		๓๒	
กิจกรรม แนะแนว หรือสอนซ่อมเสริม	๓		๓		๓	
รวมทั้งสิ้น	๓๕		๓๕		๓๕	

๗. ประกาศใช้หลักสูตรมัธยมศึกษาตอนต้น พุทธศักราช ๒๕๒๑ แทนหลักสูตรประโยคมัธยมศึกษาตอนต้น พุทธศักราช ๒๕๐๓ ภายในเงื่อนเวลาต่อไปนี้

- ปีการศึกษา ๒๕๒๑ ให้ใช้หลักสูตรมัธยมศึกษาตอนต้น พุทธศักราช ๒๕๒๑ เฉพาะชั้นมัธยมศึกษาปีที่ ๑

(ม. ๑) ส่วนชั้นมัธยมศึกษาปีที่ ๑ - ๓ (ม.ศ. ๑ - ๓) ให้ใช้หลักสูตรประโยคมัธยมศึกษาตอนต้น พุทธศักราช ๒๕๐๓

- ปีการศึกษา ๒๕๒๒ ให้ใช้หลักสูตรมัธยมศึกษาตอนต้น พุทธศักราช ๒๕๒๑ เฉพาะชั้นมัธยมศึกษาปีที่ ๑ - ๒ (ม. ๑ - ๒) ส่วนชั้นมัธยมศึกษาปีที่ ๒ - ๓ (ม.ศ. ๒ - ๓) ให้ใช้หลักสูตรประโยคมัธยมศึกษาตอนต้น พุทธศักราช ๒๕๐๓

- ปีการศึกษา ๒๕๒๓ ให้ใช้หลักสูตรมัธยมศึกษาตอนต้น พุทธศักราช ๒๕๒๑ เฉพาะชั้นมัธยมศึกษาปีที่ ๑ - ๓ (ม. ๑ - ๓) ส่วนชั้นมัธยมศึกษาปีที่ ๓ (ม.ศ. ๓) ให้ใช้หลักสูตรประโยคมัธยมศึกษาตอนต้น พุทธศักราช ๒๕๐๓

- ปีการศึกษา ๒๕๒๔ ให้ใช้หลักสูตรมัธยมศึกษาตอนต้น พุทธศักราช ๒๕๒๑ เฉพาะชั้นมัธยมศึกษาปีที่ ๑ - ๓ (ม. ๑ - ๓)

๘. การวัดและประเมินผล

๘.๑ ให้โรงเรียนมีหน้าที่ประเมินผลการเรียนโดยความเห็นชอบของกลุ่มโรงเรียน ทั้งในเรื่องเกณฑ์และแนวดำเนินการเกี่ยวกับการประเมินผลการเรียน

๘.๒ ประเมินผลการเรียนเป็นรายวิชาโดยคิดเป็นหน่วยการเรียน และให้สอดคล้องกับจุดประสงค์การเรียนรู้ของแต่ละรายวิชา

๘.๓ ประเมินผลเพื่อปรับปรุงการเรียนการสอนและเพื่อตัดสินผลการเรียนรายวิชา

๘.๔ วิธีประเมินผลการเรียนเพื่อปรับปรุงการเรียนการสอน ให้ดำเนินการดังนี้

๑) แจ้งให้ผู้เรียนทราบถึงจุดประสงค์การเรียนรู้ที่ครอบคลุมพฤติกรรมด้านพุทธิพิสัย จิตพิสัย ทักษะพิสัย

๒) การประเมินผลก่อนเรียนเพื่อศึกษาความรู้พื้นฐานของผู้เรียน

๓) การประเมินผลระหว่างภาคเรียน เพื่อศึกษาผลการเรียน จัดสอนซ่อมเสริม และนำผลการประเมินไปรวมกับการวัดผลปลายภาคเรียน โดยประเมินเป็นระยะ ๆ ตามจุดประสงค์ที่โรงเรียนกำหนด วัดผลกลางภาคเรียน ๑ ครั้ง โดยกลุ่มโรงเรียนเป็นผู้กำหนดจุดประสงค์ ประเมินคุณลักษณะด้านคุณธรรม จริยธรรม และค่านิยม โดยให้โรงเรียนกำหนดคุณลักษณะที่จะประเมิน

๔) การประเมินผลปลายภาคเรียน เพื่อตรวจสอบผลการเรียนโดยวัดให้ครอบคลุมจุดประสงค์ที่สำคัญตามที่กลุ่มโรงเรียนกำหนด ซึ่งผู้เรียนต้องมีเวลาเรียน ไม่น้อยกว่าร้อยละ ๘๐ ของเวลาเรียนทั้งหมดในรายวิชานั้น

๘.๕ การตัดสินผลการเรียน พิจารณาตัดสินผลการเรียนเป็นรายวิชา และมีเวลาเรียนไม่น้อยกว่า ร้อยละ ๘๐ กำหนดผลการเรียนเป็น ๕ ระดับ คือ ๔ ๓ ๒ ๑ ๐ รายวิชาใดได้ระดับคะแนนตั้งแต่ ๑ ขึ้นไป ถือว่าได้หน่วยการเรียนในวิชานั้น รายวิชาใดได้ระดับคะแนน ๐ ถือว่า ตก หรือยังไม่ได้หน่วยการเรียนในวิชานั้น แต่สามารถสอบแก้ตัวได้ภายในสัปดาห์ที่สองของภาคเรียนถัดไป ถ้าสอบไม่ได้ ให้โรงเรียนพิจารณาให้นักเรียนเรียนรายวิชาเดิมหรือเลือกเรียนรายวิชาอื่น

๘.๖ การจบหลักสูตร ผู้เรียนจะต้องได้หน่วยการเรียนไม่ต่ำกว่า ๘๕ หน่วยการเรียน โดยเรียนวิชา บัณฑิตและวิชาเลือกตามโครงสร้างตามหลักสูตร และต้องผ่านวิชาบังคับภาษาไทยและสังคม จึงจะจบหลักสูตร

๙. สื่อการเรียนการสอน

กระทรวงศึกษาธิการได้ออกคำสั่งกระทรวงศึกษาธิการ ที่ วก ๔๑๙/๒๕๒๒ ลงวันที่ ๑๑ ตุลาคม ๒๕๒๒ เรื่อง ให้ใช้แนวปฏิบัติเกี่ยวกับการใช้และการควบคุมการใช้หนังสือสำหรับนักเรียนในโรงเรียนประถมศึกษาและมัธยมศึกษา โดยกำหนดประเภทของหนังสือที่ใช้ในโรงเรียน การใช้หนังสือในโรงเรียน การอนุญาตหนังสือสำหรับใช้ในโรงเรียน การควบคุมหนังสือของภาคเอกชน การควบคุมการใช้หนังสือในโรงเรียน

กระทรวงศึกษาธิการมีการจัดทำบัญชีรายชื่อหนังสือเรียนและสื่อการเรียนอื่น ๆ สำหรับโรงเรียนได้เลือกใช้ โดยพิจารณาจากบัญชีรายชื่อที่กำหนด ด้วยความเห็นชอบของคณะกรรมการกลุ่มโรงเรียนที่สังกัด

หลักฐาน/เอกสารอ้างอิง

๑. หลักสูตรมัธยมศึกษาตอนต้น พุทธศักราช ๒๕๒๑
๒. คู่มือการประเมินผลการเรียนตามหลักสูตรมัธยมศึกษาตอนต้น พุทธศักราช ๒๕๒๑
๓. คำสั่งกระทรวงศึกษาธิการ ที่ วก ๔๑๙/๒๕๒๒ ลงวันที่ ๑๑ ตุลาคม ๒๕๒๒ เรื่อง ให้ใช้แนวปฏิบัติเกี่ยวกับการใช้และการควบคุมการใช้หนังสือสำหรับนักเรียนในโรงเรียนประถมศึกษาและมัธยมศึกษา

○ หลักสูตรมัธยมศึกษาตอนปลาย พุทธศักราช ๒๕๒๔



ที่มา/ความสำคัญ

หลักสูตรมัธยมศึกษาตอนปลาย พุทธศักราช ๒๕๒๔ เป็นหลักสูตรที่พัฒนาให้สอดคล้องกับหลักสูตรประถมศึกษา และหลักสูตรมัธยมศึกษาตอนต้น พุทธศักราช ๒๕๒๑ มุ่งเน้นการพัฒนาตนเอง การเป็นพลเมืองดี และเน้นการพัฒนาความรู้ ทักษะ และเจตคติที่ดีในการประกอบอาชีพ

สาระสำคัญ/ผลที่เกิด

หลักสูตรมัธยมศึกษาตอนปลาย พุทธศักราช ๒๕๒๔ มีสาระสำคัญ ดังนี้

๑. หลักการของหลักสูตร มุ่งให้ผู้เรียนเลือกเรียนตามความถนัดและความสนใจ สามารถนำไปประกอบอาชีพหรือศึกษาต่อได้ ให้ผู้เรียนศึกษาหาความรู้และทักษะจากแหล่งวิทยาการ สถานประกอบการ และสถานประกอบอาชีพอิสระได้

๒. กำหนดค่าน้ำหนักรายวิชาเป็นหน่วยการเรียนรู้ ต่างไปจากหลักสูตรมัธยมศึกษาตอนปลาย พุทธศักราช ๒๕๑๘ ที่กำหนดให้เป็นหน่วยกิต เพื่อให้เป็นระบบเดียวกันกับหลักสูตรมัธยมศึกษาตอนต้น พุทธศักราช ๒๕๒๑ โดยมีค่าน้ำหนักรายวิชา ๑ หน่วยการเรียนรู้ ใช้เวลาเรียน ๒ คาบต่อสัปดาห์ รายวิชาใดที่กำหนดจำนวนหน่วยการเรียนรู้ไว้มากกว่า ๑ หน่วยการเรียนรู้ ให้มีเวลาเรียนมากขึ้นตามสัดส่วน

๓. กำหนดเวลาเรียน ๓ ปี หรือ ๖ ภาคเรียน ในปีการศึกษาหนึ่ง ๆ ให้มีเวลาเรียนไม่น้อยกว่า ๒๐๐ วัน หรือ ๔๐ สัปดาห์ ภาคเรียนละ ๒๐ สัปดาห์ สัปดาห์ละ ๓๕ - ๔๐ คาบ และในหนึ่งสัปดาห์กำหนดให้เรียนวันละ ๗ - ๘ คาบ คาบละ ๕๐ นาที

๔. กำหนดให้มีการจัดสอนซ่อมเสริมสำหรับนักเรียนที่เรียนอ่อน เพื่อแก้ไขความบกพร่องต่าง ๆ และเสริมเพื่อช่วยให้มีพื้นฐานอันมั่นคงในการเรียนรู้ และจัดให้มีกิจกรรมแนะแนว เพื่อช่วยแก้ปัญหาให้นักเรียนสามารถเล่าเรียนได้อย่างมีประสิทธิภาพ

๕. เมื่อผู้เรียนได้เลือกเรียนตามความถนัดและความสนใจ และกำหนดเป็นเป้าหมายของการเรียนแล้ว จึงนำมาจัดเป็นแผนการเรียนรู้สำหรับตนเองตามที่โครงสร้างหลักสูตรกำหนด

๖. โครงสร้างหลักสูตร ประกอบด้วย วิชาบังคับและวิชาเลือก ดังนี้

๖.๑ วิชาบังคับ แบ่งเป็น

๑) วิชาสามัญ จำนวน ๒๔ หน่วยการเรียนรู้

- ภาษาไทย ๖ หน่วยการเรียนรู้
- สังคมศึกษา ๖ หน่วยการเรียนรู้
- พละนาฏย ๖ หน่วยการเรียนรู้
- วิทยาศาสตร์ ๖ หน่วยการเรียนรู้

๒) วิชาพื้นฐานวิชาอาชีพ จำนวน ๑๒ หน่วยการเรียนรู้ โดยเลือกสาขาใดสาขาหนึ่งต่อไปนี้

- ช่างอุตสาหกรรม ๑๒ หน่วยการเรียนรู้
- เกษตรกรรม ๑๒ หน่วยการเรียนรู้
- คหกรรม ๑๒ หน่วยการเรียนรู้
- พาณิชยกรรม ๑๒ หน่วยการเรียนรู้
- ศิลปหัตถกรรม ๑๒ หน่วยการเรียนรู้
- ศิลปกรรม ๑๒ หน่วยการเรียนรู้

๖.๒ วิชาเลือก

๑) วิชาเลือกตามแผนการเรียนรู้ ให้เลือกจากหมวดวิชาต่าง ๆ

๒) วิชาเลือกเสรี ให้เลือกเพิ่มเติมเพื่อเสริมวิชาเลือกตามแผนการเรียนรู้

หมายเหตุ ๑) วิชาพื้นฐานวิชาอาชีพสาขาต่าง ๆ ดังกล่าวข้างต้น ยกเว้นสาขาศิลปกรรม เป็นวิชาที่ตรงกันกับวิชาแกนวิชาชีพของหลักสูตรประกาศนียบัตรวิชาชีพ พุทธศักราช ๒๕๒๔

๒) การเลือกรายวิชาในกลุ่มวิชาช่างอุตสาหกรรม เกษตรกรรม คหกรรม พาณิชยกรรม และศิลปหัตถกรรม ให้เลือกจากหลักสูตรประกาศนียบัตรวิชาชีพ พุทธศักราช ๒๕๒๔ และหลักสูตรอื่น ๆ ที่กระทรวงศึกษาธิการอนุมัติ

๗. มีการกำหนดเปลี่ยนระบบชั้นเรียนจาก ๗ : ๓ : ๒ (ประถมศึกษา ๗ ปี มัธยมศึกษาตอนต้น ๓ ปี มัธยมศึกษาตอนปลาย ๒ ปี) มาเป็น ๖ : ๓ : ๓ (ประถมศึกษา ๖ ปี มัธยมศึกษาตอนต้น ๓ ปี มัธยมศึกษาตอนปลาย ๓ ปี)

๘. การประกาศใช้หลักสูตรมัธยมศึกษาตอนปลาย พุทธศักราช ๒๕๒๔ ให้ใช้แทนหลักสูตรประโยคมัธยมศึกษาตอนปลาย พุทธศักราช ๒๕๑๘ ภายใต้เงื่อนไขที่กำหนด ดังนี้

- ปีการศึกษา ๒๕๒๔ ให้ใช้หลักสูตรมัธยมศึกษาใหม่ เฉพาะชั้นมัธยมศึกษาปีที่ ๑ - ๔ (ม. ๑ - ๔) ส่วนชั้นมัธยมศึกษาปีที่ ๔ - ๕ (ม.ศ. ๔ - ๕) ให้ใช้หลักสูตรประโยคมัธยมศึกษาตอนปลาย พุทธศักราช ๒๕๑๘

- ปีการศึกษา ๒๕๒๕ ให้ใช้หลักสูตรมัธยมศึกษาใหม่ เฉพาะชั้นมัธยมศึกษาปีที่ ๑ - ๕ (ม. ๑ - ๕) ส่วนชั้นมัธยมศึกษาปีที่ ๕ (ม.ศ. ๕) ให้ใช้หลักสูตรประโยคมัธยมศึกษาตอนปลาย พุทธศักราช ๒๕๑๘ เมื่อสิ้นปีการศึกษา ๒๕๒๕ นี้แล้วจะไม่มีชั้นเรียนตามหลักสูตรประโยคมัธยมศึกษาตอนปลาย พุทธศักราช ๒๕๑๘

- ปีการศึกษา ๒๕๒๕ ให้ใช้หลักสูตรมัธยมศึกษาใหม่ครบทุกชั้น (ม. ๑ - ๖)

๙. การวัดและประเมินผล

๙.๑ ให้มีการวัดและประเมินผลเพื่อปรับปรุงการเรียนการสอนและเพื่อตัดสินผลการเรียน โดยให้เป็นไปตามระเบียบกระทรวงศึกษาธิการว่าด้วยการประเมินผลการเรียนตามหลักสูตรมัธยมศึกษาตอนปลาย พุทธศักราช ๒๕๒๔

๙.๒ หลักการในการประเมินผลการเรียน มีดังนี้

๑) ให้สถานศึกษามีหน้าที่ประเมินผลการเรียนโดยความเห็นชอบของกลุ่มโรงเรียน

๒) ให้ประเมินผลการเรียนเป็นรายวิชาโดยคิดเป็นจำนวนหน่วยการเรียนรู้ ให้ถือปฏิบัติตามที่กำหนดไว้ในหลักสูตร

๓) ให้ประเมินผลการเรียนเป็นรายวิชาตามจุดประสงค์การเรียนรู้ของแต่ละรายวิชา

๔) ให้มีการประเมินผลทั้งในระหว่างภาคเรียนและปลายภาคเรียน

๙.๓ เกณฑ์การจบหลักสูตร

- ต้องเรียนให้ครบตามแผนการเรียนที่กำหนดไว้

- ต้องได้หน่วยการเรียนรู้ของวิชาบังคับทั้งหมด

- ต้องได้หน่วยการเรียนรู้ทั้งสิ้นไม่น้อยกว่า ๗๕ หน่วยการเรียนรู้

- ต้องเข้าร่วมกิจกรรม ๑ คาบต่อสัปดาห์ ตลอด ๓ ปี โดยมีเวลาเข้าร่วมกิจกรรมนั้นไม่น้อยกว่า

ร้อยละ ๘๐ ของเวลาที่กำหนดไว้

๑๐. สื่อการเรียนการสอน

กระทรวงศึกษาธิการได้ออกคำสั่งกระทรวงศึกษาธิการ ที่ วก ๔๑๙/๒๕๒๒ ลงวันที่ ๑๑ ตุลาคม ๒๕๒๒ เรื่อง ให้ใช้แนวปฏิบัติเกี่ยวกับการใช้และการควบคุมการใช้หนังสือสำหรับนักเรียนในโรงเรียนประถมศึกษาและมัธยมศึกษา โดยกำหนดประเภทของหนังสือที่ใช้ในโรงเรียน การใช้หนังสือในโรงเรียน การอนุญาตหนังสือสำหรับใช้ในโรงเรียน การควบคุมหนังสือของภาคเอกชน การควบคุมการใช้หนังสือในโรงเรียน และมีการจัดทำบัญชีรายชื่อหนังสือเรียนและสื่อการเรียนอื่น ๆ สำหรับโรงเรียนได้เลือกใช้ โดยพิจารณาจากบัญชีรายชื่อที่กำหนดด้วยความเห็นชอบของคณะกรรมการกลุ่มโรงเรียนที่สังกัดอยู่

หลักฐาน/เอกสารอ้างอิง

๑. หลักสูตรมัธยมศึกษาตอนปลาย พุทธศักราช ๒๕๒๔

๒. ระเบียบกระทรวงศึกษาธิการว่าด้วยการประเมินผลการเรียนตามหลักสูตรมัธยมศึกษาตอนปลาย พุทธศักราช ๒๕๒๔

๓. คำสั่งกระทรวงศึกษาธิการ ที่ วก ๔๑๙/๒๕๒๒ ลงวันที่ ๑๑ ตุลาคม ๒๕๒๒ เรื่อง ให้ใช้แนวปฏิบัติเกี่ยวกับการใช้และการควบคุมการใช้หนังสือสำหรับนักเรียนในโรงเรียนประถมศึกษาและมัธยมศึกษา

○ หลักสูตรประถมศึกษา พุทธศักราช ๒๕๒๑ (ฉบับปรับปรุง พ.ศ. ๒๕๓๓)

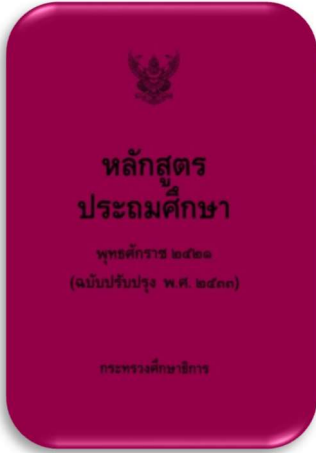

ที่มา/ความสำคัญ

กรมวิชาการซึ่งมีหน้าที่รับผิดชอบในการพัฒนาหลักสูตรการศึกษาของกระทรวงศึกษาธิการระดับต่ำกว่าปริญญาตรี ได้วิจัยสังเคราะห์กระบวนการนำหลักสูตรประถมศึกษา พุทธศักราช ๒๕๒๑ หลักสูตรมัธยมศึกษาตอนต้น พุทธศักราช ๒๕๒๑ และหลักสูตรมัธยมศึกษาตอนปลาย พุทธศักราช ๒๕๒๔ ทั้ง ๓ ระดับไปใช้ โดยใช้กระบวนการวิจัยสังเคราะห์ (Meta-Analysis) ใน ๓ องค์ประกอบ คือ โครงสร้างหลักสูตร การใช้หลักสูตร และการสนับสนุนการใช้หลักสูตร พบว่า โครงสร้างหลักสูตรทั้ง ๓ ระดับ มีความเหมาะสม แต่ขาดความชัดเจนในเรื่องการนำไปใช้ และกระบวนการมีส่วนร่วมของผู้ที่เกี่ยวข้องและท้องถิ่น ดังนั้น ในการปรับปรุงหลักสูตรดังกล่าวทั้ง ๓ ระดับ ยังคงใช้โครงสร้าง

หลักสูตรเดิม แต่ให้ความสำคัญกับกระบวนการจัดการเรียนรู้ โดยเน้นทักษะกระบวนการ ๙ ขั้นตอน และการมีส่วนร่วมของท้องถิ่นในการพัฒนาหลักสูตร การเรียนการสอน มุ่งเน้นให้หลักสูตรเป็นตัวนำในการปรับปรุงการเรียนการสอน จึงได้เพิ่มแนวดำเนินการใช้หลักสูตรไว้ เพื่อเป็นแนวทางของการจัดการศึกษาให้บรรลุตามจุดหมายของหลักสูตร

กรมวิชาการจึงได้ปรับปรุงหลักสูตรประถมศึกษา พุทธศักราช ๒๕๒๑ มาเป็น หลักสูตรประถมศึกษา พุทธศักราช ๒๕๒๑ (ฉบับปรับปรุง พ.ศ. ๒๕๓๓) และนำไปใช้ในโรงเรียนในโครงการร่วมพัฒนาการใช้หลักสูตรพร้อมกันทุกชั้น ตั้งแต่ปีการศึกษา ๒๕๓๓ และใช้จริงในปีการศึกษา ๒๕๓๓ ส่วนโรงเรียนทั่วไปใช้ตั้งแต่ปีการศึกษา ๒๕๓๔ เฉพาะชั้นประถมศึกษาปีที่ ๑ และทยอยให้ใช้จนครบทุกชั้น (ประถมศึกษาปีที่ ๑ - ๖) ในปีการศึกษา ๒๕๓๙

สาระสำคัญ/ผลที่เกิด

หลักสูตรประถมศึกษา พุทธศักราช ๒๕๒๑ (ฉบับปรับปรุง พ.ศ. ๒๕๓๓) มีสาระสำคัญ ดังนี้

๑. เป็นหลักสูตรที่มุ่งเน้นกระบวนการมากกว่าเนื้อหา และมุ่งพัฒนาให้ผู้เรียนมีความรู้ ทักษะ ค่านิยม และการจัดการ ทั้งนี้ เพื่อให้ผู้เรียนมีความรู้ สามารถคิดและแก้ปัญหา เห็นคุณค่าของการเรียนรู้ และสามารถนำความรู้ที่ได้รับไปใช้ในการดำเนินชีวิตประจำวันได้

๒. เนื้อหาสาระยังเป็นมวลประสบการณ์ แต่มีการจัดทำรายละเอียดคำอธิบายมวลประสบการณ์ ซึ่งจะประกอบด้วย หัวข้อที่ต้องเรียน กิจกรรมการเรียนรู้ที่ต้องจัด เนื้อหาที่จะต้องเรียน และผลที่จะเกิดขึ้นกับผู้เรียน

๓. มีการกำหนดแนวดำเนินการไว้ในหลักสูตร เพื่อเป็นแนวทางของการจัดการศึกษาให้บรรลุตามจุดหมายของหลักสูตร ประกอบด้วย

๑) จัดการเรียนการสอนให้ยืดหยุ่นตามเหตุการณ์และสภาพท้องถิ่น โดยให้ท้องถิ่นพัฒนาหลักสูตรและสื่อการเรียนการสอนในส่วนที่เกี่ยวข้องกับท้องถิ่นตามความเหมาะสม

๒) จัดการเรียนการสอนโดยยึดผู้เรียนเป็นศูนย์กลาง ให้สอดคล้องกับความสนใจและสภาพชีวิตจริงของผู้เรียน และให้โอกาสเท่าเทียมกันในการพัฒนาตนเองตามความสามารถ

๓) จัดการเรียนการสอนให้มีความสัมพันธ์ เชื่อมโยงหรือบูรณาการ ทั้งภายในกลุ่มประสบการณ์และระหว่างกลุ่มประสบการณ์ให้มากที่สุด

๔) จัดการเรียนการสอนโดยเน้นกระบวนการเรียนรู้ กระบวนการคิดอย่างมีเหตุผลและสร้างสรรค์ และกระบวนการกลุ่ม

๕) จัดการเรียนการสอนโดยให้ผู้เรียนได้ปฏิบัติจริงให้มากที่สุด และเน้นให้เกิดความคิดครบยอดในกลุ่มประสบการณ์ต่างๆ

๖) จัดให้มีการศึกษา ติดตามและแก้ไขข้อบกพร่องของผู้เรียนอย่างต่อเนื่อง

๗) ให้สอดคล้องการอบรมด้านจริยธรรมและค่านิยมที่พึงประสงค์ในการจัดการเรียนการสอนและกิจกรรมต่างๆ อย่างสม่ำเสมอ

๘) ในการเสริมสร้างค่านิยมที่ระบุไว้ในจุดหมาย ต้องปลูกฝังค่านิยมที่เป็นพื้นฐาน เช่น ขยัน ซื่อสัตย์ ประหยัด อดทน มีวินัย รับผิดชอบ ฯลฯ ควบคู่ไปด้วย

๙) จัดสภาพแวดล้อมและสร้างบรรยากาศที่เอื้อต่อการเรียนรู้และการปฏิบัติจริงของผู้เรียน

๔. เปิดโอกาสให้ท้องถิ่นมีส่วนร่วมในการพัฒนาหลักสูตรและสื่อการเรียนการสอนในส่วนที่เกี่ยวข้องกับท้องถิ่น ทั้งในส่วนที่เป็นความต้องการของท้องถิ่นและเนื้อหาเรื่องราวที่เกี่ยวข้องกับท้องถิ่นในลักษณะของการปรับกิจกรรมการเรียนการสอนหรือจัดกิจกรรมเสริม การปรับรายละเอียดของเนื้อหา การปรับปรุงและเลือกใช้สื่อการเรียน การจัดทำสื่อการเรียนชิ้นใหม่ และการจัดทำคำอธิบายหรือรายวิชาเพิ่มเติมชิ้นใหม่ โดยให้เขตการศึกษา (เขตการศึกษา ๑ - ๑๒ และกรุงเทพมหานคร) มีส่วนร่วมในการพัฒนาหลักสูตรและสื่อการเรียนการสอนที่สอดคล้องกับความต้องการของท้องถิ่นและสถานศึกษาในเขตจังหวัดที่รับผิดชอบตามเอกสารคู่มือการพัฒนาหลักสูตรตามความต้องการของท้องถิ่น

๕. โครงสร้างและอัตราเวลาเรียนหลักสูตรประถมศึกษา พุทธศักราช ๒๕๒๑ (ฉบับปรับปรุง พ.ศ. ๒๕๓๓) เป็นดังนี้

ตารางโครงสร้างและอัตราเวลาเรียนหลักสูตรประถมศึกษา พุทธศักราช ๒๕๒๑ (ฉบับปรับปรุง พ.ศ. ๒๕๓๓)

หมวดประสบการณ์	อัตราเวลาเรียนโดยประมาณ					
	ป.๑-๒		ป.๓-๔		ป.๕-๖	
	ร้อยละ	คาบ/ปี	ร้อยละ	คาบ/ปี	ร้อยละ	คาบ/ปี
๑. กลุ่มทักษะที่เป็นเครื่องมือการเรียนรู้	๕๐	๑,๕๐๐	๓๕	๑,๐๕๐	๒๕	๗๕๐
๒. กลุ่มสร้างเสริมประสบการณ์ชีวิต	๑๕	๔๕๐	๒๐	๖๐๐	๒๕	๗๕๐
๓. กลุ่มสร้างเสริมลักษณะนิสัย	๒๕	๗๕๐	๒๕	๗๕๐	๒๐	๖๐๐
๔. กลุ่มการทำงานและพื้นฐานอาชีพ	๑๐	๓๐๐	๒๐	๖๐๐	๓๐	๙๐๐
รวม	๑๐๐	๓,๐๐๐	๑๐๐	๓,๐๐๐	๑๐๐	๓,๐๐๐
๕. กลุ่มประสบการณ์พิเศษ	-	-	-	-	-	๖๐๐

๖. การประกาศใช้หลักสูตรประถมศึกษา พุทธศักราช ๒๕๒๑ (ฉบับปรับปรุง พ.ศ. ๒๕๓๓) ให้ใช้แทนหลักสูตรประถมศึกษา พุทธศักราช ๒๕๒๑ ภายใต้งี้อเนกเวลาต่อไปนี้

- ปีการศึกษา ๒๕๓๔ ให้ใช้หลักสูตรประถมศึกษา พุทธศักราช ๒๕๒๑ (ฉบับปรับปรุง พ.ศ. ๒๕๓๓) เฉพาะชั้นประถมศึกษาปีที่ ๑ ส่วนชั้นประถมศึกษาปีที่ ๒ - ๖ ให้ใช้หลักสูตรประถมศึกษา พุทธศักราช ๒๕๒๑
- ปีการศึกษา ๒๕๓๕ ให้ใช้หลักสูตรประถมศึกษา พุทธศักราช ๒๕๒๑ (ฉบับปรับปรุง พ.ศ. ๒๕๓๓) เฉพาะชั้นประถมศึกษาปีที่ ๑-๒ ส่วนชั้นประถมศึกษาปีที่ ๓ - ๖ ให้ใช้หลักสูตรประถมศึกษา พุทธศักราช ๒๕๒๑
- ปีการศึกษา ๒๕๓๖ ให้ใช้หลักสูตรประถมศึกษา พุทธศักราช ๒๕๒๑ (ฉบับปรับปรุง พ.ศ. ๒๕๓๓) เฉพาะชั้นประถมศึกษาปีที่ ๑-๓ ส่วนชั้นประถมศึกษาปีที่ ๔ - ๖ ให้ใช้หลักสูตรประถมศึกษา พุทธศักราช ๒๕๒๑
- ปีการศึกษา ๒๕๓๗ ให้ใช้หลักสูตรประถมศึกษา พุทธศักราช ๒๕๒๑ (ฉบับปรับปรุง พ.ศ. ๒๕๓๓) เฉพาะชั้นประถมศึกษาปีที่ ๑-๔ ส่วนชั้นประถมศึกษาปีที่ ๕ - ๖ ให้ใช้หลักสูตรประถมศึกษา พุทธศักราช ๒๕๒๑
- ปีการศึกษา ๒๕๓๘ ให้ใช้หลักสูตรประถมศึกษา พุทธศักราช ๒๕๒๑ (ฉบับปรับปรุง พ.ศ. ๒๕๓๓) เฉพาะชั้นประถมศึกษาปีที่ ๑-๕ ส่วนชั้นประถมศึกษาปีที่ ๖ ให้ใช้หลักสูตรประถมศึกษา พุทธศักราช ๒๕๒๑
- ตั้งแต่ปีการศึกษา ๒๕๓๙ ให้ใช้หลักสูตรประถมศึกษา พุทธศักราช ๒๕๒๑ (ฉบับปรับปรุง พ.ศ. ๒๕๓๓) ในชั้นประถมศึกษาปีที่ ๑-๖

สำหรับโรงเรียนที่อยู่ในโครงการโรงเรียนร่วมพัฒนาการใช้หลักสูตรของกรมวิชาการ ซึ่งเปิดสอนตามหลักสูตรประถมศึกษา ให้ใช้หลักสูตรประถมศึกษา พุทธศักราช ๒๕๒๑ (ฉบับปรับปรุง พ.ศ. ๒๕๓๓) พร้อมกันทุกชั้น ตั้งแต่ปีการศึกษา ๒๕๓๓ เป็นต้นไป

๗. การวัดผลและประเมินผล เป็นไปตามหลักการประเมินผลการเรียนตามระเบียบกระทรวงศึกษาธิการ ว่าด้วยการประเมินผลการเรียนตามหลักสูตรมัธยมศึกษาตอนต้น พุทธศักราช ๒๕๒๑ (ฉบับปรับปรุง พ.ศ. ๒๕๓๓) พ.ศ. ๒๕๓๓ ซึ่งมีหลักการและวิธีการประเมินผลเช่นเดียวกับระเบียบกระทรวงศึกษาธิการว่าด้วยการประเมินผลการเรียนตามหลักสูตรประถมศึกษา พุทธศักราช ๒๕๒๑ พ.ศ. ๒๕๒๔

๘. สื่อการเรียนการสอน เป็นไปตามคำสั่งกระทรวงศึกษาธิการ ที่ วก ๔๑๙/๒๕๒๒ ลงวันที่ ๑๑ ตุลาคม ๒๕๒๒ เรื่อง ให้ใช้แนวปฏิบัติเกี่ยวกับการใช้และการควบคุมการใช้หนังสือสำหรับนักเรียนในโรงเรียนประถมศึกษา และมัธยมศึกษา

หลักฐาน/เอกสารอ้างอิง

๑. หลักสูตรประถมศึกษา พุทธศักราช ๒๕๒๑ (ฉบับปรับปรุง พ.ศ. ๒๕๓๓)
๒. คำสั่งกระทรวงศึกษาธิการ ที่ วก ๔๑๙/๒๕๒๒ ลงวันที่ ๑๑ ตุลาคม ๒๕๒๒ เรื่อง ให้ใช้แนวปฏิบัติเกี่ยวกับการใช้และการควบคุมการใช้หนังสือสำหรับนักเรียนในโรงเรียนประถมศึกษาและมัธยมศึกษา
๓. คำสั่งกระทรวงศึกษาธิการที่ วก ๑๙๑/๒๕๔๔ ลงวันที่ ๒ มีนาคม ๒๕๔๔ เรื่อง แนวปฏิบัติเกี่ยวกับการใช้และการควบคุมการใช้สื่อการเรียนการสอนสำหรับนักเรียนในโรงเรียนประถมศึกษาและมัธยมศึกษา
๔. คู่มือการพัฒนาหลักสูตรตามความต้องการของท้องถิ่น กรมวิชาการ กระทรวงศึกษาธิการ ฉบับพิมพ์ครั้งที่ ๒ พ.ศ. ๒๕๔๐

○ หลักสูตรมัธยมศึกษาตอนต้น พุทธศักราช ๒๕๒๑ (ฉบับปรับปรุง พ.ศ. ๒๕๓๓)

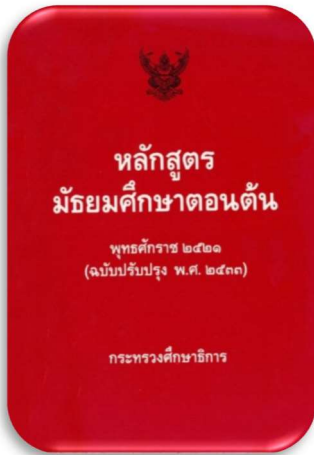

ที่มา/ความสำคัญ

กรมวิชาการได้ปรับปรุงหลักสูตรมัธยมศึกษาตอนต้น พุทธศักราช ๒๕๒๑ มาเป็น หลักสูตรมัธยมศึกษาตอนต้น พุทธศักราช ๒๕๒๑ (ฉบับปรับปรุง พ.ศ. ๒๕๓๓) โดยนำไปใช้ในโรงเรียนในโครงการร่วมพัฒนาการใช้หลักสูตรพร้อมกันทุกชั้น ตั้งแต่ปีการศึกษา ๒๕๓๓ ส่วนโรงเรียนทั่วไปใช้ตั้งแต่ปีการศึกษา ๒๕๓๔ เฉพาะชั้นมัธยมศึกษาปีที่ ๑ และทยอยให้ใช้จนครบทุกชั้น (มัธยมศึกษาปีที่ ๑ - ๓) ในปีการศึกษา ๒๕๓๖

สาระสำคัญ/ผลที่เกิด

หลักสูตรมัธยมศึกษาตอนต้น พุทธศักราช ๒๕๒๑ (ฉบับปรับปรุง พ.ศ. ๒๕๓๓) มีสาระสำคัญ ดังนี้

๑. เป็นหลักสูตรที่มุ่งเน้นกระบวนการทางด้านความคิดและการปฏิบัติ มุ่งให้ผู้เรียนค้นพบความสามารถ ความถนัด และความสนใจของตนเอง และเป็นการศึกษาเพื่อเป็นพื้นฐานสำหรับการประกอบอาชีพหรือการศึกษาต่อ รวมทั้งให้จัดการศึกษาสนองความต้องการของท้องถิ่นและประเทศชาติ

๒. เวลาเรียนตามโครงสร้างหลักสูตรยังคงเป็น ๓๕ คาบต่อสัปดาห์ แต่มีการปรับเวลาเรียนของกลุ่มวิชาและกิจกรรม เป็นดังนี้

๒.๑) ลดเวลาเรียนของกลุ่มวิชาต่าง ๆ จากอย่างน้อย ๓๒ คาบต่อสัปดาห์ มาเป็นอย่างน้อย ๓๐ คาบต่อสัปดาห์

๒.๒) เพิ่มเวลาสำหรับการจัดกิจกรรมจาก ๓ คาบต่อสัปดาห์ เป็น ๕ คาบต่อสัปดาห์ โดยให้ปฏิบัติกิจกรรมดังนี้ คือ

๑) กิจกรรมตามระเบียบฯ (๒ คาบต่อสัปดาห์) แบ่งเป็นกิจกรรมลูกเสือ - เนตรนารี หรือยุวกาชาด หรือผู้บำเพ็ญประโยชน์ และกิจกรรมอื่น ๆ

๒) กิจกรรมแนะแนว หรือกิจกรรมแก้ปัญหา หรือกิจกรรมพัฒนาการเรียนรู้ (๑ คาบต่อสัปดาห์)

๓) กิจกรรมอิสระของผู้เรียน (๒ คาบต่อสัปดาห์)

๓. กิจกรรมอิสระของผู้เรียน เป็นกิจกรรมที่ให้ผู้เรียนตัดสินใจเลือกและทำกิจกรรมด้วยตนเอง ตามความต้องการ เพื่อส่งเสริมพัฒนาการด้านต่างๆ ของผู้เรียน อาจเป็นกิจกรรมรายบุคคล หรือรายกลุ่ม กิจกรรมอิสระของผู้เรียนนี้ โรงเรียนและผู้เรียนต้องวางแผนการปฏิบัติงานร่วมกัน ไม่มีการประเมินผลเพื่อตัดสินผ่านหรือไม่ผ่าน แต่ต้องมีการรายงานผลการปฏิบัติกิจกรรม

๔. เพิ่มแนวดำเนินการสำหรับการนำหลักสูตรไปสู่การปฏิบัติให้ประสบความสำเร็จตามจุดมุ่งหมายของ

หลักสูตร

๕. โครงสร้างหลักสูตรมัธยมศึกษาตอนต้น พุทธศักราช ๒๕๒๑ (ฉบับปรับปรุง พ.ศ. ๒๕๓๓) มีรายละเอียด ดังนี้

ตารางประกอบโครงสร้าง
หลักสูตรมัธยมศึกษาตอนต้น พุทธศักราช ๒๕๒๑ (ฉบับปรับปรุง พ.ศ. ๒๕๓๓)

กลุ่มวิชา	จำนวนคาบต่อสัปดาห์ต่อภาค								
	ม. ๑			ม. ๒			ม. ๓		
	บังคับ		เลือกเสรี	บังคับ		เลือกเสรี	บังคับ		เลือกเสรี
	แกน	เลือก		แกน	เลือก		แกน	เลือก	
๑. ภาษา									
๑.๑ ภาษาไทย	๔	-	}	๔	-	}	๔	-	}
๑.๒ ภาษาต่างประเทศ	-	-		-	-		-	-	
๒. วิทยาศาสตร์-คณิตศาสตร์									
๒.๑ วิทยาศาสตร์	๓	-	}	๓	-	}	๓	-	}
๒.๒ คณิตศาสตร์	๓	-		๓	-		-	-	
๓. สังคมศึกษา	๒	๒	}	๒	๒	}	๒	๒	}
๔. พัฒนาบุคลิกภาพ									
๔.๑ พลานามัย	๑	๒	}	๑	๒	}	๑	๒	}
๔.๒ ศิลปศึกษา	๑	-		๑	-		๑	-	
๕. การงานและอาชีพ									
๕.๑ การงาน	-	๒	}	-	๒	}	-	๒	}
๕.๒ อาชีพ	-	-		-	-		-	-	
รวม	๑๔	๖	๑๐	๑๔	๖	๑๐	๑๑	๖	๑๓
	๓๐			๓๐			๓๐		
กิจกรรม									
กิจกรรมตามระเบียบฯ									
๑.๑ กิจกรรมลูกเสือ-เนตรนารี หรือ ยุวกาชาด หรือผู้บำเพ็ญประโยชน์		๑			๑			๑	
๑.๒ กิจกรรมอื่น ๆ		๑			๑			๑	
กิจกรรมแนะแนว หรือ กิจกรรมแก้ปัญหา หรือ กิจกรรมพัฒนาการเรียนรู้		๑			๑			๑	
๓. กิจกรรมอิสระของผู้เรียน		๒			๒			๒	
รวมทั้งหมด		๓๕			๓๕			๒	
รวมทั้งหมด		๓๕			๓๕			๓๕	

* หมายเหตุ : ผู้เรียนที่นับถือศาสนาพุทธให้เลือกเรียนรายวิชาพุทธศาสนาในกลุ่มวิชาสังคมศึกษา ภาคเรียนละ ๑ รายวิชา ตลอด ๓ ปี

๖. การประกาศใช้หลักสูตรมัธยมศึกษาตอนต้น พุทธศักราช ๒๕๒๑ (ฉบับปรับปรุง พ.ศ. ๒๕๓๓) ให้ใช้แทนหลักสูตรมัธยมศึกษาตอนต้น พุทธศักราช ๒๕๒๑ ภายใต้งี้อเนวนเวลาต่อไปนี้

- ปีการศึกษา ๒๕๓๔ ให้ใช้หลักสูตรมัธยมศึกษาตอนต้น พุทธศักราช ๒๕๒๑ (ฉบับปรับปรุง พ.ศ. ๒๕๓๓) เฉพาะชั้นมัธยมศึกษาปีที่ ๑ ส่วนชั้นมัธยมศึกษาปีที่ ๒ - ๓ ให้ใช้หลักสูตรมัธยมศึกษาตอนต้น พุทธศักราช ๒๕๒๑
- ปีการศึกษา ๒๕๓๕ ให้ใช้หลักสูตรมัธยมศึกษาตอนต้น พุทธศักราช ๒๕๒๑ (ฉบับปรับปรุง พ.ศ. ๒๕๓๓) เฉพาะชั้นมัธยมศึกษาปีที่ ๑ - ๒ ส่วนชั้นมัธยมศึกษาปีที่ ๓ ให้ใช้หลักสูตรมัธยมศึกษาตอนต้น พุทธศักราช ๒๕๒๑
- ปีการศึกษา ๒๕๓๖ ให้ใช้หลักสูตรมัธยมศึกษาตอนต้น พุทธศักราช ๒๕๒๑ (ฉบับปรับปรุง พ.ศ. ๒๕๓๓) ในชั้นมัธยมศึกษาปีที่ ๑ - ๓

สำหรับโรงเรียนที่อยู่ในโครงการโรงเรียนร่วมพัฒนาการใช้หลักสูตรของกรมวิชาการ ซึ่งเปิดสอนตามหลักสูตรมัธยมศึกษาตอนต้น ให้ใช้หลักสูตรมัธยมศึกษาตอนต้น พุทธศักราช ๒๕๒๑ (ฉบับปรับปรุง พ.ศ. ๒๕๓๓) พร้อมกันทุกชั้น ตั้งแต่ปีการศึกษา ๒๕๓๓ เป็นต้นไป

๗. การวัดผลและประเมินผล

๗.๑ ให้มีการวัดและประเมินผลเพื่อปรับปรุงการเรียนการสอนและเพื่อตัดสินผลการเรียน โดยให้เป็นไปตามระเบียบกระทรวงศึกษาธิการว่าด้วยการประเมินผลการเรียนตามหลักสูตรมัธยมศึกษาตอนต้น พุทธศักราช ๒๕๒๑ (ฉบับปรับปรุง พ.ศ. ๒๕๓๓) ซึ่งมีหลักการและวิธีการประเมินเช่นเดียวกับระเบียบกระทรวงศึกษาธิการว่าด้วยการประเมินผลการเรียนตามหลักสูตรมัธยมศึกษาตอนต้น พุทธศักราช ๒๕๒๑

๗.๒ เกณฑ์การจบหลักสูตร

- ต้องเรียนวิชาบังคับและวิชาเลือกเสรีตามที่กำหนดไว้ในโครงสร้าง จำนวน ๙๐ หน่วยการเรียนรู้ และทุกรายวิชาต้องได้รับการตัดสินผลการเรียน
- ต้องได้หน่วยการเรียนรู้วิชาบังคับแกน วิชาภาษาไทยและสังคมศึกษา
- ต้องได้หน่วยการเรียนรู้ทั้งสิ้นไม่น้อยกว่า ๘๐ หน่วยการเรียนรู้
- ต้องเข้าร่วมกิจกรรมตามระเบียบกระทรวงศึกษาธิการ ว่าด้วยการจัดกิจกรรมในสถานศึกษา สังกัดกระทรวงศึกษาธิการ ๒ กิจกรรม โดยให้เลือกกิจกรรมลูกเสือ - เนตรนารี หรือกิจกรรมยุวกาชาด หรือกิจกรรมผู้บำเพ็ญประโยชน์ เป็นกิจกรรมบังคับ ๑ คาบต่อสัปดาห์ และเลือกกิจกรรมอื่น ๆ อีก ๑ คาบต่อสัปดาห์ โดยแต่ละกิจกรรมต้องมีเวลาเข้าร่วมกิจกรรมไม่น้อยกว่าร้อยละ ๘๐ ของเวลาทั้งหมดที่จัดกิจกรรมของแต่ละภาคเรียน และต้องผ่านจุดประสงค์สำคัญของกิจกรรมตามที่กำหนด

๘. สื่อการเรียนการสอน เป็นไปตามคำสั่งกระทรวงศึกษาธิการ ที่ วก ๔๑๙/๒๕๒๒ ลงวันที่ ๑๑ ตุลาคม ๒๕๒๒ เรื่อง ให้ใช้แนวปฏิบัติเกี่ยวกับการใช้และการควบคุมการใช้หนังสือสำหรับนักเรียนในโรงเรียนประถมศึกษา และมัธยมศึกษา ต่อมา ได้มีคำสั่งกระทรวงศึกษาธิการ ที่ วก ๒๒๙/๒๕๓๘ เรื่อง การกำหนดหนังสือสำหรับเลือกใช้ในโรงเรียนระดับมัธยมศึกษาตอนต้น ลงวันที่ ๒๗ กุมภาพันธ์ พ.ศ. ๒๕๓๘ มีแนวดำเนินการ ดังนี้

๑) ให้โรงเรียนแต่งตั้งคณะกรรมการ ซึ่งประกอบด้วย หัวหน้าสถานศึกษา หรือผู้ช่วยหัวหน้าสถานศึกษาเป็นประธาน หัวหน้าหมวดและครูผู้สอนทุกหมวดวิชาตามจำนวนที่เหมาะสมเป็นกรรมการดำเนินการพิจารณาเลือกหนังสือเพื่อใช้ในโรงเรียน

๒) ให้โรงเรียนในส่วนกลางและส่วนภูมิภาคส่งบัญชีรายชื่อหนังสือเรียนที่โรงเรียนเลือกใช้ให้คณะกรรมการบริหารกลุ่มโรงเรียนมัธยมศึกษาที่โรงเรียนสังกัดกลุ่มโรงเรียน เพื่อรวบรวมบัญชีรายชื่อหนังสือเรียนที่โรงเรียนเลือกใช้ส่งให้กรมวิชาการทราบภายในเดือนมิถุนายน

๓) ให้โรงเรียนดำเนินการประเมินหนังสือเรียนที่เลือกใช้อย่างสม่ำเสมอ อาจจะให้ครูผู้สอนประเมิน หรือตั้งเป็นกรรมการประเมินต่างหากก็ได้

๔) โรงเรียนจะเปลี่ยนแปลงหนังสือที่เลือกใช้แล้วในแต่ละรายวิชาได้ต่อเมื่อใช้หนังสือเล่มนั้นๆ มาแล้วไม่น้อยกว่า ๓ ปี ยกเว้นกรณีที่โรงเรียนมีเหตุผลความจำเป็นที่จะต้องเปลี่ยนแปลงหนังสือเรียนที่เลือกใช้ก่อนครบกำหนด โรงเรียนจะต้องมีผลการประเมินที่มีคุณภาพเชื่อถือได้ประกอบการพิจารณา เสนอต่อกลุ่มโรงเรียน และกรมวิชาการตามลำดับ

๕) ในกรณีที่โรงเรียนเลือกหนังสืออย่างไม่ถูกต้อง หรือส่อไปในทางมิชอบ มิได้คำนึงถึงผลการเรียนของนักเรียนเป็นเกณฑ์สำคัญ ให้กรมวิชาการแจ้งกรมเจ้าสังกัดของโรงเรียนนั้นๆ ดำเนินการพิจารณาแก้ไขตามมาตรการที่เหมาะสมต่อไป

หลักฐาน/เอกสารอ้างอิง

๑. หลักสูตรมัธยมศึกษาตอนต้น พุทธศักราช ๒๕๒๑ (ฉบับปรับปรุง พ.ศ. ๒๕๓๓)
๒. คำสั่งกระทรวงศึกษาธิการ ที่ วก ๔๑๙/๒๕๒๒ ลงวันที่ ๑๑ ตุลาคม ๒๕๒๒ เรื่อง ให้ใช้แนวปฏิบัติเกี่ยวกับการใช้และการควบคุมการใช้หนังสือสำหรับนักเรียนในโรงเรียนประถมศึกษาและมัธยมศึกษา
๓. คำสั่งกระทรวงศึกษาธิการ ที่ วก ๒๒๙/๒๕๓๘ ลงวันที่ ๒๗ กุมภาพันธ์ พ.ศ. ๒๕๓๘ เรื่อง การกำหนดหนังสือสำหรับเลือกใช้ในโรงเรียนระดับมัธยมศึกษาตอนต้น

○ หลักสูตรมัธยมศึกษาตอนปลาย พุทธศักราช ๒๕๒๔ (ฉบับปรับปรุง พ.ศ. ๒๕๓๓)



ที่มา/ความสำคัญ

กรมวิชาการซึ่งมีหน้าที่รับผิดชอบในการพัฒนาหลักสูตรการศึกษาของกระทรวงศึกษาธิการระดับต่ำกว่าปริญญาตรี ได้วิจัยสังเคราะห์กระบวนการนำหลักสูตรประถมศึกษา พุทธศักราช ๒๕๒๑ หลักสูตรมัธยมศึกษาตอนต้น พุทธศักราช ๒๕๒๑ และหลักสูตรมัธยมศึกษาตอนปลาย พุทธศักราช ๒๕๒๔ ทั้ง ๓ ระดับไปใช้ โดยใช้กระบวนการวิจัยสังเคราะห์ (Meta-Analysis) ใน ๓ องค์ประกอบ คือ โครงสร้างหลักสูตร การใช้หลักสูตร และการสนับสนุนการใช้หลักสูตร พบว่า โครงสร้างหลักสูตรทั้ง ๓ ระดับ มีความเหมาะสม แต่ขาดความชัดเจนในเรื่องการนำไปใช้ และกระบวนการมีส่วนร่วมของผู้ที่เกี่ยวข้องและท้องถิ่น การปรับปรุงหลักสูตรดังกล่าว จึงไม่ได้ปรับโครงสร้างหลักสูตร ยังคงใช้

โครงสร้างหลักสูตรเดิม คือ หลักสูตรประถมศึกษาและหลักสูตรมัธยมศึกษาตอนต้น พุทธศักราช ๒๕๒๑ และหลักสูตรมัธยมศึกษาตอนปลาย พุทธศักราช ๒๕๒๔ ให้ความสำคัญกับกระบวนการจัดการเรียนรู้ โดยเน้นทักษะกระบวนการ ๙ ขั้นตอน และการมีส่วนร่วมของท้องถิ่นในการพัฒนาหลักสูตรการเรียนการสอน มุ่งเน้นให้หลักสูตรเป็นตัวนำในการปรับปรุงการเรียนการสอนด้วย จึงได้เพิ่มแนวดำเนินการใช้หลักสูตรไว้ เพื่อเป็นแนวทางของการจัดการศึกษาให้บรรลุตามจุดหมายของหลักสูตร

กรมวิชาการจึงได้ปรับปรุงหลักสูตรมัธยมศึกษาตอนปลาย พุทธศักราช ๒๕๒๔ มาเป็นหลักสูตรมัธยมศึกษาตอนปลาย พุทธศักราช ๒๕๒๔ (ฉบับปรับปรุง พ.ศ. ๒๕๓๓) โดยนำไปใช้ในโรงเรียนในโครงการร่วมพัฒนาการใช้หลักสูตรพร้อมกันทุกชั้น ตั้งแต่ปีการศึกษา ๒๕๓๓ และใช้จริงในปีการศึกษา ๒๕๓๓ ส่วนโรงเรียนทั่วไปใช้ตั้งแต่ปีการศึกษา ๒๕๓๔ เฉพาะชั้นมัธยมศึกษาปีที่ ๔ และทยอยให้ใช้จนครบทุกชั้น (มัธยมศึกษาปีที่ ๔ - ๖) ในปีการศึกษา ๒๕๓๖

สาระสำคัญ/ผลที่เกิด

หลักสูตรมัธยมศึกษาตอนปลาย พุทธศักราช ๒๕๒๔ (ฉบับปรับปรุง พ.ศ. ๒๕๓๓) มีสาระสำคัญ ดังนี้

๑. เป็นหลักสูตรการศึกษาเพื่อเพิ่มความรู้และทักษะเฉพาะด้านที่สามารถนำไปประกอบอาชีพให้สอดคล้องกับภาวะเศรษฐกิจและสังคม สนองต่อการพัฒนาอาชีพในท้องถิ่นหรือการศึกษาต่อ ส่งเสริมการนำกระบวนการทางวิทยาศาสตร์และเทคโนโลยีที่เหมาะสมไปใช้ โดยมีจุดหมายให้ผู้เรียนได้พัฒนาเชาวน์ปัญญา มีความรู้ และทักษะเฉพาะด้านตามศักยภาพ เห็นช่องทางในการประกอบอาชีพ ร่วมพัฒนาสังคมด้วยแนวทางและวิธีการใหม่ ๆ และบำเพ็ญตนให้เป็นประโยชน์ต่อสังคม

๒. การจัดวิชาตามโครงสร้างของหลักสูตร มีการจัดแบ่งเป็นวิชาบังคับและวิชาเลือกเสรี วิชาบังคับประกอบด้วย วิชาบังคับแกนและวิชาบังคับเลือก โดยวิชาบังคับเลือกในวิชาวิทยาศาสตร์และพื้นฐานวิชาชีพ ผู้เรียนสามารถเลือกเรียนให้สอดคล้องกับแผนการเรียน ส่วนวิชาเลือกเสรี ผู้เรียนสามารถเลือกเรียนได้ตามความถนัด ความสนใจของแต่ละคน เพื่อเพิ่มพูนความรู้ทักษะเฉพาะด้าน ซึ่งถือว่าให้ความสำคัญกับผู้เรียนในการเลือกเรียนรายวิชาเลือกได้มากยิ่งขึ้น

๓. ยอมรับให้ผู้เรียนนำประสบการณ์มาขอรับการประเมินให้ได้หน่วยการเรียนรู้โดยไม่ต้องเรียน ตามคำสั่งวก ๑๑๓๒/๒๕๓๙ ลงวันที่ ๒๐ ธันวาคม ๒๕๓๙ เรื่อง เพิ่มเติมหลักเกณฑ์การใช้หลักสูตรมัธยมศึกษาตอนปลาย พุทธศักราช ๒๕๒๔ (ฉบับปรับปรุง พ.ศ. ๒๕๓๓)

๔. เพิ่มแนวดำเนินการสำหรับการนำหลักสูตรไปสู่การปฏิบัติให้ประสบความสำเร็จตามจุดมุ่งหมายของหลักสูตร

๕. โครงสร้างหลักสูตรมัธยมศึกษาตอนปลาย พุทธศักราช ๒๕๒๔ (ฉบับปรับปรุง พ.ศ. ๒๕๓๓) มีรายละเอียดดังนี้

ตารางประกอบโครงสร้างหลักสูตรมัธยมศึกษาตอนปลาย พุทธศักราช ๒๕๒๔ (ฉบับปรับปรุง พ.ศ. ๒๕๓๓)

วิชา	ชั้น ม.๕-ม.๖		
	จำนวนหน่วยการเรียนรู้		
	บังคับ		เลือกเสรี
	แกน	เลือก	
๑. ภาษาไทย	๖	-	เลือกเรียนรายวิชาต่างๆ อีกอย่างน้อย ๔๕ หน่วยการเรียนรู้ (ผู้เรียนที่นับถือศาสนา พุทธให้เลือกเรียนรายวิชาพระพุทธศาสนา ภาคเรียนละ ๑ รายวิชา ตลอด ๓ ปี)
๒. สังคมศึกษา	๖	-	
๓. พละนามัย	๓	๓	
๔. วิทยาศาสตร์	-	๖	
๕. พื้นฐานวิชาอาชีพ	-	๖	
๖. คณิตศาสตร์	-	-	
๗. ภาษาต่างประเทศ	-	-	
๘. ศิลปะ	-	-	
๙. อาชีพ	-	-	
	๑๕	๑๕	
รวมจำนวนหน่วยการเรียนรู้	๓๐		
กิจกรรม	๑ คาบ/สัปดาห์/ภาค ๒ คาบ/สัปดาห์/ภาค		
๑. กิจกรรมตามระเบียบกระทรวงศึกษาธิการ ว่าด้วยการจัดกิจกรรมในสถานศึกษา สังกัด กระทรวงศึกษาธิการ พ.ศ. ๒๕๓๒			
๒. กิจกรรมแนะแนว และหรือกิจกรรมแก้ปัญหา และหรือ กิจกรรมพัฒนาการเรียนรู้			
๓. กิจกรรมอิสระของผู้เรียน			

๖. การประกาศใช้หลักสูตรมัธยมศึกษาตอนปลาย พุทธศักราช ๒๕๒๔ (ฉบับปรับปรุง พ.ศ. ๒๕๓๓) ให้ใช้ แทนหลักสูตรมัธยมศึกษาตอนปลาย พุทธศักราช ๒๕๒๔ ภายใต้เงื่อนไขเวลา คือ

- ปีการศึกษา ๒๕๓๔ ให้ใช้หลักสูตรมัธยมศึกษาตอนปลาย พุทธศักราช ๒๕๒๔ (ฉบับปรับปรุง พ.ศ. ๒๕๓๓) เฉพาะชั้นมัธยมศึกษาปีที่ ๔ ส่วนชั้นมัธยมศึกษาปีที่ ๕ - ๖ ให้ใช้หลักสูตรมัธยมศึกษาตอนปลาย พุทธศักราช ๒๕๒๔

- ปีการศึกษา ๒๕๓๕ ให้ใช้หลักสูตรมัธยมศึกษาตอนปลาย พุทธศักราช ๒๕๒๔ (ฉบับปรับปรุง พ.ศ. ๒๕๓๓) เฉพาะชั้นมัธยมศึกษาปีที่ ๔ - ๕ ส่วนชั้นมัธยมศึกษาปีที่ ๖ ให้ใช้หลักสูตรมัธยมศึกษาตอนปลาย พุทธศักราช ๒๕๒๔

- ตั้งแต่ปีการศึกษา ๒๕๓๖ ให้ใช้หลักสูตรมัธยมศึกษาตอนปลาย พุทธศักราช ๒๕๒๔ (ฉบับปรับปรุง พ.ศ. ๒๕๓๓) ในชั้นมัธยมศึกษาปีที่ ๔ - ๖

สำหรับโรงเรียนที่อยู่ในโครงการโรงเรียนร่วมพัฒนาการใช้หลักสูตรของกรมวิชาการ ซึ่งเปิดสอนตามหลักสูตรมัธยมศึกษาตอนต้น ให้ใช้หลักสูตรมัธยมศึกษาตอนปลาย พุทธศักราช ๒๕๒๔ (ฉบับปรับปรุง พ.ศ. ๒๕๓๓) พร้อมกันทุกชั้น ตั้งแต่ปีการศึกษา ๒๕๓๓ เป็นต้นไป

๗. การวัดและประเมินผล

๗.๑ ให้มีการวัดและประเมินผลเพื่อปรับปรุงการเรียนการสอนและเพื่อตัดสินผลการเรียน โดยให้เป็นไปตามระเบียบกระทรวงศึกษาธิการว่าด้วยการประเมินผลการเรียนตามหลักสูตรมัธยมศึกษาตอนปลาย พุทธศักราช ๒๕๒๔ (ฉบับปรับปรุง พ.ศ. ๒๕๓๓) ซึ่งมีหลักการและวิธีการประเมินเช่นเดียวกับระเบียบกระทรวงศึกษาธิการว่าด้วยการประเมินผลการเรียนตามหลักสูตรมัธยมศึกษาตอนปลาย พุทธศักราช ๒๕๒๔

๗.๒ เกณฑ์การจบหลักสูตร

- ต้องเรียนวิชาบังคับและวิชาเลือกเสรี ตามที่กำหนดไว้ในโครงสร้าง อย่างน้อย ๗๕ หน่วยการเรียนรู้ รายวิชาที่ลงทะเบียนเรียนต้องได้รับการตัดสินผลการเรียน

- ต้องได้หน่วยการเรียนรู้วิชาบังคับทั้งหมด ๓๐ หน่วยการเรียนรู้

- ต้องได้หน่วยการเรียนรู้รวมไม่น้อยกว่า ๗๕ หน่วยการเรียนรู้

- ต้องเข้าร่วมกิจกรรมตามระเบียบกระทรวงศึกษาธิการ ว่าด้วยการจัดกิจกรรมในสถานศึกษา สังกัดกระทรวงศึกษาธิการ ๑ คาบต่อสัปดาห์ โดยต้องมีเวลาเข้าร่วมกิจกรรมไม่น้อยกว่าร้อยละ ๘๐ ของเวลาเรียน ทั้งหมดที่จัดกิจกรรมของแต่ละภาคเรียน และต้องผ่านจุดประสงค์สำคัญของกิจกรรมตามที่กำหนด

๘. สื่อการเรียนการสอน เป็นไปตามคำสั่งกระทรวงศึกษาธิการ ที่ วก ๔๑๙/๒๕๒๒ ลงวันที่ ๑๑ ตุลาคม ๒๕๒๒ เรื่อง ให้ใช้แนวปฏิบัติเกี่ยวกับการใช้และการควบคุมการใช้หนังสือสำหรับนักเรียนในโรงเรียนประถมศึกษา และมัธยมศึกษา ต่อมา ได้มีคำสั่งกระทรวงศึกษาธิการ ที่ วก ๒๒๙/๒๕๓๘ เรื่อง การกำหนดหนังสือสำหรับเลือกใช้ในโรงเรียนระดับมัธยมศึกษาตอนต้น ลงวันที่ ๒๗ กุมภาพันธ์ พ.ศ. ๒๕๓๘ มีแนวดำเนินการ ดังนี้

๑) ให้โรงเรียนแต่งตั้งคณะกรรมการ ซึ่งประกอบด้วย หัวหน้าสถานศึกษา หรือผู้ช่วยหัวหน้าสถานศึกษาเป็นประธาน หัวหน้าหมวดและครูผู้สอนทุกหมวดวิชาตามจำนวนที่เหมาะสมเป็นกรรมการดำเนินการพิจารณาเลือกหนังสือเพื่อใช้ในโรงเรียน

๒) ให้โรงเรียนในส่วนกลางและส่วนภูมิภาคส่งบัญชีรายชื่อหนังสือเรียนที่โรงเรียนเลือกใช้ให้คณะกรรมการบริหารกลุ่มโรงเรียนมัธยมศึกษาที่โรงเรียนสังกัดอยู่กลุ่มโรงเรียน เพื่อรวบรวมบัญชีรายชื่อหนังสือเรียนที่โรงเรียนเลือกใช้ส่งให้กรมวิชาการทราบภายในเดือนมิถุนายน

๓) ให้โรงเรียนดำเนินการประเมินหนังสือเรียนที่เลือกใช้อย่างสม่ำเสมอ อาจให้ครูผู้สอนประเมินหรือตั้งเป็นกรรมการประเมินต่างหากก็ได้

๔) โรงเรียนจะเปลี่ยนแปลงหนังสือที่เลือกใช้แล้วในแต่ละรายวิชาได้ต่อเมื่อใช้หนังสือเล่มนั้นๆ มาแล้วไม่น้อยกว่า ๓ ปี ยกเว้นกรณีที่โรงเรียนมีเหตุผลความจำเป็นที่จะต้องเปลี่ยนแปลงหนังสือเรียนที่เลือกใช้ก่อนครบกำหนด โรงเรียนจะต้องมีผลการประเมินที่มีคุณภาพเชื่อถือได้ประกอบการพิจารณา เสนอต่อกลุ่มโรงเรียน และกรมวิชาการตามลำดับ

๕) ในกรณีที่โรงเรียนเลือกหนังสืออย่างไม่ถูกต้อง หรือส่อไปในทางมิชอบ มิได้คำนึงถึงผลการเรียนของนักเรียนเป็นเกณฑ์สำคัญ ให้กรมวิชาการแจ้งกรมเจ้าสังกัดของโรงเรียนนั้นๆ ดำเนินการพิจารณาแก้ไขตามมาตรการที่เหมาะสมต่อไป

หลักฐาน/เอกสารอ้างอิง

๑. หลักสูตรมัธยมศึกษาตอนปลาย พุทธศักราช ๒๕๒๔ (ฉบับปรับปรุง พ.ศ. ๒๕๓๓)
๒. คำสั่งกระทรวงศึกษาธิการ ที่ วก ๔๑๙/๒๕๒๒ ลงวันที่ ๑๑ ตุลาคม ๒๕๒๒ เรื่อง ให้ใช้แนวปฏิบัติเกี่ยวกับการใช้และการควบคุมการใช้หนังสือสำหรับนักเรียนในโรงเรียนประถมศึกษาและมัธยมศึกษา
๓. คำสั่งกระทรวงศึกษาธิการ ที่ วก ๒๒๙/๒๕๓๘ ลงวันที่ ๒๗ กุมภาพันธ์ พ.ศ. ๒๕๓๘ เรื่อง การกำหนดหนังสือสำหรับเลือกใช้ในโรงเรียนระดับมัธยมศึกษาตอนต้น

- หลักสูตรภาษาอังกฤษ พุทธศักราช ๒๕๓๙ ในหลักสูตรประถมศึกษา พุทธศักราช ๒๕๒๑ (ฉบับปรับปรุงพ.ศ. ๒๕๓๓) หลักสูตรมัธยมศึกษาตอนต้น พุทธศักราช ๒๕๒๑ (ฉบับปรับปรุง พ.ศ. ๒๕๓๓) หลักสูตรมัธยมศึกษาตอนปลาย พุทธศักราช ๒๕๒๔ (ฉบับปรับปรุง พ.ศ. ๒๕๓๓)

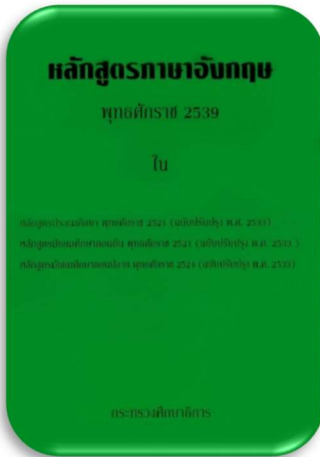

ที่มา/ความสำคัญ

สืบเนื่องจากนโยบายการสอนภาษาต่างประเทศ ซึ่งคณะรัฐมนตรีได้ให้ความเห็นชอบ เมื่อวันที่ ๑๙ ธันวาคม ๒๕๓๘ สารสำคัญของนโยบายนี้คือ ให้นักเรียนเรียนภาษาอังกฤษเป็นภาษาต่างประเทศที่ ๑ ตั้งแต่ระดับประถมศึกษาเป็นต้นไป และให้เลือกเรียนภาษาต่างประเทศอื่น ๆ เพิ่มเติมในทุกระดับชั้น โดยในระดับประถมศึกษาและมัธยมศึกษาตอนต้น เลือกเรียนเพิ่มเติมได้อีก ๑ ภาษา และระดับมัธยมศึกษาตอนปลาย เลือกเรียนภาษาได้โดยเสรี

จากนโยบายดังกล่าว กระทรวงศึกษาธิการได้มอบให้กรมวิชาการดำเนินการปรับปรุงหลักสูตรภาษาอังกฤษให้สอดคล้องกับนโยบายภาษาต่างประเทศ และเพื่อให้เหมาะสมกับสภาพสังคมในยุคปัจจุบันและ

อนาคต รวมทั้งเหมาะสมกับสภาพผู้เรียนและความต้องการของท้องถิ่น และหลักสูตรดังกล่าวได้ประกาศใช้เมื่อวันที่ ๒๙ พฤษภาคม ๒๕๓๙

สาระสำคัญ/ผลที่เกิด

หลักสูตรภาษาอังกฤษ พุทธศักราช ๒๕๓๙ ในหลักสูตรประถมศึกษา พุทธศักราช ๒๕๒๑ (ฉบับปรับปรุง พ.ศ. ๒๕๓๓) หลักสูตรมัธยมศึกษาตอนต้น พุทธศักราช ๒๕๒๑ (ฉบับปรับปรุง พ.ศ. ๒๕๓๓) หลักสูตรมัธยมศึกษาตอนปลาย พุทธศักราช ๒๕๒๔ (ฉบับปรับปรุง พ.ศ. ๒๕๓๓) มีสาระสำคัญ ดังนี้

๑. เป็นหลักสูตรต่อเนื่อง ๑๒ ปี และจัดทำหลักสูตรโดยใช้ระดับความสามารถของผู้เรียนเป็นฐาน (Proficiency – Based Curriculum)

๒. มุ่งพัฒนาความสามารถในการใช้ภาษาอังกฤษเพื่อการสื่อสารในสถานการณ์ต่าง ๆ ได้ถูกต้องตามหลักภาษาและความเข้าใจวัฒนธรรมอันหลากหลาย เพื่อการเข้าสู่สังคมของเจ้าของภาษาได้เหมาะสม

๓. หลักสูตรภาษาอังกฤษ พุทธศักราช ๒๕๓๙ จัดแบ่งเป็น ๓ ระดับ ตามระดับความสามารถของผู้เรียน ดังนี้

๓.๑ ระดับต้น เป็นหลักสูตรภาษาอังกฤษสำหรับผู้เรียนในชั้นประถมศึกษา (Beginner Level)

๓.๒ ระดับกลาง เป็นหลักสูตรภาษาอังกฤษสำหรับผู้เรียนในชั้นมัธยมศึกษาตอนต้น (Intermediate Level)

๓.๓ ระดับปลาย เป็นหลักสูตรภาษาอังกฤษสำหรับผู้เรียนในชั้นมัธยมศึกษาตอนปลาย (Advanced Level)

๔. โครงสร้างหลักสูตรภาษาอังกฤษระดับประถมศึกษาและอัตราเวลาเรียน เป็นดังนี้

ระดับภาษา (Proficiency Level)	ระดับชั้น (Class Level)	โครงสร้างวิชาและอัตราเวลาเรียน (Coursework and Time Allocation)
๑. ระดับต้น (Beginner Level) แบ่งออกเป็น ๓ ระดับคือ	ป.๑-ป.๖	
๑.๑ ระดับเตรียมความพร้อม (Preparatory Level)	ป.๑-ป.๒	ภาษาอังกฤษเตรียมความพร้อม (Preparatory English) ใช้เวลา ๓ ภาคเรียน เริ่มเรียน ป.๑ ภาคปลาย เวลาเรียน ๖ คาบ/สัปดาห์
๑.๒ ระดับอ่านออกเขียนได้ (Literacy Level)	ป.๓-ป.๔	ภาษาอังกฤษอ่านออกเขียนได้ (Literacy English) ใช้เวลา ๔ ภาคเรียน เวลาเรียน ๖ คาบ/สัปดาห์
๑.๓ ระดับมาตรฐานพื้นฐานตอนต้น (Beginner Fundamental Level)	ป.๕-ป.๖	ภาษาอังกฤษหลัก ๑-๔ (Fundamental English 1-4) ใช้เวลา ๔ ภาคเรียน เวลาเรียน ๑๕ คาบ/สัปดาห์

*ในระดับประถมศึกษา ๑ คาบ = ๒๐ นาที

๕. โครงสร้างหลักสูตรภาษาอังกฤษระดับมัธยมศึกษาและอัตราเวลาเรียน เป็นดังนี้

ระดับภาษา (Proficiency Level)	ระดับชั้น (Class Level)	โครงสร้างวิชาและอัตราเวลาเรียน (Coursework and Time Allocation)	
		ภาษาอังกฤษหลัก (Fundamental English)	ภาษาอังกฤษแบบเข้ม (English for English Concentration)
๒. ระดับกลาง (Intermediate Level) ภาษาอังกฤษระดับมาตรฐานพื้นฐาน ตอนกลาง (Intermediate Fundamental Level)	ม.๑-ม.๓	ภาษาอังกฤษหลัก ๕-๑๐ (Fundamental English 5-10) ใช้เวลา ๖ ภาคเรียน เวลาเรียน ๔ คาบ/สัปดาห์	กลุ่มวิชาภาษาอังกฤษแบบเข้ม จำแนกเป็น ๒ กลุ่ม คือ ๑. กลุ่มพัฒนาความสามารถทางภาษาอังกฤษ (English Language Improvement) ประกอบด้วยวิชาที่จะพัฒนาความสามารถใน การฟัง พูด อ่าน เขียน ของผู้เรียนตามระดับ ภาษาอังกฤษหลักที่เรียน ๒. กลุ่มพัฒนาประสบการณ์ภาษาอังกฤษ (English from Independent Experience) ประกอบด้วยวิชาที่จะพัฒนาความสามารถใน การใช้ภาษาอังกฤษจากประสบการณ์จริงโดย การทำโครงการ การฝึกงาน การศึกษาค้นคว้า และการเสนอผลงานด้วยภาษาอังกฤษตาม ระดับภาษาอังกฤษหลักที่เรียน โรงเรียนสามารถ จัดสอนภาษาอังกฤษแบบเข้ม โดยจัดสอนใน กลุ่มวิชาเลือกเสรี และจัดให้เหมาะสมกับความ ต้องการ ความสนใจและสภาพของชุมชน
๓. ระดับปลาย (Advanced Level) ภาษาอังกฤษระดับมาตรฐานพื้นฐาน ตอนปลาย (Advanced Fundamental Level)	ม.๔-ม.๖	ภาษาอังกฤษหลัก ๑๑-๑๖ (Fundamental English 11-16) ใช้เวลา ๖ ภาคเรียน เวลาเรียน ๔ คาบ/สัปดาห์	

*ในระดับมัธยมศึกษา ๑ คาบ เท่ากับ ๕๐ นาที

๖. ประกาศเพิ่มเติมและให้ใช้หลักสูตรภาษาอังกฤษ พุทธศักราช ๒๕๓๙ ในหลักสูตรประถมศึกษา พุทธศักราช ๒๕๒๑ (ฉบับปรับปรุง พ.ศ. ๒๕๓๓) หลักสูตรมัธยมศึกษาตอนต้น พุทธศักราช ๒๕๒๑ (ฉบับปรับปรุง พ.ศ. ๒๕๓๓) หลักสูตรมัธยมศึกษาตอนปลาย พุทธศักราช ๒๕๒๔ (ฉบับปรับปรุง พ.ศ. ๒๕๓๓) ตั้งแต่ปีการศึกษา ๒๕๓๙ เป็นต้นไป มีรายละเอียด ดังนี้

๖.๑ เพิ่มเติมกลุ่มประสบการณ์พิเศษ ชั้นประถมศึกษาปีที่ ๑ – ๔ ในหลักสูตรประถมศึกษา พุทธศักราช ๒๕๒๑ (ฉบับปรับปรุง พ.ศ. ๒๕๓๓) ปีละ ๖๐๐ คาบ จากเดิมกำหนดไว้ ๒๔๐ คาบต่อปี

๖.๒ ให้ใช้หลักสูตรภาษาอังกฤษ พุทธศักราช ๒๕๓๙ ใน หลักสูตรประถมศึกษา พุทธศักราช ๒๕๒๑ (ฉบับปรับปรุง พ.ศ. ๒๕๓๓) หลักสูตรมัธยมศึกษาตอนต้น พุทธศักราช ๒๕๒๑ (ฉบับปรับปรุง พ.ศ. ๒๕๓๓) หลักสูตรมัธยมศึกษาตอนปลาย พุทธศักราช ๒๕๒๔ (ฉบับปรับปรุง พ.ศ. ๒๕๓๓)

๗. แนวการวัดผลประเมินผลภาษาอังกฤษระดับประถมศึกษาและมัธยมศึกษา มีการดำเนินการ ๒ ลักษณะ คือ

๗.๑ การวัดและประเมินผลตามระเบียบกระทรวงศึกษาธิการว่าด้วยการประเมินผลการเรียนตามหลักสูตร ระเบียบกระทรวงศึกษาธิการว่าด้วยการประเมินผลการเรียนตามหลักสูตรประถมศึกษา มัธยมศึกษาตอนต้น มัธยมศึกษาตอนปลาย ฉบับปรับปรุง พ.ศ. ๒๕๓๓

๗.๒ กระบวนการวัดและประเมินผล เน้นการวัดความสามารถในการใช้ภาษาอังกฤษเพื่อการสื่อสาร ทั้งในแง่ของการใช้ภาษาเพื่อเข้าสู่สังคมและวัฒนธรรม และการใช้ภาษาเพื่อสื่อความ วัดทั้งความรู้ทางภาษา และความสามารถในการใช้ภาษาสื่อสารในสถานการณ์จริง ใช้การวัดและประเมินผลเป็นเครื่องช่วยพัฒนาความสามารถทางภาษาของผู้เรียนเป็นสำคัญ โดยอาศัยการวัดและการประเมินผลการใช้ภาษาทั้งด้านการฟัง พูด อ่าน และเขียน ด้วยข้อทดสอบประเภทต่างๆ การเก็บบันทึกผลการทำงานที่ได้รับมอบหมาย และแบบสังเกต เพื่อก่อให้เกิดการพัฒนาอย่างต่อเนื่องสม่ำเสมอ ในแต่ละระดับชั้นควรมีการวัดมาตรฐานพื้นฐานภาษาอังกฤษของผู้เรียนให้ทราบว่าความสามารถในการใช้ภาษาอังกฤษของตนอยู่ในระดับใด และควรจะได้รับ การซ่อมเสริมอย่างไร จัดให้มีข้อสอบวัดมาตรฐานพื้นฐานของความสามารถในการใช้ภาษาอังกฤษ อันเป็นมาตรฐานกลาง โดยอาจ กำหนดขึ้นให้ใกล้เคียงกับมาตรฐานสากลของประเทศที่ใช้ภาษาอังกฤษเป็นภาษาต่างประเทศ

๘. สื่อการเรียนการสอน เน้นการใช้สื่อการเรียนการสอนภาษาอังกฤษอย่างหลากหลาย นอกเหนือจาก หนังสือเรียน แบบฝึกหัด คู่มือครู แถบบันทึกเสียงประกอบบทเรียน และสื่อภาษาอังกฤษที่พบเห็น ในชีวิตประจำวัน (Authentic Materials) เช่น หนังสือพิมพ์ แบบฟอร์มต่าง ๆ จดหมาย แผ่นภาพ ป้ายโฆษณา เป็นต้น ทั้งนี้ ให้เป็นไปตามคำสั่งกระทรวงศึกษาธิการ ที่ รก ๔๑๙/๒๕๒๒ ลงวันที่ ๑๑ ตุลาคม ๒๕๒๒ เรื่อง ให้ใช้ แนวปฏิบัติเกี่ยวกับการใช้และการควบคุมการใช้หนังสือสำหรับนักเรียนในโรงเรียนประถมศึกษาและมัธยมศึกษา

คำสั่งกระทรวงศึกษาธิการ ที่ วก ๒๒๙/๒๕๓๘ เรื่อง การกำหนดหนังสือสำหรับเลือกใช้ในโรงเรียนระดับมัธยมศึกษาตอนต้น ลงวันที่ ๒๗ กุมภาพันธ์ พ.ศ. ๒๕๓๘ คำสั่งกระทรวงศึกษาธิการ ที่ วก ๔๒๑/๒๕๔๐ เรื่อง การกำหนดสื่อการเรียนการสอนสำหรับเด็กใช้ในโรงเรียนระดับประถมศึกษา (เพิ่มเติมครั้งที่ ๑) และคำสั่งกระทรวงศึกษาธิการ ที่ วก ๔๒๒/๒๕๔๐ เรื่อง การกำหนดหนังสือสำหรับเลือกใช้ในโรงเรียนระดับมัธยมศึกษาตอนต้น (เพิ่มเติมครั้งที่ ๒)

หลักฐาน/เอกสารอ้างอิง

๑. หลักสูตรภาษาอังกฤษ พุทธศักราช ๒๕๓๙ ในหลักสูตรประถมศึกษา พุทธศักราช ๒๕๒๑ (ฉบับปรับปรุง พ.ศ. ๒๕๓๓) หลักสูตรมัธยมศึกษาตอนต้น พุทธศักราช ๒๕๒๑ (ฉบับปรับปรุง พ.ศ. ๒๕๓๓) หลักสูตรมัธยมศึกษาตอนปลาย พุทธศักราช ๒๕๒๔ (ฉบับปรับปรุง พ.ศ. ๒๕๓๓)
๒. คำสั่งกระทรวงศึกษาธิการ ที่ วก ๔๑๙/๒๕๒๒ ลงวันที่ ๑๑ ตุลาคม ๒๕๒๒ เรื่อง ให้ใช้แนวปฏิบัติเกี่ยวกับการใช้และการควบคุมการใช้หนังสือสำหรับนักเรียนในโรงเรียนประถมศึกษาและมัธยมศึกษา
๓. คำสั่งกระทรวงศึกษาธิการ ที่ วก ๒๒๙/๒๕๓๘ ลงวันที่ ๒๗ กุมภาพันธ์ พ.ศ. ๒๕๓๘ เรื่อง การกำหนดหนังสือสำหรับเลือกใช้ในโรงเรียนระดับมัธยมศึกษาตอนต้น
๔. คำสั่งกระทรวงศึกษาธิการ ที่ วก ๔๒๑/๒๕๔๐ เรื่อง การกำหนดสื่อการเรียนการสอนสำหรับเด็กใช้ในโรงเรียนระดับประถมศึกษา (เพิ่มเติมครั้งที่ ๑)
๕. คำสั่งกระทรวงศึกษาธิการ ที่ วก ๔๒๒/๒๕๔๐ เรื่อง การกำหนดหนังสือสำหรับเลือกใช้ในโรงเรียนระดับมัธยมศึกษาตอนต้น (เพิ่มเติมครั้งที่ ๒)

○ หลักสูตรก่อนประถมศึกษา พุทธศักราช ๒๕๔๐



ที่มา/ความสำคัญ

เนื่องจากกระทรวงศึกษาธิการมีนโยบายจัดการศึกษาแก่เด็กระดับก่อนประถมศึกษาทุกประเภท ทั้งเด็กปกติ เด็กด้อยโอกาส และเด็กพิเศษ โดยจัดให้ครอบคลุมทุกพื้นที่ ให้โอกาสแก่เด็กทั้งในเมืองและชนบทอย่างเท่าเทียมกัน เพื่อให้สอดคล้องกับแผนการศึกษาแห่งชาติ พุทธศักราช ๒๕๓๕ และนโยบายของรัฐบาลที่จะเร่งขยายโอกาสทางการศึกษาในระดับก่อนประถมศึกษาในทุกรูปแบบให้ทั่วถึง โดยเน้นการพัฒนาความพร้อมทุกด้าน ทั้งทางด้านร่างกาย อารมณ์ จิตใจ สังคม และสติปัญญา แต่เนื่องจากการจัดการศึกษาระดับก่อนประถมศึกษาในช่วงเวลาที่ผ่านมา เป็นการจัดที่หลากหลายตามความพร้อมของแต่ละหน่วยงาน

ดังนั้น ในปี พ.ศ. ๒๕๓๖ กระทรวงศึกษาธิการได้มอบให้กรมวิชาการจัดทำแนวการจัดประสบการณ์ เพื่อให้การอบรมเลี้ยงดูและการจัดประสบการณ์ให้แก่เด็กในวัยนี้ เพื่อให้การพัฒนาเด็กเป็นไปในทิศทางเดียวกัน แล้วนำไปทดลองใช้ในโรงเรียนและศูนย์เด็กเล็กต่าง ๆ ที่จัดการศึกษาระดับนี้ จากนั้นจึงนำมาปรับปรุงเป็นเอกสารที่สมบูรณ์ และประกาศใช้ในปีการศึกษา ๒๕๓๙

ต่อมาในปี พ.ศ. ๒๕๔๐ กรมวิชาการได้จัดให้มีการสัมมนาเพื่อระดมความคิดเห็นจากผู้ทรงคุณวุฒิ ผู้บริหาร ศึกษานิเทศก์ ครู และผู้เกี่ยวข้อง เกี่ยวกับหลักสูตรก่อนประถมศึกษา พุทธศักราช ๒๕๔๐ เพื่อเป็นแนวทางในการจัดการศึกษาให้มีประสิทธิภาพและเป็นมาตรฐานเดียวกัน แล้วนำผลที่ได้จากการสัมมนา มาปรับปรุงแนวการจัดประสบการณ์ระดับก่อนประถมศึกษา และกระทรวงศึกษาธิการได้ประกาศให้ใช้หลักสูตรก่อนประถมศึกษา พุทธศักราช ๒๕๔๐ เมื่อวันที่ ๗ สิงหาคม ๒๕๔๐

สาระสำคัญ/ผลที่เกิด

หลักสูตรก่อนประถมศึกษา พุทธศักราช ๒๕๔๐ มีสาระสำคัญ ดังนี้

๑. จัดแบ่งหลักสูตรเป็น ๓ ส่วน ตามช่วงอายุของเด็ก ดังนี้

๑.๑ หลักสูตรก่อนประถมศึกษา แรกเกิด - ๑ ปี

๑.๒ หลักสูตรก่อนประถมศึกษา อายุ ๑ - ๓ ปี

๑.๓ หลักสูตรก่อนประถมศึกษา อายุ ๓ - ๖ ปี

๒. หลักการของแต่ละช่วงอายุกำหนดไว้ดังนี้

๒.๑ หลักสูตรก่อนประถมศึกษา แรกเกิด - ๑ ปี

เน้นการอบรมเลี้ยงดูและพัฒนาเป็นพิเศษ เพื่อปกป้องประคับประคองให้ยู่รอดปลอดภัย

มีพัฒนาการสมวัยทุกด้าน

๒.๒ หลักสูตรก่อนประถมศึกษา อายุ ๑ – ๓ ปี

เน้นการจัดการอบรมเลี้ยงดูที่ส่งเสริมพัฒนาการของเด็กรอบด้าน ทั้งด้านร่างกาย อารมณ์ จิตใจ สังคม และสติปัญญา เพื่อให้เด็กได้มีโอกาสพัฒนาความสามารถตามลำดับขั้นของพัฒนาการต่าง ๆ อย่างสมบูรณ์ เต็มตามศักยภาพ โดยประสานความร่วมมือกับพ่อแม่ ผู้ปกครอง

๒.๓ หลักสูตรก่อนประถมศึกษา อายุ ๓ – ๖ ปี

เน้นการจัดในลักษณะการอบรมเลี้ยงดูและการให้การศึกษา พัฒนาเด็กโดยองค์รวม ทั้งด้านร่างกาย อารมณ์ จิตใจ สังคม สติปัญญา โดยผ่านกิจกรรมการเล่นที่เหมาะสมกับวัย วุฒิภาวะ ความแตกต่างระหว่างบุคคล เพื่อเป็นพื้นฐานในการดำรงชีวิตและอยู่ในสังคมได้อย่างมีความสุข

๓. จุดมุ่งหมายของแต่ละช่วงอายุกำหนดไว้ดังนี้

๓.๑ หลักสูตรก่อนประถมศึกษา แรกเกิด – ๑ ปี

กำหนดเป็นคุณลักษณะที่พึงประสงค์และคุณลักษณะตามวัยสำหรับเด็กเป็นรายเดือน

๓.๒ หลักสูตรก่อนประถมศึกษา อายุ ๑ – ๓ ปี

กำหนดเป็นคุณลักษณะที่พึงประสงค์และคุณลักษณะตามวัยสำหรับเด็กเป็นรายปี

๓.๓ หลักสูตรก่อนประถมศึกษา อายุ ๓ – ๖ ปี

กำหนดเป็นคุณลักษณะที่พึงประสงค์และคุณลักษณะตามวัย เป็นช่วงกลุ่มอายุ คือ ๓ – ๔ ปี ๔ – ๕ ปี และ ๕ – ๖ ปี

๔. มีการกำหนดแนวทางการอบรมเลี้ยงดูแต่ละช่วงวัยดังนี้

๔.๑ หลักสูตรก่อนประถมศึกษา แรกเกิด – ๑ ปี และหลักสูตรก่อนประถมศึกษา อายุ ๑ – ๓ ปี มีการกำหนดแนวทางการพัฒนาเด็กแต่ละช่วงอายุ แนวการจัดกิจกรรม และการประเมินพัฒนาการของเด็กแต่ละวัย

๔.๒ หลักสูตรก่อนประถมศึกษา อายุ ๓ – ๖ ปี มีการกำหนดแนวทางการจัดประสบการณ์ เนื้อหา (ประสบการณ์สำคัญและเนื้อหาแนวคิด) กิจกรรมประจำวัน การจัดตารางกิจกรรมประจำวัน และการประเมินพัฒนาการ เพื่อให้บรรลุผลตามจุดมุ่งหมาย โดยเน้นพัฒนาการทุกด้านอย่างเป็นองค์รวม

หลักฐาน/เอกสารอ้างอิง

หลักสูตรก่อนประถมศึกษา พุทธศักราช ๒๕๔๐

○ บทสรุป

การจัดการศึกษาไทย ยุคนี้จัดได้ว่ามีการเปลี่ยนแปลงเป็นอย่างมาก เพื่อให้สอดคล้องกับสังคมโลกยุคโลกาภิวัตน์ เริ่มจาก การจัดทำแผนการศึกษาแห่งชาติ พุทธศักราช ๒๕๒๐ ที่กำหนดความมุ่งหมายการศึกษาว่าเป็นกระบวนการต่อเนื่องตลอดชีวิต ให้สามารถดำรงชีวิตอยู่ในสังคมของการเปลี่ยนแปลงได้อย่างมีความสุข มีการเปลี่ยนแปลงระบบการศึกษาของไทยจาก ๖:๓:๓ มาเป็น ๗:๓:๒

เปลี่ยนแปลงระบบการเรียนจากรายปี มาเป็น รายภาค ในการจัดการศึกษาระดับมัธยมศึกษาทั้งตอนต้น และตอนปลาย มีการคิดค่าน้ำหนักของรายวิชาที่เรียน เป็น “หน่วยการเรียนรู้” โดยกำหนดรายวิชาที่ใช้เวลาเรียน ๒ คาบ/สัปดาห์/ภาค มีค่าน้ำหนักเป็น ๑ หน่วยการเรียนรู้

ในหลักสูตรมัธยมศึกษาตอนปลาย พุทธศักราช ๒๕๒๔ เปลี่ยนแปลงการคิดค่าน้ำหนักรายวิชาจาก “หน่วยกิต” มาเป็น “หน่วยการเรียนรู้” ทั้งนี้ เพราะวิชาที่เรียนในหลักสูตรไม่สามารถจะแยกว่าเป็นภาคทฤษฎี และภาคปฏิบัติอย่างชัดเจน และเพื่อให้สอดคล้องกับหลักสูตรมัธยมศึกษาตอนต้น

การจัดหลักสูตรในยุคนี้ เปิดโอกาสให้ผู้ที่มีส่วนร่วมทั้งระดับท้องถิ่น ชุมชน และโรงเรียนมีส่วนร่วมในการจัดการศึกษา รวมทั้งการเปิดโอกาสให้เรียนภาษาอังกฤษเป็นภาษาต่างประเทศที่ ๑ ในหลักสูตรระดับประถมศึกษา มัธยมศึกษาตอนต้น และมัธยมศึกษาตอนปลาย

ยุคที่ ๖ : เตรียมคนสู่อนาคต

○ นำเรื่อง

ยุคโลกาภิวัตน์ เป็นยุคที่โลกมีความเปลี่ยนแปลงในทุกๆ ด้านอย่างรวดเร็วและรุนแรง ส่งผลให้โลกในศตวรรษที่ ๒๑ เป็นยุคแห่งความเปลี่ยนแปลง เป็นโลกของเทคโนโลยีและนวัตกรรม เครื่องจักรและหุ่นยนต์ถูกนำเข้ามาใช้แทนคน ทำให้มนุษย์ต้องเผชิญหน้ากับปัญหาต่างๆ มากมาย และเป็นปัญหาที่ซับซ้อนมากกว่าเดิม และมีความเชื่อมโยงถึงกันไม่ว่าจะเป็นปัญหาเศรษฐกิจ ปัญหาสังคม ปัญหาการก่อการร้าย ความปลอดภัยและความเป็นส่วนตัวที่จะถูกคุกคาม รั่วไหล หรือถูกตรวจสอบได้โดยง่ายภายใต้การเข้าถึงเทคโนโลยีที่ทันสมัย

ความสำเร็จก้าวหน้าและวิวัฒนาการที่ดีของเทคโนโลยีทำให้การดำรงชีวิตของมนุษยชาติต้องพึ่งพิงเทคโนโลยีเป็นอย่างมาก จนทำให้เทคโนโลยีกลายมาเป็นปัจจัยพื้นฐานสำคัญของชีวิตมนุษย์

ในศตวรรษที่ ๒๑ เชื่อว่า คนที่สามารถดำรงชีวิตได้อย่างมีความสุขและประสบความสำเร็จในชีวิตต้องเป็นผู้ที่มีทักษะในการเผชิญกับโลกที่ซับซ้อนขึ้นและทักษะสำคัญสำหรับโลกยุคศตวรรษที่ ๒๑ คือ ทักษะด้านการเรียนรู้และนวัตกรรม ทักษะชีวิตและอาชีพ ทักษะด้านเทคโนโลยีและการสื่อสาร

○ พระราชบัญญัติการศึกษาแห่งชาติ พ.ศ. ๒๕๔๒ และที่แก้ไขเพิ่มเติม

ที่มา/ความสำคัญ

รัฐธรรมนูญแห่งราชอาณาจักรไทย พุทธศักราช ๒๕๔๐ กำหนดให้บุคคลย่อมมีสิทธิเสมอกันในการรับการศึกษาขั้นพื้นฐานไม่น้อยกว่าสิบสองปีที่รัฐจะต้องจัดให้อย่างทั่วถึง และมีคุณภาพโดยไม่เก็บค่าใช้จ่าย (มาตรา ๔๓) และรัฐต้องจัดการศึกษาอบรมและสนับสนุนให้เอกชนจัดการศึกษาอบรมให้เกิดความรู้คู่คุณธรรม (มาตรา ๖๙) จึงจัดให้มีกฎหมายเกี่ยวกับการศึกษาแห่งชาติ (พระราชบัญญัติการศึกษาแห่งชาติ พ.ศ. ๒๕๔๒) ขึ้น

สาระสำคัญ/ผลที่เกิด

พระราชบัญญัติการศึกษาแห่งชาติ พ.ศ. ๒๕๔๒ ประกอบด้วยเนื้อหาสาระทั้งหมด ๙ หมวด รวมบทเฉพาะกาล รวมทั้งสิ้น ๗๒ มาตรา มีเนื้อหาสาระสำคัญที่เกี่ยวข้องกับการศึกษาขั้นพื้นฐาน เช่น

๑. ความหมายของคำต่าง ๆ ได้แก่ การศึกษา การศึกษาขั้นพื้นฐาน การศึกษาตลอดชีวิต สถานศึกษา สถานศึกษาขั้นพื้นฐาน มาตรฐานการศึกษา การประกันคุณภาพภายใน การประกันคุณภาพภายนอก (มาตรา ๔)

๒) การจัดการศึกษาขั้นพื้นฐานไม่น้อยกว่า ๑๒ ปี ให้อย่างทั่วถึงและมีคุณภาพ โดยไม่เก็บค่าใช้จ่าย (มาตรา ๑๐)

๓) การศึกษาภาคบังคับ จำนวน ๙ ปี (มาตรา ๑๗)

๔) กำหนดให้มีหลักสูตรแกนกลางการศึกษาขั้นพื้นฐาน และให้สถานศึกษาจัดทำสาระของหลักสูตร (มาตรา ๒๗)

๕) การจัดหลักสูตรการศึกษาระดับต่าง ๆ ต้องมีความหลากหลาย สาระของหลักสูตรมีทั้งส่วนที่เป็นวิชาการและวิชาชีพ มุ่งพัฒนาคนให้มีความสมดุล ทั้งด้านความรู้ ความคิด ความสามารถ ความดีงาม และความรับผิดชอบต่อสังคม (มาตรา ๒๘)

๖) ให้มีคณะกรรมการการศึกษาขั้นพื้นฐานมีหน้าที่พิจารณาเสนอนโยบาย แผนพัฒนามาตรฐานและหลักสูตรแกนกลางการศึกษาขั้นพื้นฐาน สนับสนุนทรัพยากร การติดตามตรวจสอบ และประเมินผลการจัดการศึกษาขั้นพื้นฐาน (มาตรา ๓๔)

๗) มีการกระจายอำนาจการบริหารและการจัดการศึกษาทั้งด้านวิชาการ งบประมาณ การบริหารบุคคล และการบริหารทั่วไปยังสำนักงานเขตพื้นที่การศึกษา (มาตรา ๓๙)

หลักฐาน/เอกสารอ้างอิง

๑. พระราชบัญญัติการศึกษาแห่งชาติ พ.ศ. ๒๕๔๒
๒. พระราชบัญญัติการศึกษาแห่งชาติ (ฉบับที่ ๒) พ.ศ. ๒๕๔๕
๓. พระราชบัญญัติการศึกษาแห่งชาติ (ฉบับที่ ๓) พ.ศ. ๒๕๕๓
๔. พระราชบัญญัติการศึกษาแห่งชาติ (ฉบับที่ ๔) พ.ศ. ๒๕๖๒

○ หลักสูตรการศึกษาขั้นพื้นฐาน พุทธศักราช ๒๕๔๔



ที่มา/ความสำคัญ

จากการประกาศใช้พระราชบัญญัติการศึกษาแห่งชาติ พ.ศ. ๒๕๔๒ ที่กำหนดให้มีการจัดทำหลักสูตรการศึกษาขั้นพื้นฐาน เพื่อความเป็นไทย ความเป็นพลเมืองที่ดีของชาติ การดำรงชีวิต และการประกอบอาชีพ ตลอดจนเพื่อการศึกษาต่อ และให้สถานศึกษาขั้นพื้นฐานจัดทำสาระของหลักสูตร ในส่วนที่เกี่ยวกับสภาพปัญหาในชุมชนและสังคม ภูมิปัญญาท้องถิ่น คุณลักษณะอันพึงประสงค์ เพื่อเป็นสมาชิกที่ดีของครอบครัว ชุมชน สังคม และประเทศชาติ และจากความเจริญก้าวหน้าทางวิทยาการของโลกยุคโลกาภิวัตน์ ซึ่งเกิดอย่างรวดเร็ว มีผลต่อการเปลี่ยนแปลงทางสังคมและเศรษฐกิจ ดังนั้น จึงจำเป็นต้องมีการเตรียมคนให้มีความรู้ ความสามารถที่จะเผชิญปัญหา สังคมและเศรษฐกิจที่เปลี่ยนแปลงอย่างรวดเร็วได้อย่างมีประสิทธิภาพ

กระทรวงศึกษาธิการจึงได้พัฒนาหลักสูตรการศึกษาขั้นพื้นฐานขึ้น และได้ประกาศให้ใช้หลักสูตรการศึกษาขั้นพื้นฐาน พุทธศักราช ๒๕๔๔ เมื่อวันที่ ๒ พฤศจิกายน ๒๕๔๔

สาระสำคัญ/ผลที่เกิด

๑. หลักสูตรการศึกษาขั้นพื้นฐาน พุทธศักราช ๒๕๔๔ เป็นหลักสูตรแกนกลางของประเทศ มีจุดประสงค์ เพื่อพัฒนาคุณภาพของผู้เรียนให้เป็นคนดี มีปัญญา มีคุณภาพที่ดี มีขีดความสามารถในการแข่งขัน โดยเฉพาะอย่างยิ่ง การเพิ่มศักยภาพของผู้เรียนให้สูงขึ้น รวมทั้งมีความสามารถในการประกอบอาชีพหรือศึกษาต่อตามความถนัดและความสามารถของแต่ละบุคคล โดยมีมาตรฐานการเรียนรู้เป็นข้อกำหนดคุณภาพของผู้เรียน กำหนดเป็น ๒ ลักษณะ คือ มาตรฐานการเรียนรู้การศึกษาขั้นพื้นฐาน และมาตรฐานการเรียนรู้ช่วงชั้น

๑.๑ มาตรฐานการเรียนรู้การศึกษาขั้นพื้นฐาน เป็นมาตรฐานการเรียนรู้ในแต่ละกลุ่มสาระการเรียนรู้ เมื่อผู้เรียนเรียนจบการศึกษาขั้นพื้นฐาน

๑.๒ มาตรฐานการเรียนรู้ช่วงชั้น เป็นมาตรฐานการเรียนรู้ในแต่ละกลุ่มสาระการเรียนรู้ เมื่อผู้เรียนเรียนจบในแต่ละช่วงชั้น คือ ชั้นประถมศึกษาปีที่ ๓ และ ๖ และชั้นมัธยมศึกษาปีที่ ๓ และ ๖

๒. กำหนดสาระการเรียนรู้ ๘ กลุ่มสาระ เป็น ๒ ลักษณะ คือ

๒.๑ สาระการเรียนรู้ที่ใช้เป็นหลักในการจัดการเรียนการสอนเพื่อสร้างพื้นฐานการคิดและเป็นกลยุทธ์ในการแก้ปัญหาและวิกฤตของชาติ ประกอบด้วย ภาษาไทย คณิตศาสตร์ วิทยาศาสตร์ และสังคมศึกษา ศาสนา และวัฒนธรรม

๒.๒ สารการเรียนรู้ที่เสริมสร้างพื้นฐานความเป็นมนุษย์และสร้างศักยภาพในการคิดและการทำงานอย่างสร้างสรรค์ ประกอบด้วย สุขศึกษาและพลศึกษา ศิลปะ การงานอาชีพและเทคโนโลยี และภาษาต่างประเทศ

สำหรับส่วนที่ตอบสนอง ความสามารถ ความถนัด และความสนใจของผู้เรียนแต่ละคนนั้น สถานศึกษาสามารถกำหนดเพิ่มขึ้นได้ให้สอดคล้องและสนองตอบศักยภาพของผู้เรียนแต่ละคน

๓. จัดหลักสูตรเป็นช่วงชั้น คือ ช่วงชั้นที่ ๑ ชั้นประถมศึกษาปีที่ ๑ - ๓ ช่วงชั้นที่ ๒ ชั้นประถมศึกษาปีที่ ๔ - ๖ ช่วงชั้นที่ ๓ ชั้นมัธยมศึกษาปีที่ ๑ - ๓ และ ช่วงชั้นที่ ๔ ชั้นมัธยมศึกษาปีที่ ๔ - ๖

๓.๑ ช่วงชั้นที่ ๑ และ ๒ มุ่งเน้นให้ผู้เรียนพัฒนาคุณภาพชีวิต กระบวนการเรียนรู้ทางสังคม ทักษะพื้นฐานด้านการอ่าน การเขียน การคิดคำนวณ การคิดวิเคราะห์ การติดต่อสื่อสาร และพื้นฐานความเป็นมนุษย์ เน้นการบูรณาการอย่างสมดุลทั้งในด้านร่างกาย สติปัญญา อารมณ์ สังคมและวัฒนธรรม

๓.๒ ช่วงชั้นที่ ๓ มุ่งเน้นให้ผู้เรียนสำรวจความสามารถ ความถนัด ความสนใจของตนเอง และพัฒนาบุคลิกภาพส่วนตน พัฒนาความสามารถ ทักษะพื้นฐานด้านการเรียนรู้ และทักษะในการดำเนินชีวิต ให้มีความสมดุลทั้งด้านความรู้ ความคิด ความสามารถ ความดีงาม และความรับผิดชอบต่อสังคม สามารถเสริมสร้างสุขภาพส่วนตนและชุมชน มีความภูมิใจในความเป็นไทย ตลอดจนใช้เป็นพื้นฐานในการประกอบอาชีพหรือศึกษาต่อ

ช่วงชั้นที่ ๑ - ๓ ถือว่าเป็นการจัดการศึกษาภาคบังคับ

๓.๓ ช่วงชั้นที่ ๔ เน้นการศึกษาเพื่อเพิ่มพูนความรู้และทักษะเฉพาะด้าน มุ่งปลูกฝังความรู้ ความสามารถและทักษะในวิทยาการและเทคโนโลยี เพื่อให้เกิดความคิดริเริ่มสร้างสรรค์ นำไปใช้ให้เกิดประโยชน์ต่อการศึกษาต่อ และการประกอบอาชีพ มุ่งมั่นพัฒนาตนและประเทศตามบทบาทของตน สามารถเป็นผู้นำและผู้ให้บริการชุมชนในด้านต่าง ๆ

๔. กำหนดให้มีกิจกรรมพัฒนาผู้เรียน เป็นกิจกรรมที่จัดให้ผู้เรียนได้พัฒนาความสามารถของตนเองตามศักยภาพ มุ่งเน้นเพิ่มเติมจากกิจกรรมที่ได้จัดให้เรียนรู้ตามกลุ่มสาระการเรียนรู้ทั้ง ๘ กลุ่ม การเข้าร่วมและปฏิบัติกิจกรรมที่เหมาะสมร่วมกับผู้อื่นอย่างมีความสุขกับกิจกรรมที่เลือกด้วยตัวเองตามความถนัดและความสนใจอย่างแท้จริง โดยแบ่งกิจกรรมพัฒนาผู้เรียนเป็น ๒ ลักษณะ คือ กิจกรรมแนะแนว และกิจกรรมนักเรียน

๕. โครงสร้างหลักสูตรการศึกษาขั้นพื้นฐาน พุทธศักราช ๒๕๔๔ เป็นต้นนี้

โครงสร้างหลักสูตรการศึกษาขั้นพื้นฐาน พุทธศักราช ๒๕๔๔

ช่วงชั้น	ประถมศึกษา		มัธยมศึกษา	
	ช่วงชั้นที่ ๑ (ป.๑-๓)	ช่วงชั้นที่ ๒ (ป.๔-๖)	ช่วงชั้นที่ ๓ (ม.๑-๓)	ช่วงชั้นที่ ๔ (ม.๔-๖)
	การศึกษาภาคบังคับ			
	การศึกษาขั้นพื้นฐาน			
กลุ่มสาระการเรียนรู้ ๘ กลุ่ม				
ภาษาไทย	●	●	●	●
คณิตศาสตร์	●	●	●	●
วิทยาศาสตร์	●	●	●	●
สังคมศึกษา ศาสนา และวัฒนธรรม	●	●	●	●
สุขศึกษาและพลศึกษา	■	■	■	■
ศิลปะ	■	■	■	■
การงานอาชีพและเทคโนโลยี	■	■	■	■
ภาษาต่างประเทศ	■	■	■	■
กิจกรรมพัฒนาผู้เรียน	▲	▲	▲	▲
เวลาเรียน	ประมาณปีละ ๘๐๐-๑,๐๐๐ ชม.	ประมาณปีละ ๘๐๐-๑,๐๐๐ ชม.	ประมาณปีละ ๑,๐๐๐-๑,๒๐๐ ชม.	ไม่น้อยกว่าปีละ ๑,๒๐๐ ชม.

หมายเหตุ ● สาระการเรียนรู้ที่สถานศึกษาต้องใช้เป็นหลักเพื่อสร้างพื้นฐานการคิด การเรียนรู้และการแก้ปัญหา

■ สาระการเรียนรู้ที่เสริมสร้างความเป็นมนุษย์ และศักยภาพพื้นฐานในการคิด และการทำงาน

▲ กิจกรรมที่เสริมสร้างการเรียนรู้ นอกจากสาระการเรียนรู้ ๘ กลุ่ม และการพัฒนาตนตามศักยภาพ

ทั้งนี้ สถานศึกษาอาจจัดเวลาเรียนและกลุ่มสาระต่าง ๆ ได้ตามสภาพกลุ่มเป้าหมาย สำหรับการศึกษาในระบบ สามารถจัดเวลาเรียน และช่วงชั้นได้ตามระดับการศึกษา

๖. กลุ่มสาระการเรียนรู้ตามโครงสร้างหลักสูตรการศึกษาขั้นพื้นฐาน พุทธศักราช ๒๕๔๔ แต่ละกลุ่มสาระการเรียนรู้จะมีการกำหนดมาตรฐานการเรียนรู้การศึกษาขั้นพื้นฐานและมาตรฐานการเรียนรู้ช่วงชั้น สถานศึกษาต้องนำไปวิเคราะห์เป็นผลการเรียนรู้ที่คาดหวัง และสาระการเรียนรู้เป็นรายปี/รายภาค เพื่อนำไปสู่การจัดทำหลักสูตรสถานศึกษา

สำหรับมาตรฐานการเรียนรู้ที่สอดคล้องกับสภาพปัญหา ในชุมชนและสังคม ภูมิปัญญาท้องถิ่น คุณลักษณะอันพึงประสงค์ เพื่อเป็นสมาชิกที่ดีของครอบครัว ชุมชน สังคม และประเทศชาติ ตลอดจนมาตรฐานการเรียนรู้ที่เข้มข้นตามความสามารถ ความถนัด และความสนใจของผู้เรียน ให้สถานศึกษาพัฒนาเพิ่มเติมได้

๗. กระทรวงศึกษาธิการ โดยกรมวิชาการ จัดทำเอกสารประกอบหลักสูตร เพื่อให้สถานศึกษาสามารถจัดทำหลักสูตรสถานศึกษา และจัดการเรียนรู้เพื่อพัฒนาผู้เรียนได้เต็มตามศักยภาพ เช่น เอกสารสาระและมาตรฐานการเรียนรู้ทั้ง ๘ กลุ่มสาระการเรียนรู้ เอกสารคู่มือการจัดการเรียนรู้ทั้ง ๘ กลุ่มสาระการเรียนรู้ เอกสารการจัดการสาระการเรียนรู้ ๘ กลุ่มสาระการเรียนรู้ เอกสารแนวทางการจัดทำหลักสูตรของสถานศึกษา เอกสารคู่มือการจัดกิจกรรมพัฒนาผู้เรียน เอกสารแนวทางการวัดและประเมินผลการเรียน เป็นต้น

๘. การประกาศใช้หลักสูตรการศึกษาขั้นพื้นฐาน พุทธศักราช ๒๕๔๔ ภายใต้อำนาจหน้าที่ คือ

- ปีการศึกษา ๒๕๔๖ ให้ใช้หลักสูตรการศึกษาขั้นพื้นฐาน พุทธศักราช ๒๕๔๔ ในชั้นประถมศึกษาปีที่ ๑ และ ๔ ชั้นมัธยมศึกษาปีที่ ๑ และ ๔

- ปีการศึกษา ๒๕๔๗ ให้ใช้หลักสูตรการศึกษาขั้นพื้นฐาน พุทธศักราช ๒๕๔๔ ในชั้นประถมศึกษาปีที่ ๑ และ ๒ ชั้นประถมศึกษาปีที่ ๔ และ ๕ ชั้นมัธยมศึกษาปีที่ ๑ และ ๒ และชั้นมัธยมศึกษาปีที่ ๔ และ ๕

- ปีการศึกษา ๒๕๔๘ ให้ใช้หลักสูตรการศึกษาขั้นพื้นฐาน พุทธศักราช ๒๕๔๔ ทุกชั้นเรียน ทั้งนี้ ให้เริ่มใช้หลักสูตรการศึกษาขั้นพื้นฐาน พุทธศักราช ๒๕๔๔ ในโรงเรียนนำร่องและโรงเรียนเครือข่ายที่กระทรวงศึกษาธิการประกาศรายชื่อในชั้นเรียนที่เป็นไปตามลำดับข้างต้น ตั้งแต่ปีการศึกษา ๒๕๔๔ เป็นต้นไป

๙. การวัดและประเมินผลการเรียนรู้ เน้นการนำเอาผลการวัดและประเมินผลมาใช้ในการพัฒนาคุณภาพการเรียนการสอน เพื่อแสดงถึงความก้าวหน้าและความสำเร็จทางการเรียนของผู้เรียน รวมทั้งข้อมูลที่จะเป็นประโยชน์ต่อการส่งเสริมให้ผู้เรียนเกิดการพัฒนาและเรียนรู้อย่างเต็มตามศักยภาพ

เกณฑ์การผ่านช่วงชั้นและการจบหลักสูตรการศึกษาขั้นพื้นฐาน ซึ่งใช้เวลาประมาณ ๑๒ ปี ผู้เรียนสามารถจบการศึกษาได้ ๒ ช่วงคือ จบชั้นมัธยมศึกษาปีที่ ๓ ถือว่า จบการศึกษาภาคบังคับ และจบชั้นมัธยมศึกษาปีที่ ๖ ถือว่า จบการศึกษาขั้นพื้นฐาน

๙.๑ เกณฑ์มาตรฐานการเรียนรู้ช่วงชั้นที่ ๑ ๒ และ ๓ ชั้นประถมศึกษาปีที่ ๑ - ๓ ชั้นประถมศึกษาปีที่ ๔ - ๖ และชั้นมัธยมศึกษาปีที่ ๑ - ๓ (จบการศึกษาภาคบังคับ)

๑) ผู้เรียนต้องเรียนรู้ตามกลุ่มสาระการเรียนรู้ทั้ง ๘ กลุ่ม และได้รับการตัดสินผลการเรียน ให้ได้ตามเกณฑ์ที่สถานศึกษากำหนด

๒) ผู้เรียนต้องผ่านการประเมินการอ่าน คิด วิเคราะห์ เขียน ให้ได้ตามเกณฑ์ที่สถานศึกษากำหนด

๓) ผู้เรียนต้องผ่านการประเมินคุณลักษณะอันพึงประสงค์ ตามเกณฑ์ที่สถานศึกษากำหนด

๔) ผู้เรียนต้องเข้าร่วมกิจกรรมพัฒนาผู้เรียนและผ่านการประเมิน ตามเกณฑ์ที่สถานศึกษากำหนด

๙.๒ เกณฑ์มาตรฐานการเรียนรู้ช่วงชั้นที่ ๔ ชั้นมัธยมศึกษาปีที่ ๔ - ๖ (จบการศึกษาขั้นพื้นฐาน)

๑) ผู้เรียนต้องเรียนรู้ตามกลุ่มสาระการเรียนรู้ทั้ง ๘ กลุ่ม และได้หน่วยกิตครบตามหลักสูตรที่สถานศึกษากำหนดและได้รับการตัดสินผลการเรียน ให้ได้ตามเกณฑ์ที่สถานศึกษากำหนด

๒) ผู้เรียนต้องผ่านการประเมินการอ่าน คิด วิเคราะห์ เขียน ให้ได้ตามเกณฑ์ที่สถานศึกษากำหนด

๓) ผู้เรียนต้องผ่านการประเมินคุณลักษณะอันพึงประสงค์ ตามเกณฑ์ที่สถานศึกษากำหนด

๔) ผู้เรียนต้องเข้าร่วมกิจกรรมพัฒนาผู้เรียนและผ่านการประเมิน ตามเกณฑ์ที่สถานศึกษากำหนด

๑๐. สถานศึกษาต้องจัดทำระเบียบว่าด้วยการวัดและประเมินผลตามหลักสูตรสถานศึกษา เพื่อให้บุคลากรที่เกี่ยวข้องทุกฝ่ายถือปฏิบัติร่วมกัน และเป็นไปในมาตรฐานเดียวกัน กรมวิชาการได้จัดทำเอกสารแนวทางการวัดและประเมินผลตามหลักสูตรการศึกษาขั้นพื้นฐาน พุทธศักราช ๒๕๔๔ สำหรับเป็นแนวทางให้สถานศึกษา

สถานศึกษาต้องมีผลการเรียนรู้ของผู้เรียนจากการวัดและประเมินทั้งในระดับชั้นเรียน ระดับสถานศึกษา และระดับชาติ ตลอดจนการประเมินภายนอก เพื่อใช้เป็นข้อมูลสร้างความมั่นใจ สถานศึกษาต้องจัดให้มีการประกันคุณภาพภายใน เพื่อเป็นการสร้างความมั่นใจในคุณภาพการจัดการศึกษาของสถานศึกษา และเพื่อรองรับการประเมินภายนอก

๑๑. สถานศึกษาต้องมีการจัดทำเอกสารหลักฐานการศึกษาที่เกี่ยวกับการวัดและประเมินผลการเรียนของผู้เรียนเพื่อเป็นข้อมูลแสดงผลการดำเนินการวัดและประเมินผลและเอกสารหลักฐานแสดงวุฒิทางการศึกษาของผู้เรียน ได้แก่

๑๑.๑ เอกสารหลักฐานการศึกษาควบคุมและบังคับแบบ ได้แก่ ระเบียบแสดงผลการเรียน (Transcript) (ปพ.๑) หลักฐานแสดงวุฒิการศึกษา (ประกาศนียบัตร) (ปพ. ๒) แบบรายงานผู้สำเร็จการศึกษา (ปพ. ๓)

๑๑.๒ เอกสารหลักฐานการศึกษาที่โรงเรียนดำเนินการเอง ได้แก่ แบบแสดงผลการพัฒนาคุณลักษณะอันพึงประสงค์ (ปพ. ๔) เอกสารบันทึกผลการพัฒนาคุณภาพผู้เรียน (ปพ. ๕) เอกสารรายงานผลการพัฒนาคุณภาพผู้เรียนรายบุคคล (ปพ. ๖) ใบรับรองผลการศึกษา (ปพ. ๗) เอกสารระเบียบสะสม (ปพ. ๘) สมุดบันทึกผลการเรียนรู้ (ปพ. ๙)

๑๒. สื่อการเรียนรู้

กระทรวงศึกษาธิการได้มีประกาศ เรื่อง นโยบายการผลิต พัฒนาและใช้สื่อและเทคโนโลยีเพื่อการศึกษาตามหลักสูตรการศึกษาขั้นพื้นฐาน พุทธศักราช ๒๕๔๔ ลงวันที่ ๒๗ ธันวาคม ๒๕๔๕ ซึ่งมีสาระสำคัญว่า กระทรวงศึกษาธิการส่งเสริมสนับสนุนให้มีการผลิตและพัฒนาสื่อและเทคโนโลยีเพื่อการศึกษาทุกประเภท ทุกสาระการเรียนรู้และทุกช่วงชั้น โดยเปิดโอกาสให้มีการแข่งขันกันผลิตอย่างเสรีและเป็นธรรม และส่งเสริมสนับสนุนให้สถานศึกษามีและใช้สื่อและเทคโนโลยีเพื่อการศึกษาที่มีคุณภาพในกระบวนการเรียนการสอน และเพื่อให้เกิดผลตามนโยบายดังกล่าว กระทรวงศึกษาธิการได้กำหนดแนวดำเนินการได้ไว้ ๓ ด้าน ดังนี้

๑๒.๑ การผลิตและส่งเสริมการผลิตสื่อฯ โดยมีสาระสำคัญกำหนดให้ ภาครัฐ (กระทรวงศึกษาธิการ เขตพื้นที่การศึกษาและสถานศึกษา) และภาคเอกชนผลิตสื่อฯ ได้ทุกประเภท ทุกสาระการเรียนรู้และทุกช่วงชั้น และสำนักงานคณะกรรมการการศึกษาขั้นพื้นฐาน (กรมวิชาการ เดิม) จัดทำเกณฑ์คุณภาพสื่อฯ และให้ภาครัฐและเอกชนใช้เป็นแนวทางในการผลิตสื่อฯ

๑๒.๒ การประเมินคุณภาพสื่อฯ มีการประเมินคุณภาพทางวิชาการและควบคุมราคาจำหน่าย โดยสื่อที่ใช้ทั่วประเทศ มีสำนักวิชาการและมาตรฐานการศึกษา สำนักงานคณะกรรมการการศึกษาขั้นพื้นฐาน เป็นผู้ประเมิน สื่อที่ใช้ระดับเขตพื้นที่ มีคณะกรรมการเขตพื้นที่การศึกษาเป็นผู้ประเมิน และสื่อที่ครูผลิตเพื่อใช้ในสถานศึกษา ให้ผ่านความเห็นชอบของคณะกรรมการสถานศึกษาก่อนใช้ โดยการตรวจประเมินคุณภาพสื่อมี ๒ รูปแบบ คือ

๑) การตรวจประเมินคุณภาพสื่อการเรียนรู้ก่อนจัดจำหน่าย เฉพาะกลุ่มสาระการเรียนรู้ ภาษาไทย ภาษาต่างประเทศ คณิตศาสตร์ วิทยาศาสตร์ และสังคมศึกษา ศาสนา วัฒนธรรม ซึ่งเป็นวิชาทักษะที่ผู้เรียนจำเป็นต้องใช้เป็นเครื่องมือในการเรียนรู้

๒) การตรวจประเมินคุณภาพสื่อการเรียนรู้หลังจัดจำหน่าย เป็นการส่งเสริมในเรื่องสื่อเสรี โดยจะใช้สำหรับกลุ่มสาระการเรียนรู้สุขศึกษาและพลศึกษา ศิลปะ การงานอาชีพและเทคโนโลยี

๑๒.๓ การเลือกและการใช้สื่อฯ กระทรวงศึกษาธิการส่งเสริมให้สถานศึกษาให้ใช้สื่อได้อย่างหลากหลาย หากเป็นสื่อที่นักเรียนจำเป็นต้องมีใช้ประจำตัว (หนังสือเรียน) กระทรวงศึกษาธิการให้เลือกจากบัญชีรายชื่อสื่อฯ ที่ได้รับอนุญาตแล้ว หากเป็นสื่อเสริมการเรียนรู้ที่นักเรียนไม่จำเป็นต้องใช้ประจำตัว กระทรวงศึกษาธิการมอบอำนาจให้อยู่ในดุลยพินิจของผู้บริหารสถานศึกษาที่จะเลือกใช้นอกบัญชีรายชื่อได้

ทั้งนี้ สำนักงานคณะกรรมการการศึกษาขั้นพื้นฐานจัดทำบัญชีรายชื่อสื่อฯ ที่ผ่านการประเมินคุณภาพ แจ้างให้สถานศึกษาทราบเพื่อใช้เป็นแนวทางในการเลือกใช้สื่อฯ ที่มีคุณภาพ

หลักฐาน/เอกสารอ้างอิง

๑. หลักสูตรการศึกษาขั้นพื้นฐาน พุทธศักราช ๒๕๔๔
๒. แนวปฏิบัติตามนโยบายการผลิต พัฒนาและใช้สื่อและเทคโนโลยีเพื่อการศึกษา ตามหลักสูตรการศึกษาขั้นพื้นฐาน พุทธศักราช ๒๕๔๔
๓. เอกสารประกอบหลักสูตรการศึกษาขั้นพื้นฐาน พุทธศักราช ๒๕๔๔ แนวทางการวัดและประเมินผล การเรียนตามหลักสูตรการศึกษาขั้นพื้นฐาน พุทธศักราช ๒๕๔๔

○ หลักสูตรการศึกษาปฐมวัย พุทธศักราช ๒๕๕๑

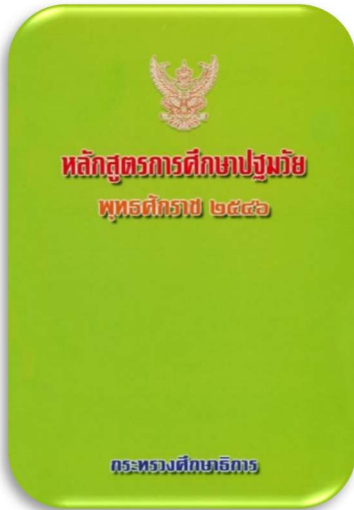

ที่มา/ความสำคัญ

หลังจากที่มีการใช้หลักสูตรก่อนประถมศึกษา พุทธศักราช ๒๕๔๐ กระทรวงศึกษาธิการได้แต่งตั้งคณะกรรมการพัฒนาหลักสูตรระดับก่อนประถมศึกษาขึ้น เพื่อพัฒนาหลักสูตรปฐมวัยให้สอดคล้องกับพระราชบัญญัติการศึกษาแห่งชาติ พ.ศ. ๒๕๔๒ และสอดคล้องกับหลักสูตรการศึกษาขั้นพื้นฐาน พุทธศักราช ๒๕๔๔ คณะกรรมการพัฒนาหลักสูตรระดับก่อนประถมศึกษาได้ปรับปรุงหลักสูตรก่อนประถมศึกษา พุทธศักราช ๒๕๔๐ แล้วนำไปปรับฟังความคิดเห็น ซึ่งผู้เข้าประชุมมีทั้งภาครัฐและภาคเอกชน ตลอดจน พ่อแม่ผู้ปกครอง มติที่ประชุมให้เปลี่ยนชื่อเป็นหลักสูตรการศึกษาปฐมวัย พุทธศักราช ๒๕๕๑ เพื่อให้สอดคล้องกับพระราชบัญญัติการศึกษาแห่งชาติ พ.ศ. ๒๕๕๑ และกระทรวงศึกษาธิการได้ประกาศให้ใช้หลักสูตรการศึกษาปฐมวัย พุทธศักราช ๒๕๕๑ เมื่อวันที่ ๒ เมษายน ๒๕๕๑

สาระสำคัญ/ผลที่เกิด

๑. หลักสูตรการศึกษาปฐมวัย พุทธศักราช ๒๕๕๑ กำหนดปรัชญาการศึกษาปฐมวัยไว้ว่า เป็นการพัฒนาเด็กตั้งแต่แรกเกิดจนถึงอายุ ๕ ปี บนพื้นฐานการอบรมเลี้ยงดูและส่งเสริมกระบวนการเรียนรู้ ที่สนองต่อธรรมชาติและพัฒนาการของเด็กแต่ละคนตามศักยภาพ ภายใต้บริบทสังคมวัฒนธรรมที่เด็กอาศัยอยู่ ด้วยความรักความเอื้ออาทร และความเข้าใจของทุกคน เพื่อสร้างรากฐาน คุณภาพชีวิตให้เด็กพัฒนาไปสู่ความเป็นมนุษย์ที่สมบูรณ์ เกิดคุณค่าต่อตนเองและสังคม

๒. หลักการของหลักสูตร กำหนดให้เด็กทุกคนมีสิทธิที่จะได้รับการอบรมเลี้ยงดูและส่งเสริมพัฒนาการ ตลอดจนการเรียนรู้ที่เหมาะสม ด้วยปฏิสัมพันธ์ที่ดีระหว่างเด็กกับพ่อแม่ เด็กกับผู้เลี้ยงดูหรือบุคลากรที่มีความรู้ความสามารถในการอบรมเลี้ยงดูและให้การศึกษาเด็กปฐมวัย เพื่อให้เด็กมีโอกาสพัฒนาตนเองตามลำดับขั้นของพัฒนาการทุกด้านอย่างสมดุลและเต็มตามศักยภาพ

๓. หลักสูตรแบ่งเป็น ๒ ช่วงอายุของเด็ก ดังนี้

๓.๑ หลักสูตรการศึกษาปฐมวัย สำหรับเด็กอายุต่ำกว่า ๓ ปี เป็นแนวทางในการอบรมเลี้ยงดูและจัดประสบการณ์การเรียนรู้ อย่างเหมาะสมกับเด็กเป็นรายบุคคล จัดทำขึ้นเพื่อให้พ่อแม่ ผู้เลี้ยงดู หรือผู้ที่เกี่ยวข้องกับการอบรมเลี้ยงดูและพัฒนาเด็ก

๓.๒ หลักสูตรการศึกษาปฐมวัย สำหรับเด็กอายุ ๓ - ๕ ปี เป็นการจัดการศึกษาในลักษณะการอบรมเลี้ยงดูและให้การศึกษา เด็กจะได้รับการพัฒนาทั้งด้านร่างกาย ด้านอารมณ์จิตใจ ด้านสังคม และด้านสติปัญญา ตามวัยและความสามารถของแต่ละบุคคล

๔. รายละเอียดของหลักสูตร มีดังนี้

๔.๑ หลักสูตรการศึกษาปฐมวัย สำหรับเด็กอายุต่ำกว่า ๓ ปี ประกอบด้วย

๑) จุดหมาย ให้เด็กมีคุณลักษณะที่พึงประสงค์ มุ่งส่งเสริมให้เด็กมีพัฒนาการด้านร่างกาย อารมณ์ จิตใจ สังคม และสติปัญญาที่เหมาะสมกับวัย ความสามารถ ความสนใจ และความแตกต่างระหว่างบุคคล

๒) คุณลักษณะตามวัย ในช่วง ๓ ปีแรกเป็นช่วงระยะที่สำคัญ เนื่องจากสมองมีการเจริญเติบโต และพัฒนาการอย่างรวดเร็ว การเปลี่ยนแปลงที่เกิดขึ้นในด้านร่างกาย ด้านอารมณ์และจิตใจ ด้านสังคม และด้านสติปัญญา อาจเร็วหรือช้ากว่าเกณฑ์ที่กำหนด

๓) สาระการเรียนรู้ กำหนดเป็น ๒ ส่วนคือ

(๑) ประสบการณ์สำคัญ กำหนดสิ่งที่จำเป็นที่ต้องเกิดกับเด็กเพื่อพัฒนาเด็กทั้งทางด้านร่างกาย ด้านอารมณ์และจิตใจ ด้านสังคม และด้านสติปัญญา

(๒) สาระที่ควรเรียนรู้ กำหนดให้เด็กเรียนรู้เรื่องที่อยู่ใกล้ตัวเด็กเป็นลำดับแรก แล้วจึงขยายไปถึงเรื่องที่อยู่ไกลตัวเด็ก

๔) การจัดประสบการณ์ เพื่อให้เด็กได้เรียนรู้จากประสบการณ์ตรง เกิดความรู้ ทักษะ คุณธรรม จริยธรรม ได้พัฒนาทั้งด้านร่างกาย ด้านอารมณ์จิตใจ ด้านสังคม และด้านสติปัญญา ซึ่งสามารถจัดในรูปของ กิจกรรมบูรณาการผ่านการเล่น

๕) การประเมินพัฒนาการ กำหนดการประเมินทุกช่วงอายุเพราะเด็กเล็กมีการเปลี่ยนแปลงทางร่างกายและสมองอย่างรวดเร็วโดยเฉพาะในช่วงขวบปีแรกและมีความเสี่ยงต่อสภาพความผิดปกติต่าง ๆ จึงจำเป็นต้องเฝ้าระวังและติดตามดูแลอย่างใกล้ชิด พ่อแม่ ผู้เลี้ยงดูหรือผู้ที่เกี่ยวข้องกับการอบรมเลี้ยงดูและพัฒนาเด็ก ควรสังเกตพัฒนาการเด็กจากคุณลักษณะตามวัย โดยคำนึงถึงความแตกต่างระหว่างบุคคลของเด็กแต่ละคน

๖) การใช้หลักสูตร กำหนดแบ่ง ๒ ส่วนคือ

(๑) การใช้หลักสูตรการศึกษาปฐมวัยสำหรับสถานพัฒนาเด็กปฐมวัย

(๒) การใช้หลักสูตรการศึกษาปฐมวัยสำหรับพ่อแม่หรือผู้เลี้ยงดู

๗) การจัดการศึกษาสำหรับกลุ่มเป้าหมายเฉพาะ กำหนดการจัดการศึกษาปฐมวัยสำหรับเด็กพิการ เด็กด้อยโอกาส เด็กที่มีความสามารถพิเศษ โดยสามารถปรับคุณลักษณะที่พึงประสงค์ให้เหมาะสมกับศักยภาพของเด็กแต่ละประเภท

๘) การเชื่อมต่อของการศึกษาปฐมวัยกับการเรียนรู้ในสถานพัฒนาเด็กปฐมวัย กำหนดการเตรียมตัวพ่อแม่ ผู้เลี้ยงดู หรือผู้ที่เกี่ยวข้องกับการอบรมเลี้ยงดูและพัฒนาเด็กในการสร้างรอยต่อการเรียนรู้ของเด็กที่ได้ประสบการณ์จากบ้านสู่สถานพัฒนาเด็กปฐมวัย

๔.๒ หลักสูตรการศึกษาปฐมวัย สำหรับเด็กอายุ ๓ - ๕ ปี ประกอบด้วย

๑) จุดหมาย กำหนดให้เด็กมีมาตรฐานคุณลักษณะที่พึงประสงค์ที่มุ่งส่งเสริมให้เด็กมีพัฒนาการด้านร่างกาย อารมณ์ จิตใจ สังคม และสติปัญญาที่เหมาะสมกับวัย ความสามารถ ความสนใจ และความแตกต่างระหว่างบุคคล จำนวน ๑๒ ข้อ

๒) คุณลักษณะตามวัย เป็นความสามารถตามวัยหรือพัฒนาการตามธรรมชาติ เพื่อนำไปจัดประสบการณ์ได้อย่างถูกต้องเหมาะสม เด็กได้รับการพัฒนาด้านร่างกาย ด้านอารมณ์จิตใจ ด้านสังคม และด้านสติปัญญา เต็มตามความสามารถและศักยภาพ อาจเร็วหรือช้ากว่าเกณฑ์ที่กำหนด

๓) ระยะเวลาเรียน กำหนด ๑-๓ ปีการศึกษา ขึ้นอยู่กับอายุที่เด็กเริ่มเข้ารับการอบรมเลี้ยงดูและการศึกษา

๔) สารการเรียนรู้ กำหนดเป็น ๒ ส่วน คือ

(๑) ประสบการณ์สำคัญที่จำเป็นสำหรับการพัฒนาเด็ก ทำให้เด็กเกิดทักษะที่สำคัญสำหรับการสร้างองค์ความรู้โดยให้เด็กได้มีปฏิสัมพันธ์กับวัตถุ สิ่งของ บุคคลต่าง ๆ ที่อยู่รอบตัว

(๒) สารที่ควรเรียนรู้ กำหนดเรื่องราวรอบตัวเด็กที่นำมาเป็นสื่อในการจัดกิจกรรม ให้เด็กเกิดการเรียนรู้ ไม่เน้นการท่องจำเนื้อหา ผู้สอนสามารถกำหนดรายละเอียดขึ้นเองให้สอดคล้องกับวัย ความต้องการ และความสนใจของเด็ก

๕) การจัดประสบการณ์ จะไม่จัดเป็นรายวิชา แต่จัดในรูปของกิจกรรมบูรณาการผ่านการเล่น เพื่อให้เด็กเรียนรู้จากประสบการณ์ตรงเกิดความรู้ ทักษะ คุณธรรม จริยธรรม รวมทั้งเกิดการพัฒนาทั้งด้านร่างกาย ด้านอารมณ์จิตใจ ด้านสังคม และด้านสติปัญญา

๖) การประเมินพัฒนาการ โดยถือเป็นกระบวนการต่อเนื่องและเป็นส่วนหนึ่งของกิจกรรมปกติที่จัดให้เด็กในแต่ละวัน เพื่อนำข้อมูลมาพิจารณาปรับปรุงวางแผนการจัดกิจกรรมเพื่อส่งเสริมให้เด็กแต่ละคนได้รับการพัฒนาตามจุดหมายของหลักสูตร วิธีการที่เหมาะสมคือการสังเกต การบันทึก พฤติกรรม การสนทนา การสัมภาษณ์ การวิเคราะห์ข้อมูลจากผลงานเด็กที่เก็บอย่างมีระบบ

๗) การจัดหลักสูตรสถานศึกษา กำหนดการสร้างจุดหมาย และการสร้างหลักสูตรสถานศึกษา การประเมินตรวจสอบหลักสูตร

๘) การจัดการศึกษาสำหรับกลุ่มเป้าหมายเฉพาะ กำหนดการจัดการศึกษาปฐมวัยสำหรับเด็กพิการ เด็กด้อยโอกาส เด็กที่มีความสามารถพิเศษ โดยสามารถปรับคุณลักษณะที่พึงประสงค์ให้เหมาะสมกับศักยภาพของเด็กแต่ละประเภท

๙) การเชื่อมต่อของการศึกษาปฐมวัยกับการเรียนรู้ในสถานพัฒนาเด็กปฐมวัย กำหนดบทบาทบุคลากรทั้งผู้บริหารสถานศึกษา ครูผู้สอนระดับปฐมวัย ครูผู้สอนระดับประถมศึกษา และผู้ปกครองและบุคลากรทางการศึกษาเพื่อลดช่องว่างของความไม่เข้าใจในการจัดการศึกษาของระดับปฐมวัยและระดับชั้นประถมศึกษาปีที่ ๑

๑๐) การกำกับ ติดตาม ประเมินและรายงาน กำหนดเป็นส่วนหนึ่งของกระบวนการบริหาร การศึกษาและระบบการประกันคุณภาพที่ต้องดำเนินการอย่างต่อเนื่องเพื่อนำไปสู่การพัฒนาคุณภาพและ มาตรฐานการศึกษาปฐมวัย สร้างความมั่นใจให้ผู้เกี่ยวข้อง

หลักฐาน/เอกสารอ้างอิง

หลักสูตรการศึกษาปฐมวัย พุทธศักราช ๒๕๔๖

○ หลักสูตรแกนกลางการศึกษาขั้นพื้นฐาน พุทธศักราช ๒๕๕๑

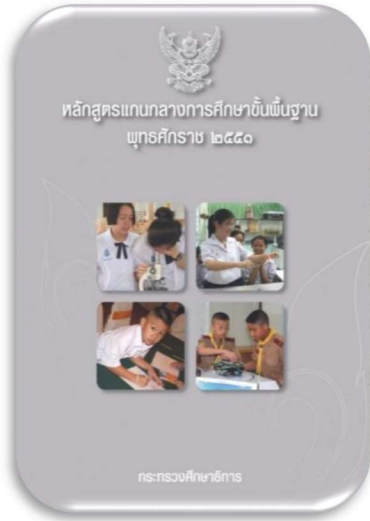

ที่มา/ความสำคัญ

สืบเนื่องจากการประกาศใช้แผนพัฒนาเศรษฐกิจและสังคมแห่งชาติ ฉบับที่ ๑๐ (พ.ศ. ๒๕๕๐ - ๒๕๕๔) เมื่อวันที่ ๑๙ ตุลาคม พ.ศ. ๒๕๔๙ ซึ่งเป็นแผนพัฒนาเศรษฐกิจและสังคมแห่งชาติฯ ฉบับนี้ มุ่งสร้างความแข็งแกร่งของประเทศ เพื่อเตรียมรับมือกับกระแสโลกาภิวัตน์ จึงจำเป็นต้องมีการปรับหลักสูตรให้สอดคล้องกับแผนดังกล่าว ประกอบกับการนำหลักสูตรการศึกษาขั้นพื้นฐาน พุทธศักราช ๒๕๔๔ ไปใช้ในสถานศึกษา พบว่า มีความไม่ชัดเจนของหลักสูตรหลายประการ ทั้งในส่วนของหลักสูตรและเอกสารประกอบหลักสูตร กระบวนการนำหลักสูตรไปสู่การปฏิบัติของสถานศึกษา สำนักงานคณะกรรมการการศึกษาขั้นพื้นฐานจึงได้ปรับปรุงหลักสูตรการศึกษาขั้นพื้นฐาน พุทธศักราช ๒๕๔๔ มาเป็นหลักสูตรแกนกลางการศึกษาขั้นพื้นฐาน พุทธศักราช ๒๕๕๑ และประกาศให้ใช้เมื่อวันที่ ๑๑ กรกฎาคม พ.ศ. ๒๕๕๑

สาระสำคัญ/ผลที่เกิด

๑. ปรับชื่อเป็นหลักสูตรแกนกลางการศึกษาขั้นพื้นฐาน พุทธศักราช ๒๕๕๑ เพื่อให้ชัดเจนและเป็นไปตามเจตนารมณ์ของพระราชบัญญัติการศึกษาแห่งชาติ พ.ศ. ๒๕๔๒

๒. กำหนดวิสัยทัศน์ มุ่งพัฒนาผู้เรียนให้เป็นมนุษย์ที่มีความสมดุลทั้งร่างกาย ความรู้ คุณธรรม มีจิตสำนึกในความเป็นพลเมืองไทยและพลโลก ยึดมั่นในการปกครองตามระบอบประชาธิปไตยอันมีพระมหากษัตริย์ทรงเป็นประมุข มีความรู้และทักษะพื้นฐาน รวมทั้งเจตคติที่จำเป็นต่อการศึกษาต่อ การประกอบอาชีพ และการศึกษาตลอดชีวิต โดยมุ่งเน้นผู้เรียนเป็นสำคัญบนพื้นฐานความเชื่อว่าทุกคนสามารถเรียนรู้และพัฒนาตนเองได้เต็มตามศักยภาพ

๓. กำหนดจุดมุ่งหมาย มุ่งพัฒนาผู้เรียนให้เป็นคนดี มีปัญญา มีความสุข มีศักยภาพในการศึกษาต่อและประกอบอาชีพ

๔. กำหนดสมรรถนะสำคัญของผู้เรียนเพื่อเป็นกรอบและทิศทางในการพัฒนาผู้เรียนในสมรรถนะหลัก ๕ ประการ คือ (๑) ความสามารถในการสื่อสาร (๒) ความสามารถในการคิด (๓) ความสามารถในการแก้ปัญหา (๔) ความสามารถในการใช้ทักษะชีวิต (๕) ความสามารถในการใช้เทคโนโลยี

๕. กำหนดคุณลักษณะอันพึงประสงค์ มุ่งพัฒนาผู้เรียนให้มีคุณลักษณะอันพึงประสงค์ ประกอบด้วย (๑) รักชาติ ศาสน์ กษัตริย์ (๒) ซื่อสัตย์สุจริต (๓) มีวินัย (๔) ใฝ่เรียนรู้ (๕) อยู่อย่างพอเพียง (๖) มุ่งในการทำงาน (๗) รักความเป็นไทย และ (๘) มีจิตสาธารณะ ทั้งนี้ สถานศึกษาสามารถกำหนดคุณลักษณะอันพึงประสงค์เพิ่มเติมได้

๖. กำหนดมาตรฐานการเรียนรู้ กำหนดให้ผู้เรียนเรียน ๘ กลุ่มสาระการเรียนรู้และแต่ละกลุ่มสาระการเรียนรู้กำหนดมาตรฐานการเรียนรู้ รวม ๖๗ มาตรฐาน เป็นเป้าหมายสำคัญในการพัฒนาผู้เรียน มาตรฐานการเรียนรู้ จะระบุสิ่งที่ผู้เรียนพึงรู้และปฏิบัติได้ มีคุณธรรมจริยธรรม และค่านิยมเมื่อจบการศึกษาขั้นพื้นฐาน มาตรฐานการเรียนรู้จะสะท้อนให้ทราบว่า ต้องการอะไร สอนอย่างไร และประเมินอย่างไร รวมทั้งเป็นเครื่องมือในการตรวจสอบเพื่อการประกันคุณภาพการศึกษา

๗. กำหนดตัวชี้วัดเป็นเป้าหมายพัฒนาผู้เรียน ระบุสิ่งที่ผู้เรียนพึงรู้ ปฏิบัติได้ รวมทั้งลักษณะของผู้เรียนในแต่ละระดับชั้น ซึ่งสะท้อนถึงมาตรฐานการเรียนรู้ ตัวชี้วัดสามารถนำไปใช้ในการกำหนดเนื้อหา จัดทำหน่วยการเรียนรู้ จัดการเรียนการสอนและเป็นเกณฑ์สำคัญสำหรับการวัดและประเมินผลเพื่อตรวจสอบคุณภาพผู้เรียน ตัวชี้วัดมี ๒ ประเภท คือ ตัวชี้วัดชั้นปี ใช้กับ ป. ๑ - ม. ๓ และตัวชี้วัดช่วงชั้น ใช้กับ ม. ๔ - ม. ๖

๘. กำหนดกิจกรรมพัฒนาผู้เรียน มุ่งให้ผู้เรียนพัฒนาตนเองตามศักยภาพ เสริมสร้างให้เป็นผู้มีศีลธรรม จริยธรรม ระเบียบวินัย ปลูกฝังและสร้างจิตสำนึกของการทำประโยชน์เพื่อสังคม สามารถจัดการตนเองได้และอยู่ร่วมกับผู้อื่นได้อย่างมีความสุข กิจกรรมพัฒนาผู้เรียนแบ่งเป็น ๓ ลักษณะ ดังนี้

๑) กิจกรรมแนะแนว เป็นกิจกรรมที่ส่งเสริมและพัฒนาผู้เรียน ให้ผู้เรียน รู้จักตนเอง ช่วยให้ครูรู้จักและเข้าใจนักเรียน ทั้งยังเป็นกิจกรรมที่ช่วยเหลือและให้คำปรึกษาแก่ผู้ปกครองในการมีส่วนร่วมพัฒนาผู้เรียน

๒) กิจกรรมนักเรียน ส่งเสริมให้ผู้เรียนมีวินัย เป็นผู้นำและผู้ตามที่ดี มีความรับผิดชอบ การทำงานร่วมกัน การรู้จักแก้ปัญหา การตัดสินใจที่เหมาะสม การช่วยเหลือแบ่งปัน โดยจัดให้สอดคล้องกับความสามารถ ความถนัด และความสนใจของผู้เรียน ประกอบด้วย (๑) กิจกรรมลูกเสือ เนตรนารี ยุวกาชาด ผู้บำเพ็ญประโยชน์ และนักศึกษาวิชาทหาร และ (๒) กิจกรรมชุมนุมหรือชมรม

๓) กิจกรรมเพื่อสังคมและสาธารณประโยชน์ เป็นกิจกรรมที่ส่งเสริมให้ผู้เรียนบำเพ็ญตนให้เป็นประโยชน์ในลักษณะอาสาสมัคร เพื่อแสดงถึงความรับผิดชอบ ความเสียสละต่อสังคม มีจิตสาธารณะ เช่น กิจกรรมอาสาพัฒนาต่าง ๆ

๙. เวลาเรียน หลักสูตรกำหนดกรอบโครงสร้างเวลาเรียนพื้นฐานสำหรับ ๘ กลุ่มสาระการเรียนรู้ และกิจกรรมพัฒนาผู้เรียน ซึ่งสถานศึกษาสามารถปรับให้เหมาะสมตามบริบทของสถานศึกษาและสภาพของผู้เรียน ดังนี้

๙.๑ ระดับประถมศึกษา ให้จัดเวลาเรียนเป็นรายปี โดยมีเวลาเรียนวันละไม่เกิน ๕ ชั่วโมง

๙.๒ ระดับมัธยมศึกษาตอนต้น ให้จัดเวลาเรียนเป็นรายภาค มีเวลาเรียนวันละประมาณ ๖ ชั่วโมง คำนวณของรายวิชาที่เรียนเป็นหน่วยกิต ใช้เกณฑ์ ๔๐ ชั่วโมงต่อภาคเรียน มีค่าน้ำหนักวิชาเท่ากับ ๑ หน่วยกิต

๙.๓ ระดับมัธยมศึกษาตอนปลาย ให้จัดเวลาเรียนเป็นรายภาค มีเวลาเรียนวันละไม่น้อยกว่า ๖ ชั่วโมง คำนวณของรายวิชาที่เรียนเป็นหน่วยกิต ใช้เกณฑ์ ๔๐ ชั่วโมงต่อภาคเรียน มีค่าน้ำหนักวิชาเท่ากับ ๑ หน่วยกิต

๙.๔ โครงสร้างเวลาเรียนแต่ละระดับ เป็นดังนี้

กลุ่มสาระการเรียนรู้/กิจกรรม	เวลาเรียน									
	ระดับประถมศึกษา						ระดับมัธยมศึกษาตอนต้น			ระดับมัธยมศึกษาตอนปลาย
	ป.1	ป.2	ป.3	ป.4	ป.5	ป.6	ม.1	ม.2	ม.3	ม.4 - 6
• กลุ่มสาระการเรียนรู้										
ภาษาไทย	200	200	200	160	160	160	120 (3 นก.)	120 (3 นก.)	120 (3 นก.)	240 (6 นก.)
คณิตศาสตร์	200	200	200	160	160	160	120 (3 นก.)	120 (3 นก.)	120 (3 นก.)	240 (6 นก.)
วิทยาศาสตร์	80	80	80	80	80	80	120 (3 นก.)	120 (3 นก.)	120 (3 นก.)	240 (6 นก.)
สังคมศึกษา ศาสนา และวัฒนธรรม	120	120	120	120	120	120	160 (4 นก.)	160 (4 นก.)	160 (4 นก.)	320 (8 นก.)
- ประวัติศาสตร์	40	40	40	40	40	40	40 (1 นก.)	40 (1 นก.)	40 (1 นก.)	80 (2 นก.)
- ศาสนา ศิลปกรรม จริยธรรม										
- หน้าที่พลเมือง วัฒนธรรม และการดำเนินชีวิตในสังคม	80	80	80	80	80	80	120 (3 นก.)	120 (3 นก.)	120 (3 นก.)	240 (6 นก.)
- เศรษฐศาสตร์										
- ภูมิศาสตร์										
สุขศึกษาและพลศึกษา	80	80	80	80	80	80	80 (2 นก.)	80 (2 นก.)	80 (2 นก.)	120 (3 นก.)
ศิลปะ	80	80	80	80	80	80	80 (2 นก.)	80 (2 นก.)	80 (2 นก.)	120 (3 นก.)
การทำงานอาชีพและเทคโนโลยี	40	40	40	80	80	80	80 (2 นก.)	80 (2 นก.)	80 (2 นก.)	120 (3 นก.)
ภาษาต่างประเทศ	40	40	40	80	80	80	120 (3 นก.)	120 (3 นก.)	120 (3 นก.)	240 (6 นก.)
รวมเวลาเรียน (พื้นฐาน)	840	840	840	840	840	840	880 (22 นก.)	880 (22 นก.)	880 (22 นก.)	1,640 (41 นก.)
• กิจกรรมพัฒนาผู้เรียน	120	120	120	120	120	120	120	120	120	360
• รายวิชา / กิจกรรมที่สถานศึกษาจัดเพิ่มเติม ตามความพร้อมและจุดเน้น	ปีละไม่น้อยกว่า 40 ชั่วโมง						ปีละไม่น้อยกว่า 200 ชั่วโมง			ไม่น้อยกว่า 1,600 ชั่วโมง
รวมเวลาเรียนทั้งหมด	ไม่น้อยกว่า 1,000 ชั่วโมง / ปี						ไม่น้อยกว่า 1,200 ชั่วโมง / ปี			รวม 3 ปี ไม่น้อยกว่า 3,600 ชั่วโมง

หมายเหตุ โครงสร้างเวลาเรียนนี้โดยตามคำสั่ง สพฐ. 683/2552 ลงวันที่ 13 พฤษภาคม 2552 และ คำสั่ง สพฐ. 110/2555 ลงวันที่ 25 มกราคม 2555
 *** โครงสร้างเวลาเรียนปรับปรุงล่าสุด ตามคำสั่ง สพฐ.ที่ 921/2561 ลงวันที่ 3 พฤษภาคม 2561 และ คำสั่ง สพฐ.ที่ 922/2561 ลงวันที่ 3 พฤษภาคม 2561 ***

๑๐. แนวการจัดการศึกษา

๑๐.๑ ระดับประถมศึกษา (ป.๑-๖) มุ่งเน้นทักษะพื้นฐานด้านการอ่าน การเขียน การคิดคำนวณ ทักษะการคิดพื้นฐาน การติดต่อสื่อสาร กระบวนการเรียนรู้ทางสังคมและพื้นฐานการเป็นมนุษย์ การพัฒนาคุณภาพชีวิตอย่างสมบูรณ์และสมดุลทั้งในด้านร่างกาย สติปัญญา อารมณ์ สังคม และวัฒนธรรมโดยเน้นจัดการเรียนรู้แบบบูรณาการ

๑๐.๒ ระดับมัธยมศึกษาตอนต้น (ม. ๑-๓) มุ่งเน้นให้ผู้เรียนสำรวจความถนัดและความสนใจของตนเอง ส่งเสริมการพัฒนาบุคลิกภาพส่วนตน มีทักษะในการคิดอย่างมีวิจารณญาณ คิดสร้างสรรค์ และคิดแก้ปัญหา มีทักษะในการดำเนินชีวิต มีทักษะในการใช้เทคโนโลยี มีความรับผิดชอบต่อสังคม มีความภูมิใจในความเป็นไทย ตลอดจนใช้เป็นพื้นฐานในการประกอบอาชีพหรือการศึกษาต่อ

๑๐.๓ ระดับมัธยมศึกษาตอนปลาย (ม.๔-๖) มุ่งเน้นการเพิ่มพูนความรู้และทักษะเฉพาะด้านสนองตอบความสามารถ และความถนัดและความสนใจของผู้เรียนแต่ละคนทั้งด้านวิชาการและวิชาชีพ เท่ากับ ๑ หน่วยกิต

๑๑. การประกาศใช้หลักสูตรแกนกลางการศึกษาขั้นพื้นฐาน พุทธศักราช ๒๕๕๑ ภายใต้เงื่อนไขเวลา คือ

๑) โรงเรียนต้นแบบการใช้หลักสูตรและโรงเรียนที่มีความพร้อมตามรายชื่อที่กระทรวงศึกษาธิการ

ประกาศ

- ปีการศึกษา ๒๕๕๒ ให้ใช้หลักสูตรแกนกลางการศึกษาขั้นพื้นฐาน พุทธศักราช ๒๕๕๑ ในชั้นประถมศึกษาปีที่ ๑-๖ และชั้นมัธยมศึกษาปีที่ ๑ และ ๔

- ปีการศึกษา ๒๕๕๓ ให้ใช้หลักสูตรแกนกลางการศึกษาขั้นพื้นฐาน พุทธศักราช ๒๕๕๑ ในชั้นประถมศึกษาปีที่ ๑-๖ และชั้นมัธยมศึกษาปีที่ ๑ และ ๒ ชั้นมัธยมศึกษาปีที่ ๔ และ ๕

- ปีการศึกษา ๒๕๕๔ ให้ใช้หลักสูตรแกนกลางการศึกษาขั้นพื้นฐาน พุทธศักราช ๒๕๕๑ ทุกชั้นเรียน ๒) โรงเรียนทั่วไป

- ปีการศึกษา ๒๕๕๓ ให้ใช้หลักสูตรแกนกลางการศึกษาขั้นพื้นฐาน พุทธศักราช ๒๕๕๑ ในชั้นประถมศึกษาปีที่ ๑-๖ และชั้นมัธยมศึกษาปีที่ ๑ และ ๔

- ปีการศึกษา ๒๕๕๔ ให้ใช้หลักสูตรแกนกลางการศึกษาขั้นพื้นฐาน พุทธศักราช ๒๕๕๑ ในชั้นประถมศึกษาปีที่ ๑-๖ และชั้นมัธยมศึกษาปีที่ ๑ และ ๒ ชั้นมัธยมศึกษาปีที่ ๔ และ ๕

- ปีการศึกษา ๒๕๕๕ ให้ใช้หลักสูตรแกนกลางการศึกษาขั้นพื้นฐาน พุทธศักราช ๒๕๕๑ ทุกชั้นเรียน ๑๒. การวัดและประเมินผลการเรียนรู้ ประกอบด้วย การประเมินผลเพื่อพัฒนาผู้เรียน และเพื่อตัดสินผลการเรียน

๑๒.๑ การวัดและประเมินผลการเรียนแบ่ง ๔ ระดับ คือ ระดับชั้นเรียน ระดับสถานศึกษา ระดับเขตพื้นที่การศึกษา และระดับชาติ

๑๒.๒ องค์ประกอบของการวัดและประเมินผลการเรียนรู้

๑) การตัดสินผลการเรียน ต้องคำนึงถึงการพัฒนาผู้เรียนแต่ละคน เก็บข้อมูลสม่ำเสมอและต่อเนื่อง

ระดับประถมศึกษา

(๑) ตัดสินผลการเรียนเป็นรายวิชามีเวลาเรียนตลอดปีไม่น้อยกว่าร้อยละ ๘๐ ของเวลาเรียนทั้งหมด

(๒) ทุกตัวชี้วัดต้องได้รับการประเมิน และผ่านตามเกณฑ์ที่สถานศึกษากำหนด

(๓) การตัดสินผลการเรียนทุกรายวิชา ให้มีระดับผลการเรียนเป็นระบบตัวเลข หรือระบบตัวอักษร หรือระบบร้อยละ หรือระบบที่ใช้คำสำคัญสะท้อนมาตรฐาน

(๔) การประเมินการอ่าน คิด วิเคราะห์และเขียน ต้องดำเนินการอย่างต่อเนื่องและมีการสรุปผล ผลการประเมินเป็นระดับคุณภาพ คือ ดีเยี่ยม ดี และผ่าน

(๕) การประเมินคุณลักษณะอันพึงประสงค์ ต้องดำเนินการอย่างต่อเนื่องและมีการสรุปผล ผลการประเมินเป็นระดับคุณภาพ คือ ดีเยี่ยม ดี และผ่าน

ระดับมัธยมศึกษา

(๑) ตัดสินผลการเรียนเป็นรายวิชา มีเวลาเรียนตลอดภาคเรียนไม่น้อยกว่าร้อยละ ๘๐ ของเวลาเรียนในรายวิชานั้น ๆ

(๒) ทุกตัวชี้วัดต้องได้รับการประเมินและผ่านตามเกณฑ์ที่สถานศึกษากำหนด

(๓) ได้รับการตัดสินผลการเรียนทุกรายวิชา ให้ระดับผลการเรียนเป็นระบบตัวเลข ๘ ระดับ

คือ ๐ ๑ ๑.๕ ๒ ๒.๕ ๓ ๓.๕ และ ๔

(๔) การประเมินการอ่าน คิด วิเคราะห์และเขียน ต้องดำเนินการอย่างต่อเนื่องและมีการสรุปผล ผลการประเมินเป็นระดับคุณภาพ คือ ดีเยี่ยม ดี และผ่าน

(๕) การประเมินคุณลักษณะอันพึงประสงค์ ต้องดำเนินการอย่างต่อเนื่องและมีการสรุปผล ผลการประเมินเป็นระดับคุณภาพ คือ ดีเยี่ยม ดี และผ่าน

(๖) การประเมินกิจกรรมพัฒนาผู้เรียน ให้ผลเป็น ผ่าน ไม่ผ่าน การรายงานผลการเรียน ต้องรายงานให้ผู้ปกครองทราบเป็นระยะ ๆ อย่างน้อยภาคเรียนละครั้ง

๒) เกณฑ์การจบการศึกษา

ระดับประถมศึกษา

(๑) ผู้เรียนเรียนรายวิชาพื้นฐาน และรายวิชา/กิจกรรมเพิ่มเติมตามโครงสร้างเวลาเรียนที่หลักสูตรแกนกลางการศึกษาขั้นพื้นฐานกำหนด

(๒) มีผลการประเมินรายวิชาพื้นฐาน ผ่านเกณฑ์การประเมินที่สถานศึกษากำหนด

(๓) มีผลการประเมินการอ่าน คิดวิเคราะห์และเขียน ในระดับผ่านขึ้นไป

(๔) มีผลการประเมินคุณลักษณะอันพึงประสงค์ ในระดับผ่านขึ้นไป

(๕) เข้าร่วมกิจกรรมพัฒนาผู้เรียนและมีผลการประเมินผ่าน

ระดับมัธยมศึกษาตอนต้น

(๑) ผู้เรียนเรียนรายวิชาพื้นฐาน ๖๖ หน่วยกิต และเป็นรายวิชาเพิ่มเติมตามที่สถานศึกษากำหนด รวมตลอดหลักสูตรไม่น้อยกว่า ๘๑ หน่วยกิต

(๒) ได้หน่วยกิตตลอดหลักสูตรไม่น้อยกว่า ๗๗ หน่วยกิต โดยเป็นรายวิชาพื้นฐาน ๖๖ หน่วยกิต รายวิชาเพิ่มเติมไม่น้อยกว่า ๑๑ หน่วยกิต

(๓) มีผลการประเมินการอ่าน คิดวิเคราะห์และเขียน ในระดับผ่านขึ้นไป

(๔) มีผลการประเมินคุณลักษณะอันพึงประสงค์ ในระดับผ่านขึ้นไป

(๕) เข้าร่วมกิจกรรมพัฒนาผู้เรียนและมีผลการประเมินผ่าน

ระดับมัธยมศึกษาตอนปลาย

(๑) ผู้เรียนเรียนรายวิชาพื้นฐาน ๔๑ หน่วยกิต และรายวิชาเพิ่มเติมตามที่สถานศึกษากำหนด

(๒) ได้หน่วยกิตตลอดหลักสูตรไม่น้อยกว่า ๗๗ หน่วยกิต โดยเป็นรายวิชาพื้นฐาน ๔๑ หน่วยกิต รายวิชาเพิ่มเติมไม่น้อยกว่า ๓๖ หน่วยกิต

(๓) มีผลการประเมินการอ่าน คิดวิเคราะห์และเขียน ในระดับผ่านขึ้นไป

(๔) มีผลการประเมินคุณลักษณะอันพึงประสงค์ ในระดับผ่านขึ้นไป

(๕) เข้าร่วมกิจกรรมพัฒนาผู้เรียนและมีผลการประเมินผ่าน

๓) เอกสารหลักฐานการศึกษา ตามหลักสูตรแกนกลางการศึกษาขั้นพื้นฐาน พุทธศักราช ๒๕๕๑

ประกอบด้วยเอกสารที่กระทรวงศึกษาธิการควบคุมและบังคับแบบเพื่อให้เป็นมาตรฐานเดียวกัน ได้แก่ ปพ. ๑ ระเบียบแสดงผลการเรียน ปพ. ๒ ประกาศนียบัตร ปพ. ๓ แบบรายงานผู้สำเร็จการศึกษา ส่วนที่เหลือให้สถานศึกษากำหนดเอง

๑๓. สื่อการเรียนรู้ เน้นการใช้สื่อที่หลากหลาย เช่น สื่อธรรมชาติ สื่อสิ่งพิมพ์ สื่อเทคโนโลยี เครือข่ายต่าง ๆ ในท้องถิ่น ฯลฯ โดยเลือกใช้ให้เหมาะสม จัดทำหรือพัฒนาขึ้นมาใหม่ หรือเลือกใช้สื่อต่าง ๆ ที่มีอยู่รอบตัว

นอกจากนี้ กระทรวงศึกษาธิการได้ออกประกาศ เรื่อง การส่งเสริมการผลิตและพัฒนาคุณภาพสื่อการเรียนรู้ของเอกชนตามหลักสูตรแกนกลางการศึกษาขั้นพื้นฐาน พุทธศักราช ๒๕๕๑ โดยกำหนดหลักการส่งเสริมให้เอกชนมีส่วนร่วมในการผลิตสื่อการเรียนรู้ โดยให้มีการแข่งขันอย่างเสรีและเป็นธรรม และส่งเสริมให้เอกชนมีการผลิตและพัฒนาคุณภาพสื่อการเรียนรู้อย่างมีมาตรฐาน โดยกำหนดแนวดำเนินการดังนี้

๑) ให้ผู้ผลิตมีระบบการประกันคุณภาพสื่อการเรียนรู้ โดยให้มีคณะผู้ตรวจและคณะบรรณาธิการ ตรวจสอบคุณภาพสื่อการเรียนรู้ของตนเองตามเกณฑ์คุณภาพสื่อการเรียนรู้

๒) สำนักงานคณะกรรมการการศึกษาขั้นพื้นฐานรับตรวจประเมินคุณภาพสื่อการเรียนรู้ตามมาตรฐานการเรียนรู้ ตัวชี้วัด และสาระการเรียนรู้ของหลักสูตรแกนกลางการศึกษาขั้นพื้นฐาน พุทธศักราช ๒๕๕๑

๓) สำนักงานคณะกรรมการการศึกษาขั้นพื้นฐานกำหนดแผนการรับตรวจประเมินคุณภาพสื่อการเรียนรู้ของเอกชนในแต่ละปี

๑๔. หลังจากที่มีการประกาศใช้หลักสูตรแกนกลางการศึกษาขั้นพื้นฐาน พุทธศักราช ๒๕๕๑ แล้ว ได้มีการแก้ไขปรับปรุงหลักสูตรดังกล่าว ดังนี้

๑) คำสั่งกระทรวงศึกษาธิการ ที่ สพฐ. ๑๒๓๙/๒๕๖๐ เรื่อง ให้ใช้มาตรฐานการเรียนรู้และตัวชี้วัด กลุ่มสาระการเรียนรู้คณิตศาสตร์ วิทยาศาสตร์ และสาระภูมิศาสตร์ ในกลุ่มสาระการเรียนรู้สังคมศึกษา ศาสนา และวัฒนธรรม (ฉบับปรับปรุง พ.ศ. ๒๕๖๐) ตามหลักสูตรแกนกลางการศึกษาขั้นพื้นฐาน พุทธศักราช ๒๕๕๑ สั่ง ณ วันที่ ๗ สิงหาคม พ.ศ. ๒๕๖๐

๒) คำสั่งสำนักงานคณะกรรมการการศึกษาขั้นพื้นฐาน ที่ ๓๐/๒๕๖๑ เรื่อง ให้เปลี่ยนแปลงมาตรฐานการเรียนรู้และตัวชี้วัด กลุ่มสาระการเรียนรู้คณิตศาสตร์และวิทยาศาสตร์ (ฉบับปรับปรุง พ.ศ. ๒๕๖๐) ตามหลักสูตรแกนกลางการศึกษาขั้นพื้นฐาน พุทธศักราช ๒๕๕๑ สั่ง ณ วันที่ ๕ มกราคม พ.ศ. ๒๕๖๑

๓) คำสั่งสำนักงานคณะกรรมการการศึกษาขั้นพื้นฐาน ที่ ๙๒๑/๒๕๖๑ เรื่อง ยกเลิกมาตรฐานการเรียนรู้และตัวชี้วัด สาระที่ ๒ การออกแบบและเทคโนโลยี และสาระที่ ๓ เทคโนโลยีสารสนเทศและการสื่อสาร ในกลุ่มสาระการเรียนรู้การงานอาชีพและเทคโนโลยี ตามหลักสูตรแกนกลางการศึกษาขั้นพื้นฐาน พุทธศักราช ๒๕๕๑ และเปลี่ยนชื่อกลุ่มสาระการเรียนรู้ สั่ง ณ วันที่ ๓ พฤษภาคม พ.ศ. ๒๕๖๑

หลักฐาน/เอกสารอ้างอิง

๑. หลักสูตรแกนกลางการศึกษาขั้นพื้นฐาน พุทธศักราช ๒๕๕๑
๒. แนวปฏิบัติที่สอดคล้องนโยบายการเรียนการสอนประวัติศาสตร์ของกระทรวงศึกษาธิการ สำหรับสถานศึกษาที่ใช้หลักสูตรการศึกษาขั้นพื้นฐาน พุทธศักราช ๒๕๔๔

๓. ประกาศกระทรวงศึกษาธิการ เรื่อง การส่งเสริมการผลิตและพัฒนาคุณภาพสื่อการเรียนรู้ของเอกชน ตามหลักสูตรแกนกลางการศึกษาขั้นพื้นฐาน พุทธศักราช ๒๕๕๑

๔. คำสั่งกระทรวงศึกษาธิการ ที่ สพฐ. ๑๒๓๙/๒๕๖๐ เรื่อง ให้ใช้มาตรฐานการเรียนรู้และตัวชี้วัดกลุ่มสาระการเรียนรู้คณิตศาสตร์ วิทยาศาสตร์ และสาระภูมิศาสตร์ ในกลุ่มสาระการเรียนรู้สังคมศึกษา ศาสนา และวัฒนธรรม (ฉบับปรับปรุง พ.ศ. ๒๕๖๐) ตามหลักสูตรแกนกลางการศึกษาขั้นพื้นฐาน พุทธศักราช ๒๕๕๑ สั่ง ณ วันที่ ๗ สิงหาคม พ.ศ. ๒๕๖๐

๕. คำสั่งสำนักงานคณะกรรมการการศึกษาขั้นพื้นฐาน ที่ ๓๐/๒๕๖๑ เรื่อง ให้เปลี่ยนแปลงมาตรฐานการเรียนรู้และตัวชี้วัด กลุ่มสาระการเรียนรู้คณิตศาสตร์และวิทยาศาสตร์ (ฉบับปรับปรุง พ.ศ. ๒๕๖๐) ตามหลักสูตรแกนกลางการศึกษาขั้นพื้นฐาน พุทธศักราช ๒๕๕๑ สั่ง ณ วันที่ ๕ มกราคม พ.ศ. ๒๕๖๑

๖. คำสั่งสำนักงานคณะกรรมการการศึกษาขั้นพื้นฐาน ที่ ๙๒๑/๒๕๖๑ เรื่อง ยกเลิกมาตรฐานการเรียนรู้และตัวชี้วัด สาระที่ ๒ การออกแบบและเทคโนโลยี และสาระที่ ๓ เทคโนโลยีสารสนเทศและการสื่อสาร ในกลุ่มสาระการเรียนรู้การงานอาชีพและเทคโนโลยี ตามหลักสูตรแกนกลางการศึกษาขั้นพื้นฐาน พุทธศักราช ๒๕๕๑ และเปลี่ยนชื่อกลุ่มสาระการเรียนรู้ สั่ง ณ วันที่ ๓ พฤษภาคม พ.ศ. ๒๕๖๑

○ หลักสูตรการศึกษาปฐมวัย พุทธศักราช ๒๕๖๐



ที่มา/ความสำคัญ

หลังจากที่มีการใช้หลักสูตรการศึกษาปฐมวัย พุทธศักราช ๒๕๔๖ กระทรวงศึกษาธิการได้มีการติดตามและประเมินผลการใช้หลักสูตรเป็นระยะอย่างต่อเนื่อง เพื่อนำมาเป็นข้อมูลสำหรับการทบทวนหลักสูตรดังกล่าวให้สอดคล้องกับหลักสูตรแกนกลางการศึกษาขั้นพื้นฐาน พุทธศักราช ๒๕๕๑ และสอดคล้องกับแผนยุทธศาสตร์ชาติด้านเด็กปฐมวัย (พ.ศ. ๒๕๖๐ - ๒๕๖๔) กระทรวงศึกษาธิการจึงได้ประกาศใช้หลักสูตรการศึกษาปฐมวัย พุทธศักราช ๒๕๖๐ เมื่อวันที่ ๓ สิงหาคม พ.ศ. ๒๕๖๐

สาระสำคัญ/ผลที่เกิด

๑. หลักสูตรการศึกษาปฐมวัย พุทธศักราช ๒๕๖๐ มีการกำหนดกลุ่มอายุของผู้เรียนเป็น ๖ ปีบริบูรณ์
๒. มีการกำหนดปรัชญาการศึกษาปฐมวัยว่า เป็นการพัฒนาเด็กตั้งแต่แรกเกิดถึง ๖ ปีบริบูรณ์ อย่างเป็นองค์รวม เพื่อพัฒนาไปสู่ความเป็นมนุษย์ที่สมบูรณ์ เกิดคุณค่าต่อตนเอง ครอบครัว ชุมชน สังคมและประเทศชาติ
๓. มีการกำหนดวิสัยทัศน์ คือ มุ่งพัฒนาเด็กทุกคนให้ได้รับการพัฒนาทุกด้านอย่างมีคุณภาพและต่อเนื่อง ได้รับการจัดประสบการณ์การเรียนรู้อย่างมีความสุข เหมาะสมตามวัย มีทักษะชีวิตและปฏิบัติตนตามหลักปรัชญาของเศรษฐกิจพอเพียง เป็นคนดี มีวินัยและสำนึกความเป็นไทย โดยความร่วมมือระหว่างสถานศึกษาและทุกฝ่ายที่เกี่ยวข้อง

๔. มีการกำหนดหลักการของหลักสูตรไว้ว่า เด็กทุกคนมีสิทธิที่จะได้รับการอบรมเลี้ยงดูและการส่งเสริมพัฒนาการตามอนุสัญญาว่าด้วยสิทธิเด็ก ได้รับการจัดประสบการณ์การเรียนรู้ที่เหมาะสมด้วยปฏิสัมพันธ์ที่ดีระหว่างเด็กกับผู้ที่เกี่ยวข้องทุกฝ่าย การพัฒนาและให้การศึกษาเพื่อให้เด็กมีโอกาสพัฒนาตนเองตามลำดับขั้นของพัฒนาการทุกด้านอย่างเป็นองค์รวมมีคุณภาพและเต็มตามศักยภาพ

๕. หลักสูตรแบ่งเป็น ๒ ช่วงอายุของเด็ก ดังนี้

๕.๑ หลักสูตรการศึกษาปฐมวัย สำหรับเด็กอายุต่ำกว่า ๓ ปี จัดทำขึ้นเพื่อให้พ่อแม่ ผู้เลี้ยงดู หรือผู้ที่เกี่ยวข้องกับการอบรมเลี้ยงดูและพัฒนาเด็ก ใช้เป็นแนวทางในการอบรมเลี้ยงดู และส่งเสริมพัฒนาการและการเรียนรู้ที่เหมาะสมกับเด็กเป็นรายบุคคล

๕.๒ หลักสูตรการศึกษาปฐมวัย สำหรับเด็กอายุ ๓ - ๖ ปี เป็นการจัดการศึกษาในลักษณะของการอบรมเลี้ยงดูและให้การศึกษา เด็กจะได้รับการพัฒนาทั้งด้านร่างกาย อารมณ์ จิตใจ สังคม และสติปัญญาตามวัยและความสามารถของแต่ละบุคคล

๖. รายละเอียดของหลักสูตร มีดังนี้

๖.๑ หลักสูตรการศึกษาปฐมวัย สำหรับเด็กอายุต่ำกว่า ๓ ปี มีองค์ประกอบ ดังนี้

๑) จุดหมาย มุ่งส่งเสริมให้เด็กมีพัฒนาการด้านร่างกาย อารมณ์ จิตใจ สังคม และสติปัญญาที่เหมาะสมกับวัย ความสามารถ ความสนใจ และความแตกต่างระหว่างบุคคล

๒) คุณลักษณะที่พึงประสงค์ กำหนดคุณภาพที่ต้องการให้เกิดขึ้นในตัวเด็ก แบ่งองค์ประกอบเป็นพัฒนาการด้านร่างกาย ด้านอารมณ์จิตใจ ด้านสังคมและด้านสติปัญญา

๓) การอบรมเลี้ยงดูและการพัฒนาเด็ก แบ่งการอบรมเลี้ยงดูและการพัฒนาเด็กออกเป็น ๒ ช่วงอายุ ประกอบด้วย

(๑) ช่วงอายุแรกเกิด - ๒ ปี เป็นแนวปฏิบัติการอบรมเลี้ยงดูตามวิถีชีวิตประจำวัน โดยพ่อแม่และผู้เลี้ยงดู

(๒) ช่วงอายุ ๒ - ๓ ปี เป็นแนวปฏิบัติการอบรมเลี้ยงดูและส่งเสริมพัฒนาการและการเรียนรู้ โดยพ่อแม่และผู้เลี้ยงดู

๔) การอบรมเลี้ยงดูและการจัดประสบการณ์ กำหนดให้เด็กได้เรียนรู้จากประสบการณ์ตรง ในรูปของกิจกรรมบูรณาการผ่านการเล่น

๕) การประเมินพัฒนาการ กำหนดการประเมินทุกช่วงอายุเพราะเด็กเล็กมีการเปลี่ยนแปลงทางร่างกายและสมองอย่างรวดเร็วโดยเฉพาะในช่วงขวบปีแรกและมีความเสี่ยงต่อสภาพความผิดปกติต่าง ๆ จึงจำเป็นต้องเฝ้าระวังและติดตามดูแลอย่างใกล้ชิด

๖) การใช้หลักสูตรการศึกษาปฐมวัย กำหนดแบ่ง ๒ ส่วนคือ

(๑) การใช้หลักสูตรการศึกษาปฐมวัยสำหรับพ่อแม่หรือผู้เลี้ยงดู

(๒) การใช้หลักสูตรการศึกษาปฐมวัยสำหรับสถานพัฒนาเด็กปฐมวัย

๗) การจัดการศึกษาระดับปฐมวัย(เด็กอายุต่ำกว่า ๓ ปี) สำหรับกลุ่มเป้าหมายเฉพาะ กำหนดการจัดการศึกษาปฐมวัยสำหรับเด็กพิการ เด็กด้อยโอกาส เด็กที่มีความสามารถพิเศษ โดยสามารถปรับคุณลักษณะที่พึงประสงค์ให้เหมาะสมกับศักยภาพของเด็กแต่ละประเภท

๘) การเชื่อมต่อการพัฒนาเด็กปฐมวัย การเชื่อมต่อการพัฒนาเด็กมีส่วนสำคัญ จึงกำหนดการเชื่อมต่อการอบรมเลี้ยงดูของพ่อแม่หรือผู้เลี้ยงดูกับสถานพัฒนาเด็กปฐมวัย และการเชื่อมต่อสถานพัฒนาเด็กปฐมวัยอายุแรกเกิด - ๓ ปี กับสถานพัฒนาเด็กปฐมวัยอายุ ๓ - ๖ ปี

๖.๒ หลักสูตรการศึกษาปฐมวัย สำหรับเด็กอายุ ๓ - ๖ ปี มีองค์ประกอบดังนี้

๑) จุดหมาย เป็นการกำหนดคุณภาพเด็กเมื่อจบการศึกษาระดับปฐมวัย โดยมุ่งส่งเสริมให้เด็กมีพัฒนาการด้านร่างกาย อารมณ์ จิตใจ สังคม และสติปัญญาที่เหมาะสมกับวัย ความสามารถ ความสนใจ และความแตกต่างระหว่างบุคคล

๒) มาตรฐานคุณลักษณะที่พึงประสงค์ เป็นคุณภาพที่ต้องการให้เกิดขึ้นในตัวเด็กเมื่อจบหลักสูตร การศึกษาปฐมวัยทั้งด้านความดี มีปัญญาและการอยู่ร่วมกับผู้อื่นได้อย่างมีความสุข

(๑) ตัวบ่งชี้ เป็นเป้าหมายในการพัฒนา เป็นเกณฑ์สำคัญสำหรับการประเมินพัฒนาการ เพื่อตรวจสอบคุณภาพเด็ก

(๒) สภาพที่พึงประสงค์ เป็นพฤติกรรมหรือความสามารถตามวัยที่คาดหวังให้เด็กเกิด บนพื้นฐานพัฒนาการตามวัยในแต่ละระดับอายุ คือ อายุ ๓ - ๔ ปี อายุ ๔ - ๕ ปีและ อายุ ๕ - ๖ ปี

๓) การจัดเวลาเรียน กำหนด ๑ - ๓ ปีการศึกษาโดยประมาณ โดยมีเวลาเรียนไม่น้อยกว่า ๑๘๐ วัน ต่อ ๑ ปีการศึกษา ในแต่ละวันจะใช้เวลาไม่น้อยกว่า ๕ ชั่วโมง โดยสามารถปรับเปลี่ยนให้เหมาะสมตามบริบทของ สถานศึกษา

๔) สารการเรียนรู้ เป็นสื่อกลางในการจัดประสบการณ์การเรียนรู้ให้กับเด็ก ดังนี้

(๑) ประสบการณ์สำคัญ เป็นแนวทางสำหรับผู้สอนไปใช้ในการออกแบบและวางแผนการจัด ประสบการณ์ให้เด็กปฐมวัยเรียนรู้ ลงมือปฏิบัติ ส่งผลให้เด็กเกิดความรู้หรือทักษะที่ส่งเสริมพัฒนาการด้านร่างกาย อารมณ์ จิตใจ สังคม และสติปัญญา

(๒) สารที่ควรเรียนรู้ เป็นเรื่องราวรอบตัวเด็กที่นำมาเป็นสื่อกลางในการจัดกิจกรรมให้เด็ก เกิดแนวคิด หลังจากนำสารการเรียนรู้ นั้น ๆ มาจัดประสบการณ์ให้เด็ก ทั้งนี้ไม่เน้นการท่องจำเนื้อหา

๕) การจัดประสบการณ์ กำหนดการจัดกิจกรรมในลักษณะการบูรณาการผ่านการเล่น การลงมือ กระทำจากประสบการณ์ตรงอย่างหลากหลาย ไม่จัดเป็นรายวิชา เพื่อให้เกิดความรู้ ทักษะ คุณธรรม จริยธรรม โดยมีหลักการจัดประสบการณ์ แนวทางการจัดประสบการณ์ การจัดกิจกรรมประจำวัน หลักการจัดกิจกรรม ประจำวัน ขอบข่ายของกิจกรรมประจำวัน

๖) การประเมินพัฒนาการ เป็นการประเมินพัฒนาการทางด้านร่างกาย อารมณ์ จิตใจ สังคม และ สติปัญญาของเด็กที่หลากหลาย เช่น การสังเกต การสัมภาษณ์ การรวบรวมผลงานที่แสดงออกถึงความก้าวหน้า แต่ละด้านของเด็กเป็นรายบุคคล การใช้แฟ้มสะสมงาน โดยถือเป็นกระบวนการต่อเนื่อง และเป็นส่วนหนึ่งของ กิจกรรมปกติที่จัดให้เด็กในแต่ละวัน ผลที่ได้จากการสังเกตพัฒนาการเด็กต้องนำมาจัดทำสารนิทัศน์หรือจัดทำ ข้อมูลหลักฐานหรือเอกสารอย่างเป็นระบบ

๗) การจัดทำหลักสูตรสถานศึกษาของสถานศึกษา ที่เปิดสอนระดับปฐมวัยแต่ละแห่ง ต้อง วางแผนหรือกำหนดแนวทางการจัดการศึกษาเพื่อส่งเสริมให้เด็กบรรลุมาตรฐานคุณลักษณะที่พึงประสงค์ ตัวบ่งชี้และสภาพที่พึงประสงค์ ตามที่หลักสูตรการศึกษาปฐมวัยกำหนด สถานศึกษาต้องคำนึงถึงวิสัยทัศน์ จุดเน้น ภูมิปัญญาท้องถิ่น สภาพบริบทและความต้องการของชุมชน มาออกแบบหลักสูตรสถานศึกษา

๘) การจัดการศึกษาสำหรับกลุ่มเป้าหมายเฉพาะ กำหนดการจัดการศึกษาปฐมวัยสำหรับเด็กพิการ เด็กด้อยโอกาส เด็กที่มีความสามารถพิเศษ โดยสามารถปรับคุณลักษณะที่พึงประสงค์ให้เหมาะสมกับศักยภาพของเด็กแต่ละประเภท

๙) การเชื่อมต่อของระหว่างการศึกษาปฐมวัยกับระดับประถมศึกษาปีที่ ๑ กำหนดบทบาทบุคลากรทั้งผู้บริหารสถานศึกษา ครูผู้สอนระดับปฐมวัย ครูผู้สอนระดับประถมศึกษา และพ่อแม่ผู้ปกครอง เพื่อลดช่องว่างของความไม่เข้าใจในการจัดการศึกษาของระดับปฐมวัยและระดับชั้นประถมศึกษาปีที่ ๑

๑๐) การกำกับ ติดตาม ประเมินและรายงาน กำหนดเป็นส่วนหนึ่งของกระบวนการบริหาร การศึกษา กระบวนการนิเทศ และระบบการประกันคุณภาพที่ต้องดำเนินการอย่างต่อเนื่องเพื่อนำไปสู่การพัฒนาคุณภาพและมาตรฐานการศึกษาปฐมวัย สร้างความมั่นใจให้ผู้เกี่ยวข้อง เพื่อนำข้อมูลจากรายงานผลมาจัดทำแผนพัฒนาคุณภาพการศึกษาของสถานศึกษาต่อไป

หลักฐาน/เอกสารอ้างอิง

หลักสูตรการศึกษาปฐมวัย พุทธศักราช ๒๕๖๐

○ บทสรุป

การจัดการศึกษาไทยในยุคนี้ มีการเตรียมคนเพื่อเข้าสู่ศตวรรษที่ ๒๑ เริ่มจากพระราชบัญญัติการศึกษาแห่งชาติ พ.ศ.๒๕๔๒ และที่แก้ไขเพิ่มเติม ที่ได้กำหนดรายละเอียดของการจัดการศึกษาของชาติทั้งในส่วนที่เป็นสาระการศึกษาที่ควรจะเป็น รวมทั้งการเปลี่ยนแปลงการบริหารจัดการศึกษาเพื่อความเป็นเอกภาพและประสิทธิภาพ การกระจายอำนาจทางการศึกษาสู่ท้องถิ่นเพื่อให้มีส่วนร่วมในการจัดการศึกษา

หลักสูตรการศึกษาขั้นพื้นฐาน พุทธศักราช ๒๕๔๔ เป็นหลักสูตรที่พัฒนาขึ้น เพื่อให้เป็นไปตาม พ.ร.บ. การศึกษาแห่งชาติ พ.ศ. ๒๕๔๒ ถือเป็นหลักสูตรอิงมาตรฐาน มีการกำหนดมาตรฐานการเรียนรู้เป็นข้อกำหนดคุณภาพของผู้เรียนทั้งมาตรฐานการเรียนรู้การศึกษาขั้นพื้นฐาน และมาตรฐานการเรียนรู้ช่วงชั้น

ต่อมาหลักสูตรการศึกษาขั้นพื้นฐาน พุทธศักราช ๒๕๔๔ มีการปรับปรุง และเปลี่ยนชื่อมาเป็น หลักสูตรแกนกลางการศึกษาขั้นพื้นฐาน พุทธศักราช ๒๕๕๑ มีการเพิ่มเติมสมรรถนะสำคัญผู้เรียน คุณลักษณะอันพึงประสงค์ นอกเหนือจากมาตรฐานการเรียนรู้ และมีการใช้การกำหนดค่าน้ำหนักรายวิชาที่เรียนมาเป็น “หน่วยกิต” รวมทั้งมีการปรับปรุงหลักสูตรการศึกษาปฐมวัยเพื่อให้มีความชัดเจนและสอดคล้องกับหลักสูตรแกนกลางการศึกษาขั้นพื้นฐาน พุทธศักราช ๒๕๕๑ คือหลักสูตรการศึกษาปฐมวัย พุทธศักราช ๒๕๖๐

บรรณานุกรม

ยุคที่ ๑ : เริ่มต้น

กรมศิลปากร. (๒๕๑๔). **จินตตามณี เล่ม ๑ - ๒ บันทึกเรื่องจินตตามณีและจินตตามณีฉบับสมเด็จพระบรมโกศ.**

กรุงเทพฯ : บรรณาการ.

_____. (๒๕๒๖). **ไตรภูมิภพหรือไตรภูมิพระร่วง พระราชนิพนธ์พระมหากษัตริย์ราชที่ ๑ ญาลีไทย**

ฉบับตรวจสอบชำระใหม่. กรุงเทพฯ : กรมศิลปากรจัดพิมพ์เนื่องในการประชุมสัมมนา เรื่อง

ไตรภูมิพระร่วง ในโอกาสฉลอง ๗๐๐ ปี ลายสือไทย วันที่ ๑๙ - ๒๑ ธันวาคม ๒๕๒๖ ณ หอประชุม

หอสมุดแห่งชาติ.

ประเสริฐ ณ นคร. (๒๕๔๑). **สารนิพนธ์ ประเสริฐ ณ นคร.** กรุงเทพฯ : มหาวิทยาลัยเกษตรศาสตร์.

มูลนิธิโครงการสารานุกรมไทยสำหรับเยาวชน. **สารานุกรมสำหรับเยาวชน เล่มที่ ๑๘ เรื่องที่ ๕ ประวัติ**

การพิมพ์ไทย. เข้าถึงได้จาก <https://www.saranukromthai.or.th>. (วันที่ค้นข้อมูล ๑ กันยายน

๒๕๖๔).

ราชกิจจานุเบกษา เล่ม ๕๗ หน้า ๑๕๑ วันที่ ๒๔ มิถุนายน ๒๔๘๓ ประกาศสำนักนายกรัฐมนตรี ว่าด้วยรัฐ

นิยม ฉบับที่ ๙ เรื่อง ภาษาและหนังสือไทยกับหน้าที่พลเมืองดี.

ราชกิจจานุเบกษา ตอนที่ ๓๕ เล่ม ๕๙ วันที่ ๑ มิถุนายน ๒๔๘๕ เรื่อง การปรับปรุงตัวอักษรไทย.

ลาลูแบร์. แปลโดย พระเจ้าบรมวงศ์เธอ กรมพระนราธิปประพันธ์พงศ์ (พระองค์เจ้าวรวรณากร). (๒๔๕๗) .

ลาลูแบร์แปลจดหมายเหตุ พงศาวดารสยาม ครั้งกรุงศรีอยุธยา แผ่นดินสมเด็จพระนารายณ์

มหาราชเจ้า เล่ม ๓. กรุงเทพฯ : ปรีดาชัย.

วินัย พงศ์ศรีเพียร. (๒๕๖๓). **สุโขทัยคดี : ประวัติศาสตร์ จารึกศึกษา และนิรุกติประวัติ เล่มที่ ๑.** กรุงเทพฯ.

_____. (๒๕๖๓). **สุโขทัยคดี : ประวัติศาสตร์ จารึกศึกษา และนิรุกติประวัติ เล่มที่ ๓.** กรุงเทพฯ.

สมเด็จพระเจ้าบรมวงศ์เธอกรมพระยาดำรงราชานุภาพ. (๒๔๗๕, ๒๑ มิถุนายน). บันทึกสมโภชวรมณคดี, ๑(๕).

สถาบันอุทยานการเรียนรู้. ประวัติการพิมพ์ในประเทศไทยยุคแรก. เข้าถึงได้จาก

<https://valuablebook2.tkpark.or.th>document20.html>. (วันที่ค้นข้อมูล ๑ กันยายน ๒๕๖๔).

สำนักงานคณะกรรมการการศึกษาขั้นพื้นฐาน กระทรวงศึกษาธิการ. (๒๕๔๗). การปฏิรูปการศึกษา

ในแผ่นดินพระบาทสมเด็จพระจุลจอมเกล้าเจ้าอยู่หัว. กรุงเทพฯ: โรงพิมพ์คุรุสภาลาดพร้าว.

สำนักวรรณกรรมและประวัติศาสตร์ กรมศิลปากร. (๒๕๖๑). จินตตามณี เล่ม ๑ และ จินตตามณี ฉบับใหญ่

บริบูรณ์. กรุงเทพฯ: เอดิชั่น เพลส โปรดักส์.

สำนักหอสมุดแห่งชาติ กรมศิลปากร. (๒๕๔๘). ประชุมจารึก ภาคที่ ๘ จารึกสุโขทัย. กรุงเทพฯ:

คณะกรรมการอำนวยการจัดงานเฉลิมพระเกียรติพระบาทสมเด็จพระจอมเกล้าเจ้าอยู่หัว จัดพิมพ์

เป็นที่ระลึกในโอกาสที่วันพระราชสมภพ ครบ ๒๐๐ ปี วันที่ ๑๘ ตุลาคม พุทธศักราช ๒๕๔๗.

_____. (๒๕๖๓). **๕ ทศวรรษหนังสือและการพิมพ์ พุทธศักราช ๒๕๐๐ - ๒๕๔๙**. จัดพิมพ์เป็นที่ระลึกในการจัดนิทรรศการ เรื่อง ๕ ทศวรรษหนังสือและการพิมพ์ พุทธศักราช ๒๕๐๐ - ๒๕๔๙. ห้องสมุดวชิรญาณ. คำเล่าเรื่องจินตตามณี. เข้าถึงได้จาก: <https://vajirayana.org>. (วันที่ค้นข้อมูล ๑ กันยายน ๒๕๖๔).

ยุคที่ ๒ : ปฏิรูปการศึกษา

กรมวิชาการ กระทรวงศึกษาธิการ. (๒๕๐๓). เอกสารของกรมวิชาการ **ชุดพัฒนาการทางการศึกษา อันดับที่ ๑ ความเป็นมาของแผนการศึกษาชาติ**. พระนคร: โรงพิมพ์มณฑลการพิมพ์.

_____. (๒๕๔๖). **วิชาการวิจัย**. กรุงเทพฯ: โรงพิมพ์องค์การรับส่งสินค้าและพัสดุภัณฑ์ (ร.ส.พ.).

กรมศึกษาธิการ. (ม.ป.ป.). **หลักสูตร พ.ศ. ๒๔๓๘**. ม.ป.ท.

_____. (๒๔๔๘). **หลักสูตรกรมศึกษาธิการ สำหรับสามัญศึกษาชั้นประถมและมัธยม ร.ศ. ๑๒๔**. พระนคร: โรงพิมพ์อักษรนิติ.

_____. (๒๔๕๐). **หลักสูตรสำหรับโรงเรียนผู้หญิง ร.ศ. ๑๒๖**. ม.ป.ท.

_____. (๒๔๕๒). **หลักสูตรมูลศึกษาสำหรับเรียนชั่วคราว ๒ หรือ ๓ ปี อายุตั้งแต่ปีที่ ๗ ถึงปีที่ ๙ ร.ศ. ๑๒๘**. พระนคร: โรงพิมพ์อักษรนิติ.

กระทรวงศึกษาธิการ. (๒๕๐๗). **ประวัติกระทรวงศึกษาธิการ ๒๔๓๕ - ๒๕๐๗**. กรุงเทพฯ: โรงพิมพ์คุรุสภาลาดพร้าว.

_____. (๒๕๒๙). **นายเลียง ไชยกาล กับกระทรวงศึกษาธิการ และแผนการศึกษาแห่งชาติ**. กรุงเทพฯ: กระทรวงศึกษาธิการ.

กฤษณา สินไชย และรัตนา ฤชาฤทธิ. (๒๕๒๐). **ความเป็นมาของแบบเรียนไทย**. กรุงเทพฯ: ห้างหุ้นส่วนจำกัด จงเจริญการพิมพ์.

ประกาศตั้งโรงเรียนมูลสามัญศึกษา วันที่ ๒๐ มิถุนายน ๒๔๓๕.

ประกาศการเรียนหนังสือ ประกาศมา ณ วันศุกร์ เดือนสาม ขึ้นสองค่ำ ปีระกา สัปตศก จุลศักราช ๑๒๔๗ (พ.ศ. ๒๔๒๘).

ประกาศ เรื่อง โรงเรียน ประกาศ ณ วันพฤหัสบดี เดือนอ้าย แรมสามค่ำ ปีมะแม จุลศักราช ๑๒๓๓ (พ.ศ. ๒๔๑๔).

ร่างกฎที่ ๑ เรื่องพิทักษ์การศึกษาเป็นหลักสูตรในโรงเรียนมูลสามัญ. (ม.ป.ป.). เอกสารของกองจดหมายเหตุแห่งชาติ. ม.ป.ท.

สมาคมนักเรียนเก่าวชิราวุธวิทยาลัยในพระบรมราชูปถัมภ์. **ประวัติวชิราวุธวิทยาลัย**. เข้าถึงได้จาก <https://oldvajiravudh.net/%E0%B8%9B%E0%B8%A3%E0%B8%B0%E0%B8%A7%E0%B8%B1%E0%B8%95%E0%B8%B4/> (วันที่ค้นข้อมูล ๑ กันยายน ๒๕๖๔).

สมาน สุตโต. (๒๕๕๓). **โรงเรียนวัดมเหยงคณ์ โรงเรียนแห่งแรกของไทย**. เข้าถึงได้จาก <https://www.posttoday.com/dhamma/57793> (วันที่ค้นข้อมูล ๑ กันยายน ๒๕๖๔).

สำนักงานคณะกรรมการการประถมศึกษาแห่งชาติ. (๒๕๒๖). การประถมศึกษากับลายสือไทย. กรุงเทพฯ: โรงพิมพ์คุรุสภาลาดพร้าว.

สำนักงานคณะกรรมการการศึกษาขั้นพื้นฐาน. (๒๕๔๗). การปฏิรูปการศึกษาในแผ่นดินพระบาทสมเด็จพระจุลจอมเกล้าเจ้าอยู่หัว. กรุงเทพฯ: โรงพิมพ์คุรุสภาลาดพร้าว.

ยุคที่ ๓ : ขยายการศึกษา

กรมวิชาการ กระทรวงศึกษาธิการ. (๒๕๒๐). ความเป็นมาของแบบเรียนไทย. กรุงเทพฯ: ห้างหุ้นส่วนจำกัด จงเจริญการพิมพ์.

_____. (๒๕๒๖). ๒๐๐ ปีของการศึกษาไทย. กรุงเทพฯ: โรงพิมพ์คุรุสภาลาดพร้าว.

_____. (๒๕๔๖). วิชาการวิจัย. กรุงเทพฯ: โรงพิมพ์องค์การรับส่งสินค้าและพัสดุภัณฑ์ (ร.ส.พ.).

_____. (๒๕๐๓). เอกสารของกรมวิชาการ ชุพัฒนาการทางการศึกษา อันดับที่ ๑ ความเป็นมาของแผนการศึกษาชาติ. พระนคร: โรงพิมพ์มณฑลการพิมพ์.

กรมศึกษาธิการ. (๒๔๕๔). หลักสูตรสามัญศึกษา ร.ศ. ๑๓๐. พระนคร: โรงพิมพ์อักษรนิติ.

กระทรวงธรรมการ. (๒๔๕๖). หลักสูตรหลวง หลักสูตรสามัญศึกษา ศก ๒๔๕๖. โรงพิมพ์สามมิตร.

_____. (๒๔๗๑). หลักสูตรมัธยมศึกษาตอนปลายของกระทรวงธรรมการ พ.ศ. ๒๔๗๑. (เอกสารอัดสำเนา).

_____. (๒๔๘๐). ประมวลศึกษา ภาค ๒ หลักสูตรชั้นประถมศึกษา ของ กระทรวงธรรมการ พ.ศ. ๒๔๘๐. พระนคร: โรงเรียนช่างพิมพ์วัดสังเวช.

_____. (๒๔๘๐). ประมวลศึกษา ภาค ๒ หลักสูตรชั้นมัธยมต้นและปลาย ของ กระทรวงธรรมการ พ.ศ. ๒๔๘๐. พระนคร: โรงเรียนช่างพิมพ์วัดสังเวช.

กระทรวงศึกษาธิการ. (๒๔๖๔). ประมวลศึกษา ภาค ๒ หลักสูตร หลักสูตรสามัญศึกษา. (เอกสารอัดสำเนา).

_____. (๒๕๑๑) หลักสูตรประถมศึกษา กระทรวงศึกษาธิการ พ.ศ. ๒๔๙๑. พระนคร: โรงพิมพ์คุรุสภา.

_____. (๒๔๙๑). หลักสูตรเตรียมอุดมศึกษา กระทรวงศึกษาธิการ พ.ศ. ๒๔๙๑. พระนคร: โรงพิมพ์คุรุสภา.

_____. (๒๔๙๓). หลักสูตรมัธยมศึกษาตอนต้น กระทรวงศึกษาธิการ พ.ศ. ๒๔๙๓. พระนคร: โรงพิมพ์คุรุสภา.

_____. หลักสูตรมัธยมศึกษาตอนปลาย กระทรวงศึกษาธิการ พ.ศ. ๒๔๙๓. พระนคร: โรงพิมพ์คุรุสภา.

_____. (๒๔๙๘). หลักสูตรประถมศึกษา พุทธศักราช ๒๔๙๘ กระทรวงศึกษาธิการ. พระนคร: โรงพิมพ์คุรุสภา.

_____. (๒๔๙๘). หลักสูตรเตรียมอุดมศึกษา พุทธศักราช ๒๔๙๘ กระทรวงศึกษาธิการ. พระนคร: โรงพิมพ์คุรุสภา.

_____. (๒๕๐๑). หลักสูตรประถมศึกษา สำหรับใช้ในโรงเรียนปรับปรุง ชั้นประถมปีที่ ๑ และชั้นประถมปีที่ ๒ ของ กระทรวงศึกษาธิการ. พระนคร: โรงพิมพ์คุรุสภา.

_____. (๒๕๐๗). ประวัติกระทรวงศึกษาธิการ ๒๔๓๕ - ๒๕๐๗. พระนคร: โรงพิมพ์คุรุสภา.

_____. (๒๕๒๙). นายเลียง ไชยกาล กับกระทรวงศึกษาธิการ และแผนการศึกษาแห่งชาติ. กรุงเทพฯ: กระทรวงศึกษาธิการ.

_____. (๒๕๓๓). ๙๘ ปี กระทรวงศึกษาธิการ. กรุงเทพฯ: โรงพิมพ์คุรุสภา.

_____. (๒๕๓๕). ๑๐๐ ปี กระทรวงศึกษาธิการ. กรุงเทพฯ: อมรินทร์พริ้นติ้งกรุ๊ป.

พระราชบัญญัติประถมศึกษา พระพุทธศักราช ๒๔๖๔. (๒๔๖๔, ๒๓ กันยายน). ราชกิจจานุเบกษา เล่ม ๓๘, ๒๔๖ - ๒๔๗.

พระราชบัญญัติประถมศึกษา พุทธศักราช ๒๔๗๘. (๒๔๗๘, ๒๔ พฤศจิกายน). ราชกิจจานุเบกษา เล่ม ๕๒, ๑๕๕๑ - ๑๖๑๖.

ยุคที่ ๔ : พัฒนาคน

กระทรวงศึกษาธิการ. (๒๕๐๓). หลักสูตรประโยคประถมศึกษาตอนต้น พุทธศักราช ๒๕๐๓.

กรุงเทพมหานคร: โรงพิมพ์คุรุสภาลาดพร้าว.

_____. (๒๕๐๓). หลักสูตรประโยคประถมศึกษาตอนปลาย พุทธศักราช ๒๕๐๓. กรุงเทพมหานคร: โรงพิมพ์คุรุสภาลาดพร้าว.

_____. (๒๕๐๓). หลักสูตรประโยคมัธยมศึกษาตอนต้น พุทธศักราช ๒๕๐๓. กรุงเทพมหานคร: โรงพิมพ์คุรุสภาลาดพร้าว.

_____. (๒๕๐๓). หลักสูตรประโยคมัธยมศึกษาตอนปลาย พุทธศักราช ๒๕๐๓. กรุงเทพมหานคร: โรงพิมพ์คุรุสภาลาดพร้าว.

_____. (๒๕๑๘). หลักสูตรประโยคมัธยมศึกษาตอนปลาย พุทธศักราช ๒๕๑๘. กรุงเทพมหานคร:

แผนกช่างพิมพ์ โรงเรียนสารพัดช่างพระนคร.

_____. (๒๕๒๐). หลักสูตรประโยคประถมศึกษา หมวดวิชาสังคมศึกษา พุทธศักราช ๒๕๒๐. กรุงเทพมหานคร: จงเจริญการพิมพ์.

_____. (๒๕๒๐). หลักสูตรประโยคมัธยมศึกษาตอนต้น หมวดวิชาสังคมศึกษา พุทธศักราช ๒๕๒๐.

กรุงเทพมหานคร: จงเจริญการพิมพ์.

_____. (๒๕๒๐). หลักสูตรประโยคมัธยมศึกษาตอนปลาย หมวดวิชาสังคมศึกษา พุทธศักราช ๒๕๒๐.

กรุงเทพมหานคร: จงเจริญการพิมพ์.

ประกาศ เรื่อง แผนการศึกษาแห่งชาติ. (๒๕๐๓, ๒๐ ตุลาคม). ราชกิจจานุเบกษา. เล่มที่ ๗๗ ตอนที่ ๘๖.

(ฉบับพิเศษ), ๑ - ๙.

ยุคที่ ๕ : เรียนรู้ตลอดชีวิต

กระทรวงศึกษาธิการ. (๒๕๒๑). หลักสูตรประถมศึกษา พุทธศักราช ๒๕๒๑. กรุงเทพมหานคร: โรงพิมพ์การศาสนา.

_____. (๒๕๒๑). หลักสูตรมัธยมศึกษาตอนต้น พุทธศักราช ๒๕๒๑. กรุงเทพมหานคร: โรงพิมพ์คุรุสภาลาดพร้าว.

_____. (๒๕๒๔). หลักสูตรมัธยมศึกษาตอนปลาย พุทธศักราช ๒๕๒๔. กรุงเทพมหานคร: โรงพิมพ์คุรุสภาลาดพร้าว.

_____. (๒๕๓๓). หลักสูตรประถมศึกษา พุทธศักราช ๒๕๒๑ (ฉบับปรับปรุง พ.ศ. ๒๕๓๓). กรุงเทพมหานคร: โรงพิมพ์การศาสนา.

_____. (๒๕๓๓). หลักสูตรมัธยมศึกษาตอนต้น พุทธศักราช ๒๕๒๑ (ฉบับปรับปรุง พ.ศ. ๒๕๓๓).

กรุงเทพมหานคร: โรงพิมพ์การศาสนา.

_____. (๒๕๓๓). หลักสูตรมัธยมศึกษาตอนปลาย พุทธศักราช ๒๕๒๔ (ฉบับปรับปรุง พ.ศ. ๒๕๓๓). กรุงเทพมหานคร: โรงพิมพ์คุรุสภาลาดพร้าว.

_____. (๒๕๓๙). หลักสูตรภาษาอังกฤษ พุทธศักราช ๒๕๓๙ ในหลักสูตรประถมศึกษา พุทธศักราช ๒๕๒๑ (ฉบับปรับปรุง พ.ศ. ๒๕๓๓) หลักสูตรมัธยมศึกษาตอนต้น พุทธศักราช ๒๕๒๑ (ฉบับปรับปรุง พ.ศ. ๒๕๓๓) หลักสูตรมัธยมศึกษาตอนต้น พุทธศักราช ๒๕๒๔ (ฉบับปรับปรุง พ.ศ. ๒๕๓๓). กรุงเทพมหานคร: โรงพิมพ์คุรุสภาลาดพร้าว.

_____. (๒๕๔๐). หลักสูตรก่อนประถมศึกษา พุทธศักราช ๒๕๔๐. กรุงเทพมหานคร: โรงพิมพ์คุรุสภาลาดพร้าว.

ประกาศ ให้ใช้แผนการศึกษาแห่งชาติ พุทธศักราช ๒๕๒๐. (๒๕๒๐, ๑๒ เมษายน). ราชกิจจานุเบกษา เล่มที่ ๙๔ ตอนที่ ๓๑.

สำนักงานคณะกรรมการการศึกษาแห่งชาติ. วารสารสภาการศึกษาแห่งชาติ. ปีที่ ๑๑ ฉบับที่ ๔ พ.ศ. ๒๕๒๐ (เมษายน - พฤษภาคม ๒๕๒๐).

ยุคที่ ๖ : เตรียมคนสู่นาคต

กรมวิชาการ กระทรวงศึกษาธิการ. (๒๕๔๕). แนวทางการวัดและประเมินผลการเรียนตามหลักสูตรการศึกษาขั้นพื้นฐาน พุทธศักราช ๒๕๔๔. กรุงเทพมหานคร: โรงพิมพ์คุรุสภาลาดพร้าว.

_____. (๒๕๔๕). หลักสูตรการศึกษาขั้นพื้นฐาน พุทธศักราช ๒๕๔๔. กรุงเทพมหานคร: โรงพิมพ์องค์การรับส่งสินค้าและพัสดุภัณฑ์.

_____. (๒๕๔๖). หลักสูตรการศึกษาปฐมวัย พุทธศักราช ๒๕๔๖. กรุงเทพมหานคร: โรงพิมพ์คุรุสภาลาดพร้าว.

กระทรวงศึกษาธิการ. (๒๕๔๖). พระราชบัญญัติการศึกษาแห่งชาติ พ.ศ. ๒๕๔๒ และที่แก้ไขเพิ่มเติม (ฉบับที่ ๒) พ.ศ. ๒๕๔๕ พร้อมกฎกระทรวงที่เกี่ยวข้องและพระราชบัญญัติการศึกษาภาคบังคับ พ.ศ. ๒๕๔๕. กรุงเทพมหานคร: โรงพิมพ์องค์การรับส่งสินค้าและพัสดุภัณฑ์.

ประกาศสำนักนายกรัฐมนตรี เรื่อง การประกาศแผนการปฏิรูปประเทศ ฉบับปรับปรุง.

(๒๕๖๔, ๒๕ กุมภาพันธ์). ราชกิจจานุเบกษา. เล่มที่ ๑๓๘ ตอนพิเศษ ๔๔ ง, ๓๐๑ - ๓๐๘.

สำนักงานคณะกรรมการการศึกษาขั้นพื้นฐาน. (๒๕๕๓). หลักสูตรแกนกลางการศึกษาขั้นพื้นฐาน พุทธศักราช ๒๕๕๑. (พิมพ์ครั้งที่ ๒). กรุงเทพมหานคร: โรงพิมพ์ชุมนุมสหกรณ์การเกษตรแห่งประเทศไทย.

_____. (๒๕๕๓). แนวปฏิบัติการวัดและประเมินผลการเรียนรู้ตามหลักสูตรการศึกษาขั้นพื้นฐาน พุทธศักราช ๒๕๕๑. (พิมพ์ครั้งที่ ๔) กรุงเทพมหานคร: โรงพิมพ์ชุมนุมสหกรณ์การเกษตรแห่งประเทศไทย.

_____. (๒๕๖๐). มาตรฐานการเรียนรู้และตัวชี้วัดกลุ่มสาระการเรียนรู้คณิตศาสตร์ วิทยาศาสตร์ และสาระภูมิศาสตร์ ในกลุ่มสาระการเรียนรู้สังคมศึกษา ศาสนา และวัฒนธรรม (ฉบับปรับปรุง พ.ศ. ๒๕๖๐) ตามหลักสูตรแกนกลางการศึกษาขั้นพื้นฐาน พุทธศักราช ๒๕๕๑ กรุงเทพมหานคร: โรงพิมพ์ชุมนุมสหกรณ์การเกษตรแห่งประเทศไทย.

- ____. (๒๕๖๐). **หลักสูตรการศึกษาปฐมวัย พุทธศักราช ๒๕๖๐**. กรุงเทพมหานคร: โรงพิมพ์ชุมนุมสหกรณ์การเกษตรแห่งประเทศไทย.
- สำนักงานเลขาธิการสภาการศึกษา. (๒๕๕๒). **ข้อเสนอการปฏิรูปการศึกษาในทศวรรษที่สอง (พ.ศ. ๒๕๕๒ - ๒๕๖๑)**. กรุงเทพมหานคร: 프리ทวานกราฟฟิค.
- หนังสือสำนักงานคณะกรรมการการศึกษาขั้นพื้นฐาน ที่ ศธ ๐๔๐๑๐/ว ๘๑๐ ลงวันที่ ๑๔ มกราคม ๒๕๕๒
เรื่อง นโยบายการจัดการเรียนการสอนประวัติศาสตร์ สำหรับสถานศึกษาที่ใช้หลักสูตรการศึกษาขั้นพื้นฐาน พุทธศักราช ๒๕๔๔.

คณะผู้จัดทำ

นายสุชาติ วงศ์สุวรรณ
นางระวีวรรณ ภาคพรต
นางจุฑามาศ สรวิสูตร
นางสาวพูนศรี อิ่มประไพ
นางภาวนี อารงเลิศฤทธิ์
นายธัญญา เรืองแก้ว
นางสาวพรรณงาม แยมบุญเรือง

